

WEIBANG[®]

GARDEN MACHINES

AKUMULÁTOROVÝ

WB81EC E-RIDER

Dobíjecí pojízdná sekačka

(vybavená lithium-polymerovou baterií)



NÁVOD K OBSLUZE

**(PŘEKLAD PŮVODNÍHO NÁVODU K
OBSLUZE)**

Vážený zákazníku,

děkujeme Vám za koupi této akumulátorové pojízdné sekačky.

Jedná se o sekačku, která je šetrná vůči životnímu prostředí a umožňuje tiché a účinné sekání. S výkonnou 72V lithiovou baterií a 82cm žacím záběrem bude sekání Vašeho trávníku hračka.

Diferenciálové řízení usnadňuje zatáčení a ovladatelné motory zajišťují úplnou kontrolu nad sekáním. Na sekačce lze nastavit výšku sekání a díky širokým travním pneumatikám má skvělou přilnavost.

Přečtěte si prosím pečlivě tento návod k obsluze, abyste se dozvěděli, jak stroj správně používat a udržovat.

Vždy dbejte na to, abyste Vy i další osoby stroj používali v souladu s doporučenými bezpečnostními postupy. Pokud tak neučiníte, riskujete vážné poranění osob nebo poškození stroje.

Máte-li další otázky ohledně používání nebo údržby tohoto stroje nebo si přejete získat informace, které nejsou v tomto návodu uvedeny, obraťte se na prodejce WEIBANG ve Vašem okolí. Potřebujete-li pomoc s hledáním výrobce ve Vašem okolí, kontaktujte zákaznický servis spol. Weibang nebo navštivte www.weibang.com.

Bezpečnostní varovný symbol



Toto je bezpečnostní varovný symbol. V návodu k obsluze slouží k tomu, aby vás upozornil na možná rizika. Jakmile na tento symbol narazíte, přečtěte si bezpečnostní pokyny, které se k němu pojí, a řiďte se jimi. Nebudete-li se řídit bezpečnostními pokyny, riskujete vážné poranění osob nebo poškození stroje.



POZOR! Tento stroj je elektrickou pracovní jednotkou o napětí 72V, která během provozu vytváří elektromagnetické pole. Za určitých okolností může toto pole rušit aktivní nebo pasivní lékařské implantáty. V rámci snížení rizika vážných či smrtelných úrazů doporučujeme osobám s lékařskými implantáty, aby se před použitím tohoto stroje poradili se svým lékařem a s výrobcem lékařského implantátu.

Vyplnění údajů o stroji

Do políček níže prosím uveďte číslo modelu a sériové číslo vašeho stroje. Tato čísla naleznete na štítku, který je připevněný na boku žacího ústrojí.

ČÍSLO MODELU: _____

SÉRIOVÉ ČÍSLO: _____

JMÉNO PRODEJCE: _____

ADRESA PRODEJCE: _____

TELEFON PRODEJCE: _____

KOUPENO DNE: _____

ČÁST 1. : BEZPEČNOSTNÍ POKYNY	01
Obecné pokyny pro obsluhu stroje	01
Práce na svahu	02
Děti	02
Obecné pokyny pro používání sekačky	02
Povinnosti zákazníka	03
ČÁST 2. : POPIS STROJE A JEHO ČÁSTÍ	05
ČÁST 3. : PŘÍPRAVA STROJE	05
Vyjmutí mulčovací ucpávky	05
Dobití nového stroje	06
ČÁST 4. : OVLADAČE	06
Spínače a tlačítka	06
Středový informační displej	07
Používání parkovací brzdy	07
Používání klíčového spínače	07
Používání tempomatu (CSS)	08
Sečení při couvání	08
Dobíjení sekačky	08
Nastavení výšky sečení	09
Nastavení sedadla	
ČÁST 5. : PROVOZ POJÍZDNÉ SEKAČKY	10
Provoz	10
Jak správně sekat trávu	11
Vyprázdnění sběrného koše	12
Mulčování	12
ČÁST 6. : ÚDRŽBA A SERVIS	13
Pneumatiky	13
Žací nože a ústrojí	13
Čištění	14
Údržba nožů	14
Údržba baterie	15
ČÁST 7. : USKLADNĚNÍ	16
Pojízdná sekačka	16
Ostatní	16
ČÁST 8. : ODSTRAŇOVÁNÍ ZÁVAD	17
ČÁST 9. : ZÁRUKA	18

Obsah



NEPOUŽÍVEJTE toto zařízení, pokud jste si nepřečetli veškeré informace v tomto návodu k obsluze a nejste si jisti, zda jim rozumíte.

PŘED prvním použitím a údržbou zařízení si přečtěte všechny kapitoly tohoto návodu!



Důležité: Přečtěte si všechny bezpečnostní pokyny a řiďte se jimi!

Před prvním použitím tohoto stroje je nezbytné seznámit se s návodem k obsluze. Vždy postupujte s velkou opatrností a respektujte bezpečnostní pokyny. Každý výrobek, který není používán správně, může představovat riziko pro jeho uživatele, přihlížející osoby i zvířata a okolní předměty. Nerespektování pokynů může vést v k vážným úrazům, nebo dokonce úmrtí.

Abyste dosáhli maximálního výkonu, spolehlivosti a životnosti vašeho stroje značky Weibang, používejte vždy originální náhradní díly opatřené logem „WEIBANG“.

Pro náhradní díly navštivte stránku:

www.weibang.com

Povinnosti majitele

Aby si majitel udržel práva, na která má na základě této omezené záruky právo, musí prokázat, že

o výrobek náležitě pečoval, mimo jiné tím, že prováděl preventivní údržbu výrobku a skladoval jej v souladu s tímto návodem k obsluze. Následující úkony například patří mezi povinnosti majitele a nejsou kryty touto Omezenou

Zárukou:

- a.** Příprava a kontrola stroje před jeho dodáním a provádění jakýchkoli úprav.
- b.** Úpravy provedené během 30 dnů od prodeje výrobku.
- c.** Preventivní údržba dle návodu k obsluze. Majitel je zároveň povinen při vzniku závady nebo poruchy stroj okamžitě přestat používat. V takovém případě by výrobek před dalším použitím měl být svěřen do autorizovaného servisu WEIBANG®.

Obecné bezpečnostní předpisy pro elektrické nářadí

POZOR Přečtěte si veškerá bezpečnostní varování, pokyny a specifikace dodané spolu s tímto elektrickým nářadím. *Nebudete-li dodržovat všechny pokyny uvedené níže, hrozí riziko úrazu elektrickým proudem, požáru nebo vážného úrazu.*

Všechna varování a pokyny uschovejte pro budoucí potřebu.

„Elektrickým nářadím“ zmiňovaným ve varováních se rozumí nářadí napájené z elektrické sítě (kabelem) nebo z baterie (bez kabelu).

1) Bezpečnost na pracovišti

a) Udržujte pracoviště čisté a dobře osvětlené. *V tmavých a zaplněných prostorech je větší pravděpodobnost vzniku nehod.*

b) Nepoužívejte elektrické nářadí ve výbušném prostředí, tedy například v přítomnosti hořlavých kapalin, plynů a prachu. *Elektrické nářadí vytváří jiskry, které mohou zapálit prach nebo výpary.*

c) Během používání elektrického nářadí dbejte na to, aby se poblíž nevyskytovaly děti nebo přihlížející osoby. *Rušivé podněty mohou způsobit, že nad nářadím ztratíte kontrolu.*

2) Elektrická bezpečnost

a) Zástrčka napájecího kabelu elektrického nářadí musí odpovídat typu zásuvky. *Zástrčku za žádných okolností nijak neupravujte. U uzemněného elektrického nářadí nepoužívejte žádné adaptéry zástrček. Tím, že budete používat zástrčky odpovídající typu zásuvky a nebudete je nijak měnit, snížíte riziko úrazu elektrickým proudem.*

b) Vyvarujte se dotyku těla s uzemněnými předměty, jako jsou např. potrubí, tělesa ústředního topení, sporáky a chladničky. *Je-li vaše tělo spojeno se zemí, existuje větší riziko úrazu elektrickým proudem.*

c) Nevystavujte elektrické nářadí dešti nebo vlhku. *Dostane-li se do nabíječky voda, zvýší se riziko úrazu elektrickým proudem.*

d) Je-li nutné nabíječku použít ve vlhkém prostředí, použijte zdroj elektřiny zabezpečený proudovým chráničem (RCD). *Použitím RCD snižujete riziko úrazu elektrickým proudem.*

3) Bezpečnost osob

a) Při používání elektrického nářadí buďte pozorní, věnujte pozornost činnosti, kterou právě provádíte, a používejte selský rozum. *Nepracujte s elektrickým nářadím, jste-li unaveni nebo pod vlivem drog, alkoholu či léků. I chvilková nepozornost při používání elektrického nářadí může vést k vážnému poranění osob.*

b) Používejte ochranné pomůcky. Vždy používejte ochranu zraku. *Ochranné pomůcky, jako např. respirátor, bezpečnostní obuv s protiskluzovou úpravou, pokrývka hlavy nebo ochrana sluchu používané v souladu s podmínkami práce snižují riziko poranění osob.*

c) Dbejte na to, aby nedošlo k neúmyslnému zapnutí nářadí. *Před připojením zařízení k elektrické síti nebo k baterii stejně jako před jeho zdvihnutím či přenášením se ujistěte, že je spínač v poloze „vypnuto“. Přenášení nářadí s prstem na spínači nebo na elektrickém zařízení pod napětím, jehož spínač je v poloze „zapnuto“, může vést k nehodám.*

d) Před zapnutím nářadí odstraňte všechny seřizovací klíče a nástroje. *Seřizovací klíč nebo nástroj, který zůstane připevněn k otáčející se části elektrického nářadí může být příčinou poranění osob.*

e) Pracujte jen tam, kam bezpečně dosáhnete. Vždy udržujte stabilní postoj a rovnováhu. *V nečekaných situacích pak budete mít nad nářadím lepší kontrolu.*

f) Noste vhodné oblečení. Nenoste volné oděvy a šperky. Dbejte na to, aby se vaše vlasy a oblečení nedostalo do blízkosti pohyblivých částí nářadí. *Volné oděvy, šperky a dlouhé vlasy se mohou zachytit do pohyblivých částí nářadí.*

g) Je-li nářadí vybaveno konektorem pro zařízení k odsávání a sbírání prachu, zajistěte, aby takové zařízení bylo správně připojeno. *Použití těchto zařízení může snížit rizika spojená se vznikajícím prachem.*

h) Nedovolte, abyste se vlivem častého používání nářadí a z toho plynoucí sebejistoty přestali řídit bezpečnostními pokyny pro práci s nářadím. *Nedbalý pohyb může během zlomku vteřiny způsobit vážné poranění.*

4) Používání elektrického nářadí a jeho údržba

a) Elektrické nářadí nepřetěžujte. Používejte elektrické nářadí, které je určeno pro danou činnost. *Elektrické nářadí bude pracovat lépe a bezpečněji, bude-li pracovat v otáčkách, pro které bylo navrženo.*

b) Nepoužívejte elektrické nářadí, které nelze bezpečně zapnout a vypnout ovládacím spínačem. *Nářadí, které nelze ovládat pomocí spínače, představuje nebezpečí a musí být opraveno.*

c) Před seřizováním nářadí, výměnou příslušenství, jeho údržbou nebo úschovou, odpojte nářadí od zdroje elektřiny nebo vyjměte baterii. *Tímto opatřením snížíte riziko náhodného spuštění nářadí.*

d) Nepoužívané elektrické nářadí uklid'te a uschovejte tak, aby bylo mimo dosah dětí a osob, které nejsou obeznámeni s elektrickým nářadím a tímto návodem, a nejsou tak oprávněni nářadí používat. *Elektrické nářadí v ruce nezkušených uživatelů může být nebezpečné.*

e) Udržujte elektrické nářadí v dobrém stavu. Kontrolujte, zda jsou pohyblivé části na svém místě a nejsou zaseknuté, zda nedošlo k poškození některých částí nebo k jakékoli jiné změně, která může ohrozit fungování elektrického nářadí. *Je-li nářadí poškozeno, před dalším použitím zajistěte jeho řádnou opravu. Mnoho úrazů je způsobeno špatně udržovaným elektrickým nářadím.*

f) Žací nástroje udržujte ostré a čisté. *Správně udržované a naostřené nástroje snižují pravděpodobnost, že dojde k jejich zaseknutí, a jsou snáze kontrolovatelné.*

g) Elektrické nářadí, příslušenství, pracovní nástroje atd. používejte v souladu s těmito pokyny a během používání zohledněte podmínky práce a druh prováděné práce. *Používání nářadí k jiným účelům, než pro jaké je určeno, může vést ke vzniku nebezpečných situací.*

h) Udržujte držadla a všechny uchopovací plochy suché a čisté a dbejte na to, aby nebyly pokryty olejem nebo mazivem. *Klouzavá držadla a uchopovací plochy znemožňují bezpečnou manipulaci s nářadím a jeho ovládání v nečekaných situacích.*

5) Používání akumulátorového nářadí a jeho údržba

a) K dobíjení akumulátoru používejte pouze nabíječku uvedenou výrobcem. *Je-li nabíječka použita pro jiný typ akumulátoru, než pro jaký byla konstruována, může představovat riziko vzniku požáru.*

b) Elektrické nářadí používejte výhradně v kombinaci s akumulátory, které jsou k tomu určeny. *Použití jiného akumulátoru může vést k poranění osob nebo ke vzniku požáru.*

c) Když není akumulátor používán, uchovávejte ho odděleně od kovových předmětů jako jsou svorky, klíče, šrouby a jiné drobné kovové předměty, které by mohly způsobit spojení jednoho kontaktu akumulátoru s druhým. Zkratování akumulátoru může zapříčinit popáleniny nebo vznik požáru.

d) Při nešetrném zacházení může z akumulátoru uniknout kapalina. V takovém případě dbejte na to, abyste se s touto kapalinou nedostali do kontaktu. Pokud ke kontaktu přesto dojde, vypláchněte postižené místo vodou. Dostane-li se kapalina do očí, vyhledejte lékařskou pomoc. Chemická látka z akumulátoru může způsobit podráždění nebo popáleniny.

e) Nepoužívejte upravené akumulátory a nářadí. Poškozené či upravené akumulátory se mohou chovat nepředvídatelně a mohou způsobit požár, výbuch nebo poranění osob.

f) Nevystavujte akumulátor nebo nářadí ohni a vysokým teplotám. Vystavení ohni nebo teplotě nad 130 °C může způsobit výbuch.

g) Akumulátor a nářadí dobíjejte pouze za předpokladu, že je venkovní teplota v předepsaném rozmezí, a při dobíjení postupujte dle příslušných pokynů. Špatné dobíjení nebo dobíjení při teplotě, která se pohybuje mimo předepsané rozmezí, může poškodit akumulátor a zvýšit riziko požáru.

6) Servis

a) Opravu nářadí svěřte kvalifikovaným osobám, které pro tyto účely používají pouze originální náhradní díly. Tímto způsobem zajistíte, aby bylo elektrického nářadí i nadále bezpečné.

b) Nikdy neprovádějte servis poškozeného akumulátoru. Servis poškozeného akumulátoru by měl být proveden pouze výrobcem nebo autorizovaným servisním střediskem.

Vysvětlivky k symbolům na sekačce



Obecný výstraha před hrozícím nebezpečím.



Přečtěte si návod k obsluze.



Nebezpečí úrazu elektrickým proudem. Udržujte ohebné kabely v bezpečné vzdálenosti od žacího ústrojí.

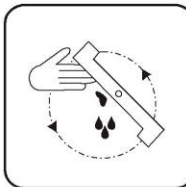

Nesahejte na součástky stroje předtím, než se všechny součástky úplně zastaví. Nože se pohybují i poté, co dojde k vypnutí stroje. Rotující nůž může způsobit poranění.



Nikdy na stroji nevozte další osoby.



Nepoužívejte tento stroj ve svazích, které mají větší sklon než 12°.



Nepoužívejte vodu. Nešeďte trávu za deště a nenechávejte sekačku venku, když prší.



Nikdy nepracujte v okolí sekačky ve chvíli, kde běží motor, Při couvání postupujte velmi opatrně.



Pozor na vymrštěné a létající předměty. Mohou ohrozit osoby v okolí stroje.



Zajistěte, aby se v blízkosti stroje nevyskytovaly žádné třetí osoby.

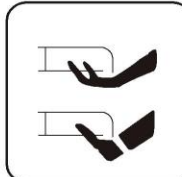

Udržujte ruce a nohy v bezpečné vzdálenosti od nožů.

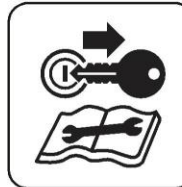

Před prováděním údržby stroj vypněte a zastavte.



Používejte ochranu zraku a sluchu.



Udržujte ruce a nohy v bezpečné vzdálenosti.



Odpadní elektrické výrobky by se neměly vyhazovat spolu s odpadem z domácností. Tam, kde je to možné, prosím výrobek recyklujte. Otázky ohledně recyklačních zařízení směřujte na místní orgány.



Dobíjecí rozhraní



Nemyjte spodek stroje zahradní hadicí.

BEZPEČNOSTNÍ POKYNY

I. Obecné pokyny pro obsluhu stroje

⚠ POZOR: Osoby (včetně dětí) se sníženými fyzickými, smyslovými nebo mentálními schopnostmi nebo s nedostatkem zkušeností a znalostí smí toto zařízení používat pouze za předpokladu, že jsou při používání stroje pod dozorem osob zodpovědných za jejich bezpečí nebo jimi byly poučeny o tom, jak zařízení správně používat. Dohlédněte na to, aby si se zařízením nehrály děti.

- Před použitím stroje si přečtěte veškeré pokyny uvedené v tomto návodu, ujistěte se, že jim rozumíte, a tyto pokyny následně dodržujte. Než stroj uvedete do provozu, důkladně se seznamte s ovládacími prvky stroje a s pokyny ohledně jeho správného

⚠ POZOR: Udržujte ruce a nohy v dostatečné vzdálenosti od rotujících částí stroje. Nikdy se nezdržujte v místě, kde dochází k vyvrstvení trávy.

použití.

- Obsluhu stroje smí provádět pouze oprávněné osoby, které byly obeznámeny s návodem k obsluze. Dbejte na to, aby sekačku nepoužívaly děti a osoby, které s pokyny v návodu nejsou obeznámeny. Věková hranice osob oprávněných používat stroj může být nařízena místními předpisy.
- Zajistěte, aby se v místě sečení a jeho bezprostředním okolí nevyskytovaly během sečení žádné osoby, aby se předešlo jakýmkoli úrazům. Pokud do tohoto prostoru někdo vstoupí, zastavte stroj uvolněním akcelérátoru. Neprovádějte sečení ve chvíli, kdy se v blízkosti vyskytují další osoby, zejména děti, nebo domácí mazlíčci.
- Mějte na paměti, že za případná zranění (a rizika zranění) dalších osob či poškození jejich majetku nese odpovědnost obsluha stroje.
- Před seřazením stroje a jeho čištěním stroj vždy vypněte a vyjměte klíček z ovládacího panelu. Stejným způsobem postupujte i v případě, že se sekačkou nebudete v danou chvíli pracovat nebo se do ní zamotal kabel.
- Pečlivě prozkoumejte plochu určenou k sečení a odstraňte z ní všechny kameny, hračky, dráty, kosti, větve a podobné předměty, které by mohly být strojem během sečení vyvrstveny.

- Při couvání vždy sledujte prostor dole za sekačkou.
- Před použitím stroje se vždy ujistěte, že jsou veškeré ochranné kryty a další ochranné prostředky dobře připevněny a na určených místech. Nikdy nepoužívejte sekačku, pokud má vadné štíty nebo pokud není vybavena bezpečnostními prostředky, jako jsou např. deflektory.
- Při instalaci a používání příslušenství se řiďte pokyny výrobce. Používejte pouze příslušenství schválené výrobcem.
- Předtím, než se sekačkou přejedete šterkovanou cestu, chodník nebo silnici, se vždy ujistěte, že se nůž (nože) sekačky již netočí.
- Před sejmutím bočního deflektoru vypněte motor a počkejte, až se nůž úplně zastaví.
- Sečení by se mělo provádět pouze za dne, případně za dobrého umělého osvětlení.
- Nepoužívejte stroj pod vlivem alkoholu nebo drog.
- Při práci se sekačkou na mokré trávě buďte opatrní.
- Před zapnutím motoru vypněte nože a všechny další mechanismy s vlastním pohonem a sejměte nohu ze spojky, pokud je součástí výbavy dané sekačky.
- Začne-li sekačka nezvykle vibrovat, vypněte motor a okamžitě hledejte příčinu vibrací. Vibrace jsou zpravidla indikátorem určitého problému.
- Udržujte ruce a nohy v bezpečné vzdálenosti od plotu.
- Opatřované díly by měly být zaslány do některé z našich opraven, kde bude provedena jejich výměna. V případě potřeby kontaktuje servis na příslušné adrese.
- Před použitím stroj prohlédněte a zkontrolujte, zda žací ústrojí a upevňovací šrouby nevykazují známky opotřebení nebo poškození. Je-li sada šroubů sloužících pro připevnění žacího příslušenství opotřebená nebo poškozená, vyměňte ji, aby soustava zůstala stabilní a vyrovnaná.
- Osoby (včetně dětí) se sníženými fyzickými, smyslovými nebo mentálními schopnostmi nebo s nedostatkem zkušeností a znalostí smí toto zařízení používat pouze za předpokladu, že jsou při používání stroje pod dozorem osob zodpovědných za jejich bezpečí nebo jimi byly poučeny o tom, jak zařízení správně používat.

⚠ POZOR! Tento stroj během provozu vytváří elektromagnetické pole. Za určitých okolností může toto pole rušit aktivní nebo pasivní lékařské implantáty. V rámci snížení rizika vážných či smrtelných úrazů doporučujeme osobám s lékařskými implantáty, aby se před použitím tohoto stroje poradili se svým lékařem a s výrobcem lékařského implantátu.

⚠ Nepoužívejte stroj během bouřky.

Dohlédněte na to, aby si se zařízením nehrály děti.

⚠ UPOZORNĚNÍ – nedotýkejte se rotujících se nožů.)

II. PRÁCE NA SVAHU

Sečení nerovných ploch může být nebezpečné:

- Práce na svahu je jednou z nejčastějších příčin nehod způsobených podklouznutím a pádem, jež mohou vést k vážným úrazům. Práce na jakémkoli svahu vyžaduje zvláštní obezřetnost. Pokud si nejste sečením na svahu jisti, nepouštějte se do něj.

JAK POSTUPOVAT:

- Po svahu jezděte rovně nahoru a dolů (po spádnicí), ne šikmo (po vrstevnici). Změny směru jízdy na svahu provádějte s velkou opatrností.
- Pokud se stroj v kopci zastaví, vypněte nože a pomalu sjeďte zpět dolů.
- Při práci s tažným příslušenstvím buďte obzvláště opatrní. Mohou ovlivnit stabilitu stroje.
- Při práci na svahu musí být veškeré manévry pomalé a plynulé.
- Odstraňte z trávy kameny, větve a další překážky.
- Dávejte pozor na díry v terénu, vyjeté koleje a hrboly. Ve vysoké trávě se mohou skrývat překážky.
- Dbejte na to, aby bezpečnostní prostředky (chrániče, štíty a spínače) byly funkční a na svém místě.

JAK NEPOSTUPOVAT:

- Nesečte poblíž srázů, jam a náspů. Obsluha stroje by mohla podklouznout nebo ztratit rovnováhu.
- Nesečte velmi prudké svahy s větším sklonem než 12° (s převýšením cca 16 cm na 1 metr).
- Nesečte na svahu, když je tráva mokrá.
- Nesnažte se udržet rovnováhu stroje tím, že se nohou opřete o terén.
- Neprovádějte náhlé změny rychlosti či směru jízdy.
- Vyvarujte se rozjíždění a zastavování ve svahu.

POZOR! Před seřizováním, čištěním a údržbou stroje ho celý vypněte a vyjměte klíček z ovládacího panelu. Nože se pohybují ještě několik vteřin poté, co je stroj vypnut.

III. DĚTI

- Nevěnuje-li obsluha stroje dostatečnou pozornost tomu, zda se na pracovišti nevyskytují děti, zvyšuje tím riziko tragických úrazů. Stroj a sekání trávy často děti přitahuje. Nespoléhejte na to, že děti zůstanou na stejném místě, kde jste je viděli naposledy.

- V místě sečení a v přiléhajících oblastech si malé děti nesmí hrát. Děti mladší 6 let by během sečení neměly být venku.

- Dbejte na to, aby se děti nevyskytovaly v místě sečení a aby byly pod pečlivým dozorem jiného odpovědného dospělého. Buďte obezřetní, a pokud se k místu sečení přiblíží dítě, stroj vypněte.

- Před couváním a při couvání sledujte prostor dole za sekačkou, abyste nepřehlédli malé děti, které by se v tomto prostoru mohly nacházet.

- Nikdy nepřevázejte děti na sekačce ani na vozíku připojeném k sekačce. Děti by měly mít zakázáno hrát si v blízkosti sekačky nebo přímo na ní, bez ohledu na to, zda je sekačka v danou chvíli používána, nebo uskladněna.

- Umožněte dětem pracovat se sekačkou až poté, co prokáží, že mají dostatečný úsudek, sílu, koordinační schopnosti a vyspělost pro obsluhu stroje. Předtím, než děti dostanou povolení používat sekačku samy, by také měly být poučeny o provozu a bezpečnosti stroje a měl by na ně dohlížet někdo z dospělých. Většina dětí je připravena po jízdnou sekačku používat nejdříve po dovršení 12 let.

- V místech, kde je omezena viditelnost (např. kvůli nepřehledné zatačce, křoví, stromům) dbejte zvýšené pozornosti.

IV. OBECNÉ POKYNY PRO POUŽÍVÁNÍ SEKAČKY

- Nespouštějte motor ve chvíli, kdy se nacházíte před vyhazovacím kanálem.

- Udržujte ruce a nohy v dostatečné vzdálenosti od rotujících částí stroje. Nikdy se nezdržujte v místě, kde dochází k vymršťování trávy.

- Nikdy neprovádějte úpravy či opravy ve chvíli, kdy běží motor. Před seřizováním a údržbou stroje ho vypněte a vyjměte klíček z ovládacího panelu.

- Pravidelně kontrolujte, zda jsou matice a šrouby pevně dotažené, zejména šrouby, kterými jsou přichyceny nože, a udržujte zařízení v dobrém stavu.

- Nikdy neprovádějte úpravy bezpečnostních prostředků. Pravidelně kontrolujte, zda fungují správně.

- Dbejte na to, aby se v sekačce neusazovala tráva, listy a jiné nečistoty; pravidelně stav nečistot kontrolujte a odstraňujte je, aby se stroj neucpal.

- Pokud se sekačkou do něčeho narazíte, zastavte a zkontrolujte stroj. Před dalším použitím stroj případně opravte.

- Nikdy se nepokoušejte upravit výšku sečení ve chvíli, kdy motor běží.
- Žací stroje jsou ostré a mohou způsobit zranění. Při manipulaci s noži a během jejich údržby postupujte s velkou opatrností a používejte rukavice, případně nože něčím pokryjte.
- Při couvání a přípravě k sečení buďte obzvláště opatrní.
- Když při přemísťování sekačky k místu sečení a zpět musíte sekačku zaklonit, aby se s ní dalo přejet přes netravnatou plochu, žací nože nejdříve zastavte.
- Při zapnutí motoru postupujte dle pokynů a udržujte nohy v bezpečné vzdálenosti od nožů.
- Rotující nože dokáží useknout nohu i ruku a vymršťovat různé předměty. Nedodržování bezpečnostních pokynů může vést k závažným, či dokonce smrtelným úrazům.
- Nevkládejte ruce ani nohy pod sekačku ve chvíli, kdy běží motor.
- Tento stroj při couvání automaticky přestane sekat.
- Vypněte nože, pokud v danou chvíli nesečete. Bezpečně stroj zaparkujte, než z pracoviště odejdete.
- Buďte obezřetní, a pokud se k místu sečení přiblíží dítě nebo další osoba, stroj vypněte.
- Nezvedejte sekačku a nepřenašejte ji ve chvíli, kdy běží motor.
- Vypněte všechny motory a vyjměte klíček z ovládacího panelu:
 - kdykoli se vzdálíte od stroje,
 - před odstraňováním usazenin a uvolňováním vyhazovacího kanálu,
 - před jakoukoli kontrolou, čištěním a prací na pojízdné sekačce,
 - když narazíte do nežádoucího předmětu.
 Zkontrolujte, zda není pojízdná sekačka poškozená, a před dalším spuštěním a použitím závadu odstraňte;
 - když začne sekačka nezvykle vibrovat (ihned ji zkontrolujte).
- Když stroj nepoužíváte, otočte klíčkem zapalování do polohy „vypnuto“, a pro jistotu ho vyndejte z ovládacího panelu. Z bezpečnostních důvodů vyjměte nabíječku, když je akumulátor plně nabitý.
- Volné oděvy a šperky se mohou zachytit do pohyblivých částí stroje. Obsluha stroje nesmí stroj používat bez bot nebo v sandálech. Noste pracovní obuv s tvrdou podrážkou a přiléhavé kalhoty a trička.
- Tento stroj není určen pro použití na veřejných pozemních komunikacích. Při přejíždění silnice nebo při práci v okolí silnice věnujte zvýšenou pozornost silničnímu provozu.
- Nepoužívejte stroj pod vlivem alkoholu nebo drog.
- Sekejte pouze ve dne a nikdy na sekačce nevozte další osoby. Před zatáčkami vždy zpomalte. Se sekačkou jezděte plynule, vyvarujte se prudkých manévřů.
- Zapnutý stroj nikdy nenechávejte bez dozoru. Vždy vypněte nože. Vypněte stroj a vyjměte klíč, než ze stroje slezete.

Se strojem by se nemělo jezdit po rampě, protože by se mohl převrhnout a způsobit vážné poranění osob. Během nakládání a vykládání musí být stroj po rampě tlačěn.

Tento stroj je koncipován pro sekání běžné trávy do výšky 15 cm. Nezkoušejte sekat mimořádně vysokou, suchou nebo mokrou travu.

Nastane-li situace, jejíž řešení není v tomto návodu vysvětleno, postupujte opatrně a uplatněte dobrý úsudek. Prodejce nebo autorizované servisní středisko ve vašem okolí vám na vyžádání pomůže.

SPRÁVNÉ POUŽITÍ

Elektrická pojízdná sekačka smí být používána výhradně pro údržbu trávníku. Jakékoli jiné použití, jež není uvedeno v tomto návodu, je zakázané.

V. POVINNOSTI ZÁKAZNÍKA

- Zákazník je povinen přečíst si a porozumět bezpečnostním pokynům uvedeným v tomto návodu. V tomto návodu jsou uvedeny pokyny týkající se správného sestavení stroje a jeho bezpečného používání. Je důležité, aby si zákazník tyto pokyny pečlivě prostudoval.
- Zákazník je povinen řídit se pravidelným plánem údržby, péče a používání sekačky.
- Zákazník je dále povinen řídit se pokyny uvedenými v kapitole „Uskladnění“ tohoto návodu.
- Mějte na paměti, že za případná zranění osob či poškození jejich majetku nese odpovědnost obsluha stroje.
- V plně složeném stavu váží stroj přibližně 173 kg. Je-li to nutné, požádejte někoho o pomoc s vybalením stroje.
- **Pojízdná sekačka je TĚŽKÝ stroj. Jeho čistá hmotnost činí 173 kg. NESNAŽTE SE STROJ ZDVIHNOUT VLASTNÍMI SILAMI! Důrazně doporučujeme stroj zdvihat pomocí jeřábu.**



Není-li k dispozici jeřáb, zajistěte, aby se na zdvihnutí stroje podílely alespoň 4 osoby, z nichž bude každá schopna zdvihnout alespoň 54,43 kg!

NIKDY SE NEPOKOUŠEJTE STROJ ZDVIHNOUT POUZE VE DVOU NEBO TŘECH LIDECH!

⚠️ UPOZORNĚNÍ: Výše uvedené bezpečnostní pokyny a pokyny pro použití stroje musí být přísně dodržovány. Výrobce nenese žádnou odpovědnost za jakékoli škody způsobené nevhodným používáním stroje, používáním stroje k jiným účelům, než pro které je určen, a nepovolenými opravami nebo úpravami.

⚠ Zbytková rizika Ani přísným dodržováním pokynů pro používání elektrického nářadí nelze zcela eliminovat všechny faktory zbytkového rizika.

V souvislosti s konstrukcí a návrhem elektrického nářadí mohou vzniknout následující rizika:

1. Poškození plic, není-li použita účinná maska proti prachu.
2. Poškození sluchu, není-li použita účinná ochrana sluchu.
3. Újma na zdraví v důsledku vibrací, je-li elektrické nářadí používáno po dlouhou dobu nebo

TECHNICKÉ ÚDAJE

NÁZEV VÝROBKU	Dobíjecí pojízdná sekačka
OBCHODNÍ NÁZEV	E-RIDER
TYP	AKUMULÁTOROVÝ
MODEL	WB81EC-A, WB81EC-B
Záruka	neobchodní omezená záruka po dobu 3 let
Záruka na baterii	neobchodní omezená záruka po dobu 1 roku
Hnací motor	Jízda vpřed – neutrál – jízda vzad
Pohonný systém	Elektrický
Kapacita baterie (ve voltech a	72V/18Ah, 31Ah baterie
Rychlost vozidla (přibližná)	Jízda vpřed max. 6 km/h, Jízda vzad max. 5 km/h
ŽACÍ ÚSTROJÍ	
Materiál žacího ústrojí	Ocel
Konstrukce žacího ústrojí	Ocel
Počet hřídelí	2
Rychlost žacích nožů	2800 min ⁻¹
Materiál hřídele	Ocelová motorová hřídele
Pohon žacího ústrojí	Žací motory: DC 72V/800W počet: 2
Připojení žacího ústrojí	Nože jsou připojeny přímo k hřídeli elektrického
Zvedací systém žacího ústrojí	Ovládán ručně
Šířka sečení	81 cm
Polohy a výšky sečení (1/2/3/4/5/6/7/8/9/10)	1 (25 mm), 2 (31 mm), 3 (39 mm), 4 (49 mm), 5 (61 mm), 6 (73 mm), 7 (86 mm), 8 (100 mm), 9 (113 mm), 10 (127 mm)
Objem sběrného koše	150 l
KOLA	
Přední / zadní	11" x 4.00-5NHS / 13" x 5.00-6NHS
VÝBAVA	
Osvědčení o bezpečnosti	2006/42/ES, 2014/30/EU, 2000/14/ES, ČSN EN 62841-1:2015, ČSN EN ISO 5395-1:2013+A1, ČSN EN ISO 5395-3: 2013+A2, UL60730, UL2753+ANSI B71.1, UL2595, ČSN EN ISO 12100:2010
Světla	Součástí výbavy
Sedadlo	Přípevněno s pružinami
Počítadlo provozních hodin	Součástí výbavy
ROZMĚRY STROJE	
Váha	Čistá váha: 173 kg (lithium-polymerová baterie)
Délka	2000 mm
Šířka	848 mm
Výška	1040 mm
PŘÍSLUŠENSTVÍ	
Nabíječka	72V/2.5A Certified Smart Charger
Sběrný koš	Součástí výbavy
Deflektor	Nevztahuje se
AKUSTICKÉ ÚDAJE	
Hladina akustického tlaku LpA:	76.2 dB(A), Kpa=3 dB(A)
Naměřený akustický výkon LwA:	89.69 dB(A), Kwa= 3 dB(A)
Garantovaný akustický výkon:	92 dB(A)
Míra vibrací na ruce-paži (levá/pravá):	levá: 1.80 m/s ² / pravá: 1.49 m/s ² , (K=1.5 m/s ²)
Míra vibrací celého děla:	1.01 m/s ² , (K=1.5 m/s ²)
Verze hardwaru	V 1.0
Verze softwaru	V 1.0
Typ nože	BM81Q070000070 (přední), BM81Q070000080

Součást dodávky

Opatrně vyndejte stroj z obalu a zkontrolujte, zda vám byly doručeny tyto předměty:

- Pojízdňá sekačka se sběrným košem
- Mulčovací ucpávka s pákou
- Návod k obsluze
- Záruční listy

Chybí-li některý z těchto předmětů nebo je poškozený, kontaktujte vašeho prodejce nebo se obraťte na zákaznický servis společnosti Weibang. Ne všechna příslušenství, která jsou v tomto návodu znázorněna nebo popsána, jsou součástí běžné výbavy.

Popis stroje a jeho

částí

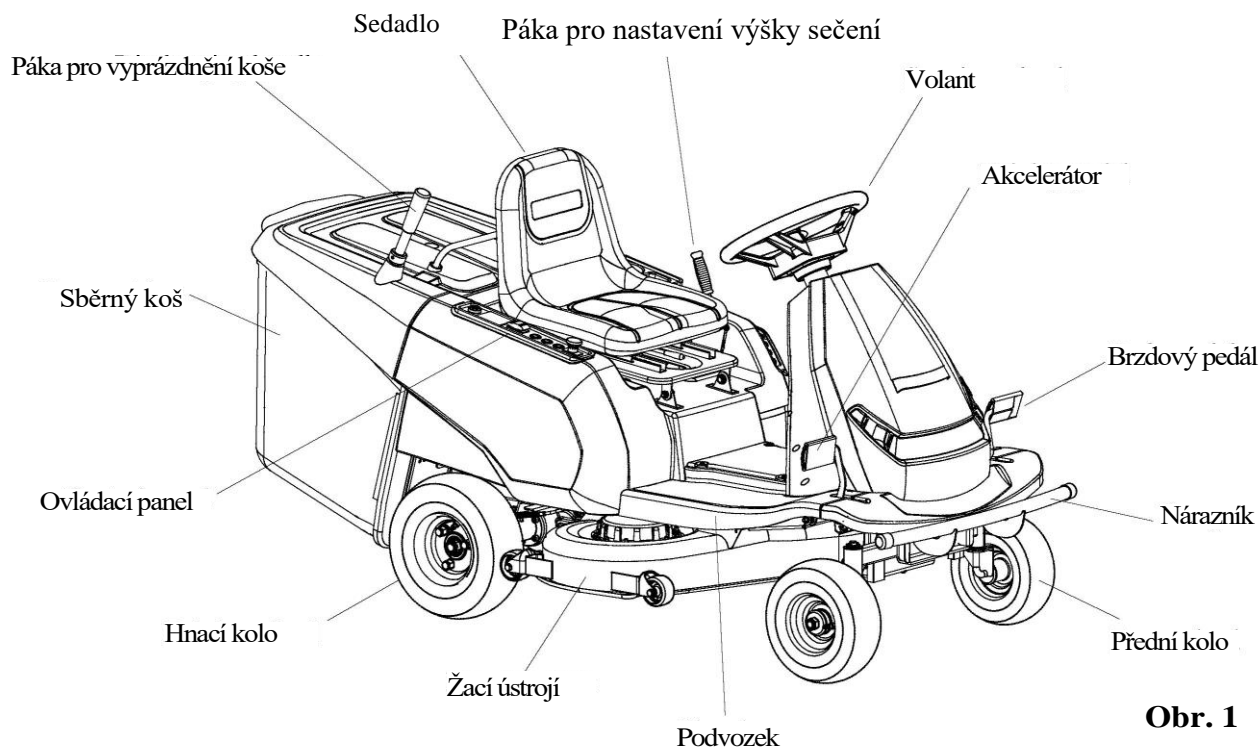

Obr. 1

Páka pro nastavení výšky sečení – slouží k nastavení výšky sečení.

Volant – slouží k zatáčení doleva a doprava.

Kontrolní panel – integrovaná tlačítka pro ovládání jízdy a sečení.

Brzdový pedál – slouží k zastavení sekačky.

Akcelerátor – slouží k nastartování motoru a řízení stroje.

Páka pro vyprázdnění koše – slouží k otevření sběrného koše a k vysypání posekané trávy.

ZÁKLADNÍ PŘÍPRAVA STROJE

Vyjmutí mulčovací ucpávky

- Stroj je dodán s již namontovanou speciální mulčovací ucpávkou, která slouží k mulčování trávy. Pro vyjmutí mulčovací ucpávky nejprve demontujte sběrný koš.
- Sběrný koš je ke stroji připojen pomocí dvou háčků. Uchopte koš za madla, zdvihněte ho, otočte jím a sundejte ho ze stroje.

- Vyhákněte obě pružiny ze sekačky a vytáhněte mulčovací ucpávku z vyhazovacího kanálu.
- Umístěte sběrný koš do správného úhlu vůči zadní části stroje a namontujte ho zpět na své

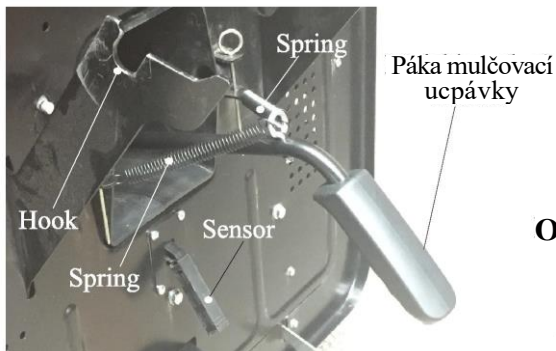

Obr. 2



místo. Posekaná tráva se nyní bude ukládat do koše.

Dobití nového stroje

Zásuvka pro nabíjení je umístěna pod volantem

POZNÁMKA: Je možné, že váš stroj nebude při dodání dostatečně nabitý. Proto stroj připojte k elektrické, abyste se ujistili, že bude před prvním použitím plně nabitý. Plně nabití lithium-polymerové 72V baterie vyžaduje 12-15 hodin nabíjení. Pro více informací si pečlivě prostudujte příslušné kapitoly tohoto návodu nebo kontaktujte prodejce ve vašem okolí.

Během nabíjení by se teplota okolního vzduchu měla ideálně pohybovat v rozmezí 0 až 40 °C.

POZOR

Dbejte na to, abyste nezkratovali kabely baterie. Před započítím práce na elektrickém startovacím systému nebo na baterii či v jejím okolí zajistěte, aby v daném místě nebyly žádné šperky. Nedodržení těchto pokynů by mohlo vést k poranění osob nebo škodám na majetku. **Udržujte nabíječku mimo dosah dětí.**



Obr. 3

OVLADAČE

Spínače a tlačítka

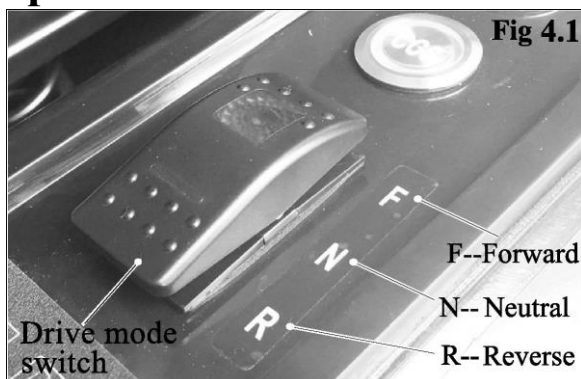

Řazení

POZNÁMKA: Před spuštěním motorů pohánějících nože musí být zařazení v poloze F (dopředu) nebo N (neutrál).



Tlačítko pro ovládání nožů

Středový informační displej

Obr. 5

Na speciálním LCD displeji se budou kromě některých hlášek a informací o stavu sekačky zobrazovat také základní parametry stroje, jako např. rychlost jízdy, jízdní režim, stav baterie a počet hodin v provozu.

Poznámka: Je-li před zapnutím motoru klíček několik vteřin v poloze „zapnuto“, ukáže se na displeji, v místě, kde je normálně zobrazen čas, napětí baterie.

Poznámka: LCD ukazatele se zobrazí ve chvíli, kdy jsou aktivovány jednotlivé senzory nezbytné pro bezpečné nastartování stroje (ukazatel se například rozsvítí, jakmile se řidič usadí za volant).

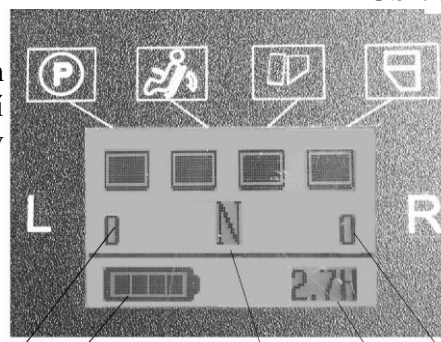

 Stav brzd:

 Poloha řidiče :

 QO Stav sběrného koše:

 Množství posekané trávy:

Sešlápnutá brzda

Řidič se nachází mimo sedadlo

Sběrný koš otevřen

Sběrný koš je plný

Sběrný koš uzavřen

Sběrný koš je prázdný

Brzda uvolněna

Řidič je na svém místě

1: Rychlost levého motoru ot./min

2: Stav baterie

3: Jízdní režim (F/N/R)

4: Počet hodin v provozu

5: Rychlost pravého motoru ot./min

Používání parkovací brzdy

- Sešlápněte pedál levou nohou až nadoraz.
- Držte pedál sešlápnutý a zvedněte zajišťovací páčku pod volantem. Poté sejměte nohu z pedálu, aby se parkovací brzda zajistila.
- Pro odjštění parkovací brzdy sešlápněte brzdový pedál a uvolněte ho.

Výsledek: Parkovací brzda slouží k zajištění stroje proti pohybu.

Pokud se stroj přesto hýbe, je nutné parkovací brzdu seřídít. Pro více informací se obraťte na vašeho prodejce.



Brzdový pedál



Obr. 6 Zajišťovací páka

Používání klíčového spínače

- Posad'te se za volant.
- Zkontrolujte, zda je zařazen neutrál.

- Zkontrolujte, zda je tlačítko pro ovládání nožů v poloze „VYPNUTO“.
- Zkontrolujte, zda nic nebrání bezpečnému nastartování.
- Otočte klíčem do polohy „START“.

POZNÁMKA: Obsluha stroje musí během provozu sedět na sedadle. Ostatní ovladače je možné stisknout až poté, co je klíčový spínač umístěn do polohy „START“.

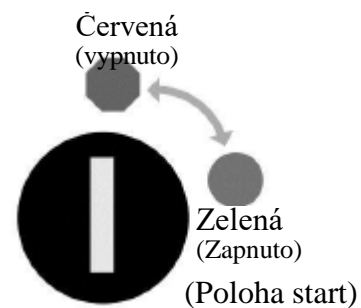

Obrázek 7

Používání tempomatu (CSS)

Pro nastavení tempomatu stiskněte tlačítko CSS.

Sešlápněte akcelerátor a až dosáhnete požadované rychlosti, udržujte po zhruba 3 vteřiny stejnou rychlost. Tím se tempomat aktivuje a vy budete moci sundat nohu z pedálu a nechat ji odpočívat. Stroj bude od této chvíle udržovat stálou rychlost.

Pro vypnutí tempomatu sešlápněte brzdový pedál nebo akcelerátor.



Sečení při couvání

„RMO“ je zkratka označující provozní režim, díky kterému může stroj sekat i během couvání. Tento režim aktivovat před započítím sečení nebo během sečení za jízdy vpřed

- Aktivace RMO před započítím sečení:
1 Stiskněte tlačítko RMO – Aktivujte nože vytažením tlačítka pro ovládání nožů ___3 Zařaďte zpátečku

nebo

- 1 Aktivujte nože vytažením tlačítka pro ovládání nožů – 2 Stiskněte tlačítko RMO – 3 Zařaďte zpátečku

- Aktivace RMO během sečení za jízdy vpřed Existují dva způsoby, jak bezpečně změnit směr jízdy během sečení:

- 1 Stiskněte tlačítko RMO (nože se budou stále točit) – 2 Zařaďte zpátečku.

nebo

- 1 Zařaďte zpátečku. – 2 Nože se automaticky přestanou točit – 3 Stiskněte tlačítko RMO
- 4 Znovu aktivujte nože.

- Sečení při couvání zahájíte sešlápnutím akcelerátoru.
- K ukončení režimu sečení při couvání opět stiskněte tlačítko RMO.

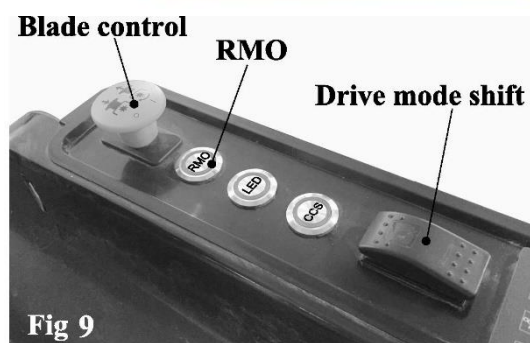

lze

DOBÍJENÍ SEKAČKY

- Jakmile se baterie vybijí pod určitou hranici, rozblíká se ukazatel stavu baterie, což znamená, že je třeba baterii dobít.
- Během nabíjení by se teplota okolního vzduchu měla ideálně pohybovat v rozmezí 0 až 40 °C.
- Otočte klíčkem do polohy „vypnuto“.
- Vložte kulatou zástrčku nabíječky do zásuvky umístěné na stroji (**viz obr. 10.1-10.3**).

POZNÁMKA: Zástrčku lze do zásuvky zasunout pouze v jedné poloze.

- Zapojte nabíječku do standardní síťové zásuvky. Na nabíječce se rozsvítí červené světlo, které značí, že je k nabíječce připojena baterie.

POZNÁMKA: Plné nabití trvá přibližně 6 hodin (u modelu WB81EC-A) nebo 12 hodin (u modelu WB81EC-B). Jakmile je baterie plně nabitá, červené světlo na nabíječce se změní na zelené.

Po úplném vybití baterie ji opět plně dobijte. Doporučujeme baterii dobíjet v době mimo špičku. Je to důležité pro zajištění maximálního výkonu sekačky a pro prodloužení životnosti baterie. Každé dobíjení baterie představuje 1 nabíjecí cyklus. Pro dosažení delší životnosti baterie se doporučuje baterii dobíjet až poté, co je z větší části využita (vybitá).

Zástrčka

Zásuvka Obr. 10.1



Připojení zástrčky do zásuvky

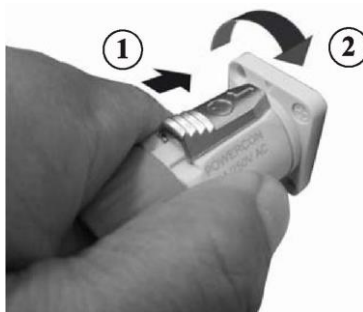

Obr. 10.2



Obr. 10.4

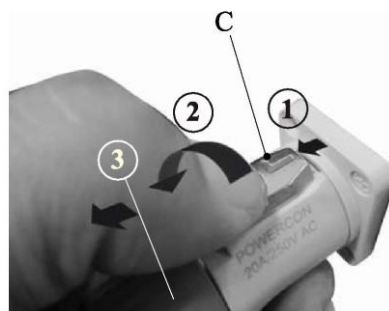

Odpojení nabíječky (obr. 10.4)

Při odpojování nabíječky ze stroje postupujte vždy v tomto pořadí:

1. Vyjměte zástrčku nabíječky ze síťové zásuvky.
2. Stáhněte posuvný knoflík C směrem k sobě a otočte zástrčku proti směru hodinových ručiček. Potom zástrčku vytáhněte ze zásuvky a tím odpojte nabíječku od stroje.
3. Udržujte nabíječku mimo dosah dětí.

POZOR! VŽDY NEJPRVE ODPOJTE NABÍJEČKU ZE SÍŤOVÉ ZÁSVUKY A AŽ POTÉ ZE STROJE ODPOJTE KULATOU ZÁSTRČKU NABÍJEČKY. POKUD NEJPRVE VYPOJÍTE KULATOU ZÁSTRČKU NABÍJEČKY, MOHLO BY DOJÍT KE ZKRATOVÁNÍ ODKRYTÉHO KONEKTORU CIZÍM TĚLESEM, KTERÉ BY MOHLO ZPŮSOBIT POŽÁR.

Nastavení výšky sečení

- Ujistěte se, že na sedadle sekačky sedíte ve správné poloze.
- Uchopte páku A pro nastavení výšky sečení a přitáhněte ji směrem k sobě, aby se dostala z ozubené stupnice B.

POZNÁMKA: Během nastavování výšky sečení držte páku pevně.

- Nyní můžete páku přemístit do polohy pro požadovanou výšku sečení. Dbejte na to, aby páka mezi jednotlivé zuby stupnice pevně zapadla.

Nastavení výšky sečení

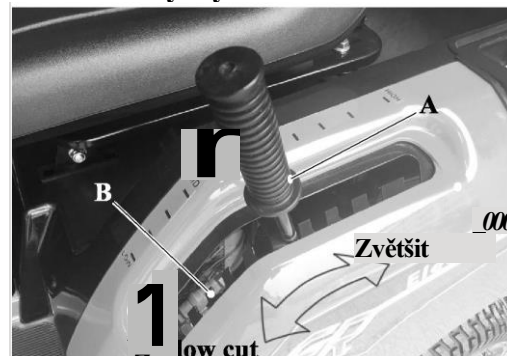

Obr. 11

výšku

Nastavení sedadla

- Pro dosažení maximálního pohodlí můžete pomocí páčky upravit polohu sedadla.
- Zatáhněte páčku C doleva a posuňte sedadlo do požadované polohy.
- Povolněním páčky C novou polohu sedadla opět uzamknete.

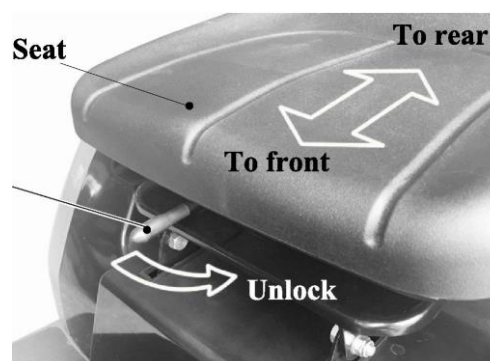

Obr. 12

PROVOZ POJÍZDNÉ SEKAČKY

Provoz

PRO DOSAŽENÍ BEZPEČNÉHO A DLOUHOTRVAJÍCÍHO PROVOZU STROJE SI PEČLIVĚ PROSTUDUJTE NÁSLEDUJÍCÍ POKYNY. Zajistěte, aby byla sekačka před prvním použitím plně nabitá. V případě, že dochází baterie, tedy připojte zástrčku nabíječky do odpovídající zásuvky (Obr. 10.3). Druhou zástrčku nabíječky poté připojte do standardní síťové zásuvky. Baterie se obvykle stihne plně dobít přes noc. Jakmile je stroj plně dobítý, nabíječka se automaticky vypne a kontrolka začne svítit zeleně.

1. Vždy se řiďte bezpečnostními pokyny.
2. Před uvedením do provozu ZATÁHNĚTE parkovací brzdu (Obr. 6).
3. Namontujte deflektor sečení.
4. Stroj se smí používat VÝHRADNĚ PRO ÚČELY, PRO KTERÉ BYL KONSTRUOVÁN! NEPOUŽÍVEJTE HO K JINÝM ÚČELŮM.
5. Pohodlně se usad'te do sedadla.
6. Sekačka pracuje pouze za předpokladu, že řidič sedí na svém místě. Stroj je vybavený senzorem, který snímá, zda obsluha stroje sedí ve správné poloze. **Pokud nebudete sedět na určeném místě, stroj nebude pracovat.**
7. Zařaďte neutrální („N“) a otočte klíčkem doprava – na displeji se rozsvítí zelená kontrolka.
8. Pro uvedení stroje do provozu musíte poté, co se usadíte za volant, uvolnit parkovací brzdu.
9. Aktivujete žací nože vytažením příslušného tlačítka. (Obr. 4.2). POZNÁMKA: Před aktivací nožů musí být řazení umístěno do polohy „F“ - jízda vpřed. Pro zastavení nožů stlačte příslušné tlačítko zpět do původní polohy (Obr. 4.2).
10. V následujících situacích se nože zastaví automaticky: Tlačítko pro ovládání nožů bylo stlačeno do původní polohy (Obr. 4.2).
Je zařazen neutrální NEBO zpátečka (Obr. 4.1). Klíček byl otočen do polohy „vypnuto“ (Obr. 5).
Obsluha stroje zdvihla sedadlo nebo z něj slezla.
11. Pro rozjetí vpřed umístěte řazení do polohy „F“.
12. Stroj se po sešlápnutí akcelérátoru rozjede vpřed nebo vzad, v závislosti na tom, ve které poloze je umístěno řazení (Obr. 4.1).
13. Poté, co z akcelérátoru sejmete nohu, se stroj úplně zastaví.

14. Než se rozjedete, VŽDY zkontrolujte své okolí. Zajistěte, aby se v místě sečení nevyskytovaly žádné nečistoty, překážky nebo dráty.
15. Pokud jste tento stroj nikdy neřídili, doporučujeme se s ním nejprve na několik minut projet po dané oblasti, abyste si zvykli na rychlost a pohyb stroje.
16. Jakmile jste připraveni k sečení
 - a) Nastavte výšku sečení.
 - b) Zajistěte, aby se v místě sečení nevyskytovaly žádné nečistoty, překážky nebo dráty.
 - c) Zajistěte, aby se v okruhu 15 m od sekačky nevyskytovaly žádné osoby ani zvířata.
 - d) Umístěte řazení do polohy „F“ - jízda vpřed.
 - e) Aktivujte a nastartujte motor sečení.
 - f) Nastartujte hnací motor a pusťte se do sečení.
17. Pro zastavení stroje sejměte nohu z akcelérátoru. POZNÁMKA: Jakmile je z akcelérátoru uvolněn tlak, sekačka se automaticky zastaví.
18. Jakmile narazíte na místo, kam je třeba zacouvat, povolte akcelérátor a úplně zastavte stroj. Poté stlačte tlačítko pro ovládání nožů do výchozí polohy (**Obr. 4.2**).
19. Následně zařaďte zpátečku (šipka směřující dozadu) (**Obr. 4.1**). Jakmile je zařazena zpátečka, zazní zvukový signál.
20. NEŽ ZAČNETE COUVAT – vždy zkontrolujte, zda se v prostoru za strojem nenachází nic, co by mohlo ohrozit bezpečnou jízdu stroje, a zda se v něm nevyskytují žádné osoby, zvířata nebo překážky.
21. Sešlápněte akcelérátor – stroj začne okamžitě couvat.
22. POZNÁMKA: Z bezpečnostních důvodů se bezprostředně po zařazení zpátečky zastaví žací nože. Kromě toho se stroj při couvání pohybuje pouze poloviční rychlostí než při jízdě vpřed. **Během provozu elektrické sekačky dbejte v první řadě na bezpečnost. Tato opatření byla přijata s cílem zajistit bezpečnější provoz stroje a poskytnout obsluze stroje lepší ochranu.**
23. Pro úplné zastavení stroje sundejte nohu z akcelérátoru. Poté umístěte řazení do polohy pro jízdu vpřed (šipka směřující dopředu) (**obr. 4.1**).
24. Pro opětovnou aktivaci žacích nožů postupujte způsobem popsáním v kroku č. 9. Dopředu se opět rozjedete tak, že sešlápnete akcelérátor.
25. Jakmile jste se sečením hotovi, zastavte žací nože a úplně zastavte stroj. Bezpečně ho zaparkujte. Zatáhněte parkovací brzdu (**obr. 6**). Než se od stroje vzdálíte, otočte klíček do polohy „vypnuto“ a vyjměte ho.
26. Připojte koncovku nabíječky do příslušné zásuvky (**obr. 10.2**). Druhou zástrčku nabíječky poté připojte do standardní síťové zásuvky a nechte baterii nabít. Jakmile je stroj plně dobitý, nabíječka se automaticky vypne a kontrolka začne svítit zeleně.

Jak správně sekat trávu

- V určitých podmínkách, např. pokud je tráva velmi vysoká, je třeba použít větší výšku sečení, aby stroj při jízdě nemusel překonávat velký odpor a nedocházelo k přetížení motoru nebo tvorbě velkých chomáčů posekané trávy. Zároveň může být nutné snížit rychlost jízdy, případně posekat stejné místo dvakrát.
- Mimořádně husté porosty sečte pomalu a nepoužívejte celý záběr žacího ústrojí.
- Pro dosažení lepšího sběru posekané trávy a během většiny situací při sečení by měl motor běžet na vysoké otáčky.

- Otvory v látkových sběrných koších se během používání mohou ucpat nečistotami a prachem, a následkem toho pojmou menší množství trávy. Aby se tomuto problému předešlo, pravidelně koš oplachujte hadicí a před použitím ho nechte uschnout.
- Udržujte vršek motoru v okolí startéru čistý, bez posekané trávy a plev. V motoru díky tomu bude lépe cirkulovat vzduch, čímž se prodlouží jeho životnost.



DŮLEŽITÉ: NEJLEPŠÍHO VÝKONU DOSÁHNETE TÍM, ŽE NEDOVOLÍTE, ABY SE V ŽACÍM ÚSTROJÍ USAZOVALA TRÁVA A NEČISTOTY. VIZ KAPITOLA „ČIŠTĚNÍ“ V ČÁSTI „ÚDRŽBA A SERVIS“ TOHOTO NÁVODU.

Vyprázdnění sběrného koše

- Stroj je vybaven speciálním senzorem, který rozpozná, že je sběrný koš plný, a informuje o tom obsluhu stroje. Obsluha stroje může sběrný koš otevřít a vysypat, aniž by musela opustit sedadlo.
- Sběrný koš B otevřete tak, že povytáhnete páku A umístěnou na pravé straně sběrného koše B a sklopite ji dopředu. Posekaná tráva z koše samovolně vypadne.
- Nechte koš B otevřený a popojedte o zhruba 1 metr dopředu, aby z koše vypadly poslední zbytky trávy.
- Povolte páku a zatlačte ji zpět do původní polohy.



Obr. 13

Mulčování

Montáž mulčovací ucpávky

- Montáží speciální mulčovací ucpávky A lze ze stroje udělat mulčovací sekačku.
- Uchopte koš za madla, zdvihněte ho, otočte jím a sundejte ho ze stroje.
- Zatlačte mulčovací ucpávku A otvorem, kterým je vyhazována posekaná tráva, až na konec vyhazovacího kanálu B.
- Natáhněte obě pružiny C připojené k páce a zahákněte jejich volné koncovky do oček umístěných na zádi stroje.
- Umístěte sběrný koš do správného úhlu vůči zádi stroje a namontujte ho zpět na své místo.

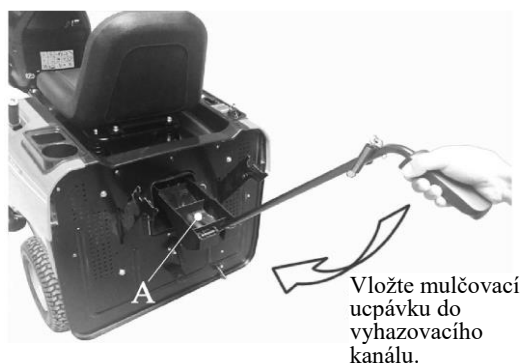

Obr. 14

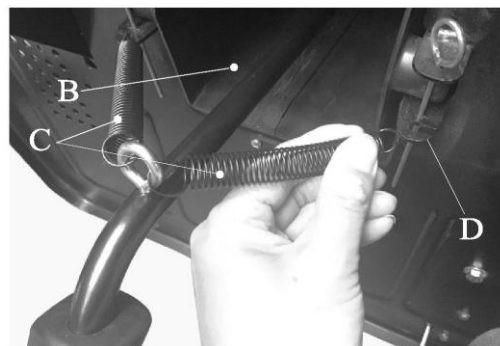

Jak správně mulčovat

- Díky speciálnímu mulčovacímu noži se tráva opakovaným sečením zredukuje na drobné kousky, které se rozprostou po trávě a nebudou téměř vidět.

Mulčovaná tráva se zároveň rychle rozloží a poskytne trávníku nezbytné živiny.

- Nesekejte mokrou travu. Při sečení mokré trávy častěji vznikají chomáče a mulčování nemá kýžený výsledek. V ideálním případě by trávník měl být sekán krátce po poledni. V tuto dobu již tráva není pokryta rosou a posekaná plocha zároveň nebude vystavena přímému slunci.

- Pro dosažení nejlepších výsledků nastavte výšku sečení tak, aby byla posekána jen horní třetina stébla trávy. U příliš vysoké trávy je třeba použít větší výšku sečení, aby stroj při jízdě nemusel překonávat velký odpor a nedocházelo k přetížení motoru nebo tvorbě velkých chomáčů mulčované trávy. Mimořádně husté porosty sečte pomalu a nepoužívejte celý záběr žacího ústrojí.

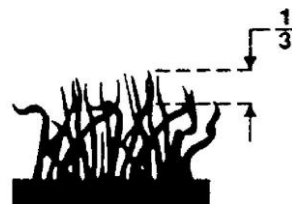

- V závislosti na typu trávy a dalších okolnostech může být nezbytné plochu mulčovat dvakrát, aby se posekaná tráva dokonale skryla v trávníku. Dráha druhého sečení by měla být vedena napříč nebo kolmo vůči dráze prvního sečení.

- Každý týden použijte jiný vzor trávníku. Jeden týden sekejte ve směru ze severu na jih, následující týden z východu na západ. Zmenšíte tím pravděpodobnost, že trávník vybledne nebo bude sklopen v jednom směru.

ÚDRŽBA A SERVIS

Pneumatiky

Velikost pneumatik: Přední (2) — 11x4.00-5 Zadní (2) — 13x5.00-6

POZOR: Nikdy pneumatiky nenafukujte na vyšší tlak, než je uvedený na boku pneumatiky!

- Dbejte na to, aby se na pneumatiky nedostal benzín, olej a chemické výrobky proti hmyzu, a nedošlo tak k poškození gumy.
- Nenajíždějte se sekačkou na pařezy, kameny, hluboké koleje v terénu, ostré předměty a jiné věci, které by mohly pneumatiku poškodit.

1. **Kontrolujte, zda pneumatiky nenesou známky poškození.**
2. **Pomocí vhodného náradí kontrolujte tlak v pneumatikách.**

Doporučený provozní tlak v pneumatikách:
přibližně 2 bary

Žací nože a ústrojí

Sekačka je konstruována tak, aby se dala postavit na kryt zadního nárazníku.

Důležité: Než sekačku postavíte, ujistěte se, že stojíte na pevném a vodorovném povrchu! Zatáhněte parkovací brzdu.

- Povinně zatáhněte parkovací brzdu, aby se zablokovala zadní kola!
- Spolu s dalším dospělým se postavte každý na jeden bok sekačky, uchopte přední nárazník a zvedejte stroj nahoru, dokud nebude pevně stát na vodorovném povrchu.

Poznámka: Na zdvihnutí sekačky se musí podílet dvě osoby. Jakoukoli údržbu proto vždy provádějte ve dvou.

- **DŮLEŽITÉ:** Před započatím údržby VŽDY zkontrolujte, zda je stroj stabilní.

Čištění

1. Je-li nutné vyčistit žací ústrojí, důrazně doporučujeme pro zvednutí sekačky použít jeřáb.
2. Seškrabte ze spodní části pojízdné sekačky usazenou trávu a nečistoty.
3. Pravidelně čistěte motor, aby se zde nehromadily nečistoty. Zanesený motor se častěji přehřívá a má kratší životnost.
4. Odstraňujte trávu a různé nečistoty z leštěných povrchů a kol.
5. K čištění pojízdné sekačky, zejména jejího spodku, nedoporučujeme používat zahradní hadici. Pokud motor navlhne, zkrátí se jeho životnost.



POZOR! K čištění spodní části zařízení nepoužívejte zahradní hadici nebo vysokotlaké vodní trysky.

Řiďte se těmito postupy a vaši sekačku budete moci bezpečně používat po mnoho let.



Není-li k dispozici jeřáb, zajistěte, aby se na zdvihnutí stroje podílely alespoň 4 osoby, z nichž bude každá schopna zdvihnout alespoň 45.43 kg! NIKDY SE NEPOKOUŠEJTE STROJ ZDVIHNOUT POUZE VE DVOU NEBO TŘECH LIDECH!

Údržba nožů

Pro dosažení nejlepších výsledků musí být nože dostatečně ostré. Ohnuté nebo poškozené

nože vyměňte. **Výměna nožů**

Před výměnou nožů si objednejte originální náhradní díly pro vaši sekačku.

DEMONTÁŽ NOŽE

1. Vypněte stroj a ujistěte se, že se nehýbe.
2. Postavte sekačku na kryt zadního nárazníku.
3. Vložte mezi nůž a vnitřní stranu žacího ústrojí dřevěný špalek, aby se nůž netočil, až budete odšroubovávat matici nože.

POZNÁMKA: Při manipulaci s noži si chraňte ruce rukavicemi nebo nože pokryjte tlustým kusem látky.

4. Odšroubujte matici točením proti směru hodinových ručiček.
5. Sundejte nůž a součástky, kterými je v ústrojí přichycen.

Adaptér

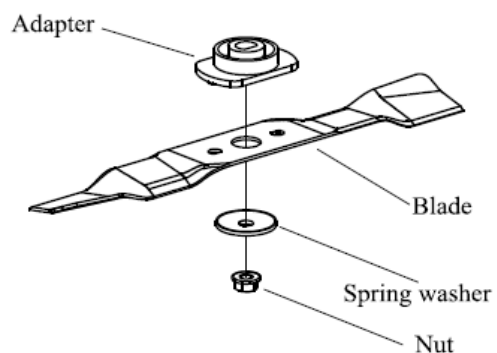

Fig 15

UPOZORNĚNÍ: Předcházejte úrazům! Rotující nože představují nebezpečí. Před výměnou nožů:

- Vypněte stroj a vyndejte klíček ze zapalování.
- Při manipulaci s žacími noži vždy noste rukavice

VÝMĚNA NOŽE

1. Nasaďte adaptér nože na hřídel motoru.
2. Nože nasaďte na hřídel tak, aby lopatky (protilehlé ostré koncovky) směřovaly nahoru k motoru. 3. Na hřídel motoru a adaptér nože našroubujte matici s pružnou podložkou. 4. Vložte mezi nůž a vnitřní stranu žacího ústrojí dřevěný špalek, aby se nůž netočil, až budete utahovat matici nože po směru hodinových ručiček.

OSTŘENÍ NOŽŮ

POZNÁMKA: Z bezpečnostních důvodů uživatelům nedoporučujeme, aby stroje ostřili vlastními silami. Kontaktujte prodejce ve vašem okolí, který vám nože vymění.

MONTÁŽ NOŽŮ

Namontujte nože znázorněné na obr. 16 na hřídele motorů tak, aby ploché strany směřovaly dolů.

Nože se točí v opačném směru. Nůž označený písmenem „F“ se montuje na přední motor, zatímco nůž označený písmenem „R“ na zadní.

Na obě hřídele postupně našroubujte matice s podložkami. Matice utáhněte točivým momentem o síle 35 Nm.

POZNÁMKA: V případě, že byl odejmut koncový šroub hřídele, jej znovu našroubujte za použití zajišťovače šroubů LOCTITE 242.

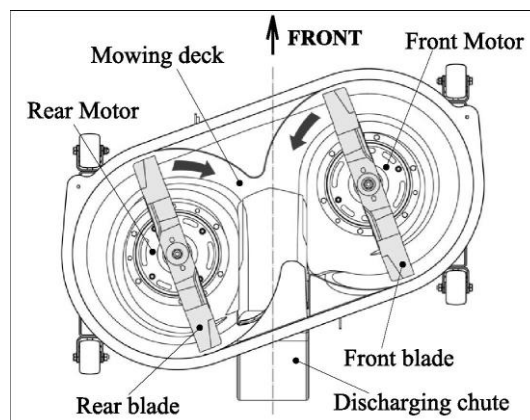

Obr. 16

Údržba baterie

Napájení: 72V 18Ah/72V 31Ah (sériové zapojení)

Doba nabíjení: 72V 18Ah přibližně 6 hodin a 72V 31Ah cca 12 hodin (doporučuje se dobíjet přes noc, mimo špičku).

Teplota pro používání a dobíjení: 0–40 °C

Pro dosažení nejlepších výsledků:

Jakmile se baterie z velké části vybijí (zatroubí klakson a na středovém informačním displeji se objeví symbol baterie v bílé barvě), doporučujeme ji okamžitě zapojit do nabíječky. Před uskladněním značně vybité baterie ji vždy zapojte do nabíječky, jinak by se mohla poškodit.

Bezpečnostní opatření:

- Nikdy baterie nepoužívejte k jiným účelům než k napájení vaší elektrické sekačky.
- Nedovolte, aby baterie namrzly. Přijměte opatření pro předejití námraze.
- Nikdy baterii neuskładňujte, pokud je vybitá. Před jejich uskladněním se ujistěte, že jsou nabité.
- Nenechávejte nabíječku připojenou ke stroji. Připojte nabíječku k baterii jen když potřebuje dobít, a po dobití ji opět odpojte.

DŮLEŽITÉ: Řiďte se těmito pokyny:

1. Nepokoušejte se rozmontovat nebo opravit tento výrobek.
2. Nedopusťte, aby se jakékoli chemikálie dostaly do baterie (voda, lepidlo, olej atd.).
3. Stav baterie by se měl kontrolovat po každém použití, abyste měli jistotu, že je dostatečně nabitá.
4. Zajistěte, aby byla baterie při uskladnění chráněna před nadměrnou vlhkostí.

Uskladnění:

- Baterie musí být uskladněna v suchém prostředí.
- Optimální teplota pro uskladnění baterií se pohybuje v rozmezí -10 °C až 50 °C.

Výměna baterie

Až se baterie dostane na konec své životnosti, obraťte se prosím na prodejce ve vašem okolí, který provede její výměnu. Prodejce od vás také převezme starou baterii a odešle ji agentuře, která se zabývá likvidací odpadu šetrnou k životnímu prostředí.

USKLADNĚNÍ

Když se blíží konec sezóny nebo víte, že sekačku nebudete používat po dobu 30 dní a déle, sekačku připravte pro uskladnění.

POJÍZDNÁ SEKAČKA

Před uskladněním sekačky ji důkladně očistěte, odstraňte veškeré nečistoty, maziva, listy apod.

Uskladněte ji na čistém a suchém místě.

1. Očistěte celou sekačku (viz kapitola „ČIŠTĚNÍ“ v části „ÚDRŽBA A SERVIS“)
2. Zkontrolujte, zda jsou všechny matice, šrouby a závlačky pevně utažené. Zkontrolujte, zda nenesou pohyblivé části stroje známky poškození, zlomení nebo opotřebení. Dotyčný díl případně vyměňte.
3. Ošetřete všechna zrezivělá místa nebo místa, kde se odloupla barva; před natřením povrch lehce osmirkujte.

OSTATNÍ

- Je-li to možné, skladujte stroj uvnitř a přikryjte ho, aby se k němu nedostal prach a nečistoty.
- Přikryjte stroj vhodným ochranným přehozem, který nebude zadržovat vlhkost. Nepoužívejte plastové přehozy. Jelikož plast není prodyšný, dochází pod ním ke kondenzaci, která by vedla k rezivění stroje.

Likvidace

Elektrické nářadí, příslušenství a obaly musí být tříděny tak, aby byly recyklovány způsobem šetrným k životnímu prostředí.

ODSTRAŇOVÁNÍ ZÁVAD

PROBLÉM	MOŽNÁ PŘÍČINA	ŘEŠENÍ
Nefunguje napájení stroje	Vypnutý nebo poškozený senzor pod sedadlem	Sedněte si na sedadlo. Zkontrolujte senzor, případně ho vyměňte.
	Poškozen řazení nebo klíčový spínač	Zkontrolujte součástku a vyměňte ji.
	Poškozený ovladač řízení	Zkontrolujte součástku a vyměňte ji.
	Špatný kontakt mezi zástrčkami svazků kabelů	Zkontrolujte součástku a vyměňte ji.
	Odmontovaný nebo špatně nasazený	Zkontrolujte, jestli je koš dobře nasazený.
Nejde nastartovat hnací motor	Zařazený neutrál	Umístěte řazení do polohy pro jízdu vpřed
	Ucpaná páka parkovací brzdy	Uvolněte páku parkovací brzdy
	Sešlápnutý brzdový pedál	Sundejte nohu z brzdového pedálu
	Sešlápnutý akcelerač	Sundejte nohu z akcelerač
	Ucpaný motor žacího ústrojí	Vypněte stroj a odstraňte nečistoty nebo počkejte 5 vteřin, než se ovladač
	Ucpaný hnací motor	Odstraňte nečistoty a překážející
	Nedostatečné napájení	Dobijte baterii
	Poškozený spínač brzd nebo akcelerač	Zkontrolujte součástku a vyměňte ji.
	Poškozené řazení	Zkontrolujte součástku a vyměňte ji.
	Poškozený ovladač řízení	Zkontrolujte součástku a vyměňte ji.
	Špatný kontakt mezi zástrčkami svazků kabelů	Zkontrolujte součástku a vyměňte ji.
Nejde nastartovat motor žacího ústrojí	Zařazený neutrál	Umístěte řazení do polohy pro jízdu vpřed („F“) nebo vzad („R“)
	Uzamknutá páka parkovací brzdy	Uvolněte páku parkovací brzdy
	Ucpaný motor žacího ústrojí	Vypněte stroj a odstraňte nečistoty
	Nedostatečné napájení	Dobijte baterii
	Poškozený ovladač řízení	Zkontrolujte součástku a vyměňte ji.
	Špatný kontakt mezi zástrčkami svazků kabelů	Zkontrolujte součástku a vyměňte ji.
	Poškozený motor žacího ústrojí	Zkontrolujte součástku a vyměňte ji.
Stroj nefunguje	Poškozený ovladač nebo motor	Vypněte stroj, po 5 vteřinách ho opět nastartujte. Několikrát tento postup zopakujte. Pokud se nic nezmění,
	Poškozená baterie	Vyměňte baterii
Zvýšené vibrace	Nože jsou uvolněné nebo nevyvážené	Dotáhněte a vyrovnejte nože
	Zkřivený držák nožů	Vyměňte součástku.
Posekaná tráva je vyhazována špatně nebo vůbec	Příliš vysoká nebo hustá tráva	Nejprve sečte s nejvyšší možnou výškou sečení,
	Příliš mokrá trávník	Počkejte, až trávník uschne
Nerovný střih trávníku	Lopatky nožů jsou otupené	Vyměňte nebo nabruste

Nefunkční části stroje	<p>Nefunkční spínač. K odhalení poškozených částí stroje lze použít autodiagnostiku, která se aktivuje takto: Zůstaňte sedět za volantem, zařadte neutrální a otočte klíčkem do polohy „zapnuto“. Proces autodiagnostiky spustíte tím, že během následujících 2 minut stisknete tlačítko „CCS“-„RMO“-„CCS“-„RMO“ a poté:</p> <ol style="list-style-type: none">1 sešlápněte brzdu, zatroubí-li klakson, spínač je v pořádku.2 sešlápněte akcelerátor, zatroubí klakson, spínač je v pořádku.3 Zatáhněte páku parkovací brzdy, zatroubí-li klakson, spínač je v pořádku.4 Stiskněte tlačítko „RMO“, pokud se tlačítko rozsvítí a zatroubí klakson, je RMO (sečení při couvání) v pořádku.5 Stiskněte tlačítko „LED“, pokud přední světla fungují, jsou LED v pořádku.6 Stiskněte tlačítko „CCS“, pokud se tlačítko rozsvítí a zatroubí klakson, je CSS (tempomat) v pořádku.7 Umístěte řazení do polohy „F“, sešlápněte akcelerátor, pokud se stroj rozjede, funguje pohon pro jízdu dopředu správně.8 Umístěte řazení do polohy „R“, sešlápněte akcelerátor, pokud se stroj rozjede dozadu, funguje couvání správně.9 Umístěte řazení do polohy „F“, stiskněte tlačítko pro ovládání nožů, pokud se nože roztočí, funguje tlačítko pro ovládání nožů správně.
------------------------	---

ZÁRUKA

Vlastník je povinen zařízení značky Weibang správně udržovat. Řiďte se pokyny pro výběr vhodných maziv a plánem údržby, jež naleznete v návodu pro majitele zařízení Weibang. Prodejci výrobků značky Weibang nabízí širokou škálu kvalitních filtrů a maziv určených pro motor, převodovku, podvozek a příslušenství vašeho stroje.

Na zařízení je poskytována tříletá záruka od data prodeje: Během tohoto období na základě předchozí prohlídky provedené autorizovaným prodejcem či servisním střediskem společnosti Weibang zajistíme bezplatnou výměnu jakékoli součástky nebo součástek, jejichž zpracování nebo materiál nebo obojí jmenované se ukáže být vadným. Oprava stroje je poskytována po dobu platnosti záruční lhůty, jež je omezena na 3 roky.

Na stroje používané k obchodním účelům se vztahuje 90denní záruční lhůta.

Dojde-li během záruční lhůty k poruše sekačky, kontaktuje vašeho prodejce, případně Weibang USA, pokud se ve vašem okolí nevyskytuje žádný autorizovaný servis nebo výrobce, a přiložte k vaší žádosti správně vyplněný záruční list. Cena opravy bude vypočítána na základě záručního listu a faktury.

Je-li stroj použit k OBCHODNÍM, INSTITUČNÍM, ZEMĚDĚLSKÝM či PRŮMYSLUVÝM účelům nebo k PRONÁJMU či činnostem VYTVÁŘEJÍCÍM ZISK, záruka propadá.

Na běžné opotřebení a chyby výrobce týkající se použitého materiálu nebo zpracování spotřebních dílů je poskytována 30denní záruka od data koupě.

Poškození stroje, která jsou způsobená nevhodným nebo špatným používáním stroje, nerespektováním bezpečnostních předpisů a pokynů k obsluze, nepovolenými opravami nebo demontáží stroje provedenou neoprávněnou osobou i ostatní poškození stroje, která vzniknou vlivem jakéhokoli jiného nedostatku, jež nelze přičíst vadnému provedení nebo materiálům, nejsou kryta touto zárukou.

Následující jevy NEJSOU považovány za následky vadného zpracování nebo materiálů, a proto NEJSOU kryty zárukou.

- (a) Odření žacího ústrojí;
 - (b) Poškození nebo opotřebení pneumatik,
 - (c) Přirozené vyblednutí barvy materiálů následkem ultrafialového záření nebo problémů spojených s životním prostředím;
 - (d) Poškození žacího zařízení v rámci běžného opotřebení nebo po kontaktu s kamenem nebo jiným neschváleným materiálem či útvarem;
- Tato omezená záruka dále nekryje poškození, poruchy a selhání stroje, jež vzniknou v důsledku špatného používání výrobku nebo jeho zanedbávání, které zahrnuje nebo se týká některé z následujících situací:
- (e) Neprovádění předepsané údržby sekačky nebo baterií dle pokynů v návodu k obsluze;
 - (f) Špatné používání stroje či jeho zanedbávání, úpravy, změny, běžné opotřebení, nevhodná údržba, použití nepovoleného příslušenství;
 - (g) Vysokotlaké nebo parní čištění výrobku;
 - (h) Neoprávněný zásah do jednotky řízení motoru, regulátoru rychlosti nebo elektronických součástek;
 - (i) Používání stroje, jehož štíty, chrániče a bezpečnostní prostředky jsou špatně připevněné/sejmuté nebo byly upravené;
 - (j) Špatné uskladnění stroje vedoucí k usazování nadměrných nečistot, slané vody, vlhkosti, koroze, rzi a povlaku na stroji nebo k jakýmkoli jiným negativním následkům;
 - (k) Závady stroje, které vzniknou v průběhu záruční lhůty v důsledku nevhodného nastavení stroje, jeho opravy či kontroly před dodávkou, provedené jinou osobou než autorizovaným poskytovatelem servisních služeb k pojízdné sekačce;
 - (l) Používání výrobku i poté, kdy dojde ke zjištění problému nebo závady ve fungování stroje;
 - (m) Pokud baterie přestanou správně fungovat dřív, než je běžné, přestože byly udržovány v souladu s návodem k obsluze, bude maloobchodní cena za výměnu baterií snížena dle uvážení spol. WEIBANG.

Za tyto nedostatky, poruchy a poškození nese výhradní odpovědnost vlastník, který je zároveň povinen případně uhradit nezbytné opravy.

Ustanovení této záruky představují jediný a výhradní opravný prostředek, který na základě prodeje vzniká.

Na základě této záruky získáváte určitá zákonná práva nad rámec všech vašich dalších zákonných nároků, přičemž tyto nároky nejsou touto zárukou nijak dotčeny.

WEIBANG nenese odpovědnost za jakékoli nahodilé nebo následné ztráty či škody, mezi které patří, mimo jiné, náklady spojené se zajišťováním náhradní údržby trávniku nebo s pronájmem zařízení, dočasně nahrazujícího produkt krytý zárukou.

Pro uplatnění záruky musíte sekačku (na vlastní náklady) dodat nebo zaslat autorizovanému servisnímu středisku Weibang a zajistit její vyzvednutí nebo zpětné zaslání poté, co je oprava dokončena. Pokud nevíte, kde se nachází nejbližší autorizované servisní středisko Weibang, zavolejte poskytovateli záruky uvedenému na kartičce, jež je součástí balení tohoto výrobku.

V případě, že potřebujete získat další informace ohledně této záruky nebo potřebujete pomoc s čerpáním některých služeb, kontaktujte:

