

WEIBANG®

GARDEN MACHINES

WBZ106E AKU

Bateriový zahradní traktor

(Vybaven olověným akumulátorem)



NÁVOD K POUŽITÍ

Vážený majiteli, **BLAHOPŘEJEME** ke koupi Vaší bateriové sekačky ZTR rider on WEIBANG. Tento produkt byl navržen a vyroben podle našich nejvyšších kvalitativních požadavků na odolnost a výkon.

Vaše nová sekačka vám umožní sekat tiše a šetrně k životnímu prostředí. Je výkonnější než obvyklá stejnosměrná elektrická sekačka na trávu s pojezdem, protože má 72V baterii a 42" žací ústrojí.

Diferenciální řízení usnadňuje zatáčení, zatímco ovladatelné motory umožňují přesné ovládání sečení. Široké pneumatiky poskytují vynikající trakci a sekání výšku lze upravit. Prosím, pozorně si přečtěte tento návod k obsluze, který vysvětlí, jak správně obsluhovat a udržovat váš stroj.

Ujistěte se, že vy i ostatní uživatelé vždy pečlivě dodržujete doporučené bezpečnostní postupy.

Pokud tak neučiníte, může to mít za následek zranění osob nebo poškození majetku. Máte-li jakékoli dotazy týkající se provozu nebo údržby tohoto stroje nebo si přejete informace, které nejsou uvedeny v této uživatelské příručce, kontaktujte svého místního prodejce WEIBANG. Pokud potřebujete pomoc s nalezením prodejce, kontaktujte zákaznický servis WEIBANG.

Všichni prodejci značky WEIBANG jsou průběžně informováni o nejmodernějších metodách servisu a jsou schopni poskytovat rychlé a efektivní služby v terénu nebo na jejich čerpacích stanicích. Mají dostatek zásob náhradní díly nebo je pro vás může obratem zajistit z továrny.

WEIBANG nabízí trvanlivé produkty a kvalitní poprodejní servis.

Záruka bude platná, pokud byl stroj provozován a udržován předepsaným způsobem v tomto návodu k obsluze. Jakékoli poruchy a/nebo záruční nároky, které vyplývají z nesprávného výkladu nebo nepochopení těchto pokynů a upozornění uvedených v této příručce, nebudou mít nárok na záruční opravu. Tento návod obsahuje pokyny pro obsluhu, údržbu, seřízení a bezpečnostní pokyny po váš stroj.

PŘED POUŽITÍM SEKAČKY, SI POZORNĚ PŘEČTĚTE CELÝ TENTO NÁVOD.

Dodržováním provozu, údržby a bezpečnosti pokynů, prodloužíte životnost své sekačky,

zachováte jeho maximální účinnost a podpoříte bezpečnost úkonů.

Důležité: Chcete-li maximalizovat bezpečnost, výkon, a správného fungování tohoto stroje, je nezbytné, aby si všichni operátoři pečlivě a úplně přečetli a porozuměli obsahu návodu k obsluze dodávané s produktem. Bezpečný provoz vybavení je zásadní. Nepostupování podle návodu k obsluze nebo bez správného tréninku může způsobit zranění.

Bezpečnostní výstražné symboly

 **Toto označuje bezpečnostní výstražný symbol. V tomto návodu je používán, aby upozornil na potenciální rizika. Kdykoliv uvidíte tento symbol, přečtěte důkladně a dodržujte bezpečnostní pokyny, které následují. Nedodržování těchto pokynů může způsobit zranění nebo škodu na majetku.**

 **VAROVÁNÍ! Tento stroj je 72V elektrická pracovní jednotka, která během provozu vytváří elektromagnetické pole. Toto pole může za určitých okolností rušit aktivní nebo pasivní lékařské implantáty. Ke snížení rizika vážného nebo smrtelného zranění doporučujeme osobám s lékařskými implantáty, aby se před použitím tohoto stroje poradily se svým lékařem a výrobcem lékařského implantátu. Pokud budete potřebovat ještě nějaké doplňující informace, obraťte se na svého prodejce nebo na autorizovaný servis.**

V případě nutnosti servisu se obraťte na svého prodejce nebo autorizovaný servis, mějte předem připravené číslo modelu a sériové číslo stroje. Štítek se sériovým číslem je umístěn na přední straně pod sedadlem. Na něm naleznete požadované identifikační informace.

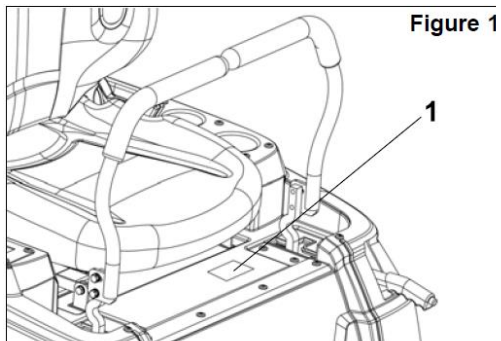

Model číslo: _____

Sériové číslo: _____

Prodejce: _____

Adresa: _____

Kontakt: _____

Datum nákupu: _____

MĚLI BYSTE SI ZAPSAT OBĚ SÉRIOVÁ ČÍSLA A DATUMY NÁKUPU A UCHOVAT JE NA BEZPEČNÉM MÍSTĚ PRO BUDOUCÍ POUŽITÍ.

Pro snadné objednání a budoucí použití doporučujeme zapsat si sériová čísla a data nákupu do uživatelské příručky.



PŘED OBSLUHOU si pozorně přečtěte tento návod a porozumějte mu.

PŘEČTĚTE SI CELÝ tento návod před jakýmkoliv servisem, údržbou nebo obsluhou tohoto zařízení!



Důležité:

Přečtěte si a dodržujte všechny bezpečnostní pokyny a varování!

Před prvním uvedením tohoto stroje do provozu je velmi důležité přečíst si uživatelskou příručku. Dbejte na maximální opatrnost a vždy dodržujte bezpečnostní pokyny. Pokud bude stroj nesprávně používán, může být zdrojem potenciálního nebezpečí pro uživatele, přihlížející osoby, zvířata nebo blízké předměty. Nedodržování těchto pokynů může mít za následek smrt nebo vážná zranění.

Používejte vždy pouze originální náhradní díly značky WEIBANG, abyste zajistili maximální výkon, spolehlivost a provozní životnost Vašeho stroje.

Odpovědnosti vlastníků

Abyste zachovali svá práva podle této omezené záruky, musíte prokázat přiměřenou péči a používání produktu, včetně dodržování preventivní údržby a skladování, jak je předepsáno v přiloženém návodu k obsluze.

OBSAH

Obecná bezpečnostní upozornění pro elektrické nářadí	7
Vysvětlení symbolů.....	10
BEZPEČNOSTNÍ PŘEDPISY	11
I. OBECNÝ PROVOZ	11
II. OBSLUHA VE SVAHU	12
III. DĚTI.....	13
IV. VŠEOBECNÉ POKYNY PRO PRÁCE S VAŠÍ SEKAČKOU	14
V. ODPOVĚDNOST ZÁKAZNÍKA	15
SPECIFIKACE.....	16
FUNKCE A OVLÁDÁNÍ	18
NASTAVENÍ	19
Dobíjení nového stroje	19
PROVOZNÍ OVLÁDÁNÍ.....	19
Použití klíčového spínače	19
Sepnutí spojky PTO.....	19
Ukazatel nízkého napětí	20
Centrální informační displej	20
Použití parkovací brzdy.....	21
Ovládací pojzdové páky	21
Nabíjení	21
Nastavení výšky sečení.....	23
Nastavení sedadla	23
Přeměna na mulčovač.....	23
OBSLUHA	24
Před startem.....	24
Obsluha.....	24
Jízda vpřed.....	25
Jízda vzad	26
Tipy na sečení	27
Tipy pro mulčování	27
PŘEPRAVA.....	28
Přeprava stroje	28
Nakládání stroje.....	28

ÚDRŽBA A SERVIS	29
Pneumatiky.....	29
Čištění.....	29
Péče o nože.....	30
Péče o baterie a údržba:.....	31
Likvidace baterie.....	32
Kontrola	32
NASTAVENÍ	35
Nastavení ovládání pohybových pák.....	35
Ovládání pohybu - nastavení vpřed.....	35
Seřízení parkovací brzdy.....	35
SKLADOVÁNÍ.....	36
ŘEŠENÍ PROBLÉMŮ	37
ZÁRUKA.....	38

Obecná bezpečnostní upozornění pro elektrické nářadí

VAROVÁNÍ Přečtěte si všechna bezpečnostní varování, pokyny, ilustrace a specifikace dodávané s tímto elektrickým nářadím. Nedodržení všech níže uvedených pokynů může mít za následek úraz elektrickým proudem, požár a/nebo vážné zranění.

Uschovejte všechna varování a pokyny pro budoucí použití.

Pojem „elektrické nářadí“ ve varováních se vztahuje na vaše elektrické nářadí napájené ze sítě (s napájecím kabelem) nebo nářadí napájené z baterie (bez napájecího kabelu).

1) Bezpečnost pracovního prostoru

- a) **Udržujte pracovní prostor čistý a dobře osvětlený.** Nepořádek nebo tmavé prostory vedou k nehodám.
- b) **Nepracujte s elektrickým nářadím ve výbušném prostředí, například v přítomnosti hořlavých kapalin, plynů nebo prachu.** Elektrické nářadí vytváří jiskry, které mohou ignorovat prach nebo výpary.
- c) **Při práci s elektrickým nářadím držte děti a přihlížející mimo dosah.** Rozptylování může způsobit ztrátu kontroly.

2) Elektrická bezpečnost

- a. **Zástrčky elektrického nářadí musí odpovídat zásuvce. Nikdy zástrčku žádným způsobem neupravujte. Nepoužívejte žádné zástrčky adaptéru k uzemněnému elektrickému nářadí.** Nemodifikované zástrčky a odpovídající zásuvky snižují riziko úrazu elektrickým proudem.
- b. **Vyvarujte se kontaktu těla s uzemněnými povrchy, jako jsou potrubí, radiátory, sporáky a chladničky.** Pokud je Vaše tělo uzemněné, zvyšuje se riziko úrazu elektrickým proudem.
- c. **Nevystavujte elektrické nářadí dešti nebo mokru.** Voda vstupující do elektrického nářadí zvyšuje riziko úrazu elektrickým proudem.
- d. **Pokud je provoz nabíječky ve vlhkém prostředí nevyhnutelný, použijte zdroj chráněný proudovým chráničem (RCD).** Použití RCD snižuje riziko úrazu elektrickým proudem.

3) Osobní bezpečnost

- a) **Zůstaňte ve střehu, sledujte, co děláte, a při práci s proudem používejte zdravý rozum nářadí. Nepoužívejte elektrické nářadí, jste-li unavení nebo pod vlivem drog, alkoholu nebo léky.** Chvilka nepozornosti při práci s elektrickým nářadím může mít za následek vážné následky osobní zranění.
- b) **Používejte osobní ochranné prostředky. Vždy používejte ochranu očí.** Ochranné vybavení jako je protiprachová maska, protiskluzová bezpečnostní obuv, ochranná přilba nebo ochrana sluchu sníží riziko zranění osob.
- c) **Zabraňte neúmyslnému spuštění. Před připojením ke zdroji napájení a / nebo baterii, zvednutím nebo přenášením nástroje se ujistěte, že je vypínač ve vypnuté poloze. Přenášení elektrického nářadí s prstem na spínači nebo zapnutí elektrického nářadí,**

d) Před zapnutím elektrického nářadí vyjměte seřizovací klíč nebo klíč. Klíč nebo a klíč ponechaný připojený k rotující části elektrického nářadí může způsobit zranění.

e) Příliš se nenatahujte. Vždy udržujte správný postoj a rovnováhu. To umožňuje lépe ovládání elektrického nářadí v neočekávaných situacích.

f) Správně se oblečte. Nenoste volné oblečení nebo šperky. Nechte si vlasy a oblečení daleko od pohyblivých částí. Pohyblivé části mohou zachytit volné oblečení, šperky nebo dlouhé vlasy

g) Jsou-li k dispozici zařízení pro připojení zařízení k odsávání a sběru prachu, ujistěte se, že jsou připojeny a správně používány. Pokud jsou k dispozici zařízení pro odsávání a sběr prachu, ujistěte se, že jsou připojena a správně používána. Použití sběru prachu může snížit nebezpečí spojená s prachem.

h) Nedovolte, aby vám znalost získaná častým používáním nástrojů umožnila ignorovat zásady bezpečnosti nářadí.

4) Používání elektrického nářadí a péče o něj

a) Netlačte na elektrické nářadí násilím. Používejte správné elektrické nářadí pro vaši aplikaci. Správné elektrické nářadí zvládne práci lépe a bezpečněji při rychlosti, pro kterou bylo navrženo.

b) Nepoužívejte elektrické nářadí, pokud jej nelze zapnout a vypnout vypínačem. Jakékoli elektrické nářadí, které nelze ovládat vypínačem, je nebezpečné a musí být opraveno.

c) Před seřizováním, výměnou příslušenství nebo před uložením elektrického nářadí vytáhněte zástrčku ze zásuvky a/nebo vyjměte z nářadí akumulátor, pokud je odnímatelný. Taková preventivní bezpečnostní opatření snižují riziko náhodného spuštění elektrického nářadí.

d) Nepoužívané elektrické nářadí uchovávejte mimo dosah dětí a nedovolte osobám, které nejsou obeznámeny s elektrickým nářadím nebo s těmito pokyny, aby s elektrickým nářadím pracovaly. Elektrické nářadí je v rukou neškolených uživatelů nebezpečné.

e) Údržba elektrického nářadí a příslušenství. Zkontrolujte, zda nejsou pohyblivé části vychýleny nebo zablokovány, zda nejsou některé části zlomené nebo zda nedošlo k jinému stavu, který by mohl ovlivnit provoz elektrického nářadí. Je-li poškozeno, nechte elektrické nářadí před použitím opravit. Mnoho nehod je způsobeno špatně udržovaným elektrickým nářadím.

f) Řezné nástroje udržujte ostré a čisté. Řádně udržované řezné nástroje s ostrými řeznými hranami se méně zasekávají a snáze se ovládají.

g) Používejte elektrické nářadí, příslušenství a bity na nářadí atd. v souladu s těmito pokyny, s ohledem na pracovní podmínky a práci, která má být provedena. Použití elektrického nářadí k jiným než určeným činnostem může vést k nebezpečné situaci.

h) Udržujte rukojeti a úchopné plochy suché, čisté a bez oleje a mastnoty. Kluzký Kluzké rukojeti a úchopové plochy neumožňují bezpečnou manipulaci a ovládání nástroje v neočekávaných situacích.

5) Použití a péče o akumulátorové nářadí

- a) **Nabíjejte pouze nabíječkou specifikovanou výrobcem.** Nabíječka, která je vhodná pro jeden typ baterie, může při použití s jinou baterií způsobit nebezpečí požáru.
- b) Používejte elektrické nářadí pouze se speciálně určenými akumulátory. Použití jiných baterií může způsobit zranění a požár.
- c) **Pokud baterii nepoužíváte, uchovávejte ji mimo dosah jiných kovových předmětů, jako jsou kancelářské sponky, mince, klíče, hřebíky, šrouby nebo jiné malé kovové předměty, které mohou způsobit spojení mezi kontakty.** Zkratování svorek baterie může způsobit popáleniny nebo požár.
- d) **Za nevhodných podmínek může z baterie unikat kapalina; vyhnout se kontaktu.** Pokud náhodně dojde ke kontaktu, opláchněte vodou. Pokud se kapalina dostane do očí, vyhledejte navíc lékařskou pomoc. **Kapalina vytékající z baterie může způsobit podráždění nebo popáleniny.**
- e) **Nepoužívejte baterii nebo nářadí, které je poškozené nebo upravené.** Poškozené nebo upravené baterie mohou vykazovat nepředvídatelné chování vedoucí k požáru, výbuchu nebo riziku zranění.
- f) **Nevystavujte akumulátor ani nářadí ohni nebo nadměrné teplotě.** Vystavení ohni nebo teplotě nad 130 °C může způsobit výbuch.
- g) **Dodržujte všechny pokyny pro nabíjení a nenabíjejte akumulátor ani nářadí mimo teplotní rozsah uvedený v pokynech.** Nesprávné nabíjení nebo při teplotách mimo stanovený rozsah může poškodit baterii a zvýšit riziko požáru.

6) Servis

- a) **Nechte své elektrické nářadí opravit kvalifikovanou osobou, která bude používat pouze identické náhradní díly.** Zajistíte tak zachování bezpečnosti elektrického nářadí.
- b) **Poškozené akumulátory nikdy neopravujte.** Servis bateriových sad by měl provádět pouze výrobce nebo autorizovaný poskytovatelé servisu.

Vysvětlení symbolů



Všeobecné bezpečnostní upozornění na nebezpečí



Pozorně si přečtěte tento návod



Pozor na nebezpečí úrazu elektrickým proudem. Udržujte přívodní ohebnou šňůru v dostatečné vzdálenosti od řezacích prostředků.

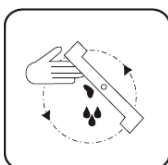

Nedotýkejte se jakýchkoli rotujících částí dřívě, než se chod stroje úplně zastaví. Nůž ještě chvíli rotuje, když už je stroj vypnutý, nebezpečí zranění.



Nepoužívejte vodu. Nesekejte v dešti nebo nenechávejte stroj venku při dešti.



Nikdy nevozte cestující



Nepoužívejte tento stroj na svazích více než 12°



Nikdy nepracujte v okolí sekačky, když je motor v chodu. Při couvání buďte mimořádně opatrní.



Udržujte ruce a nohy v dostatečné vzdálenosti.



Dejte pozor, aby odletující části nezasáhly kolemjdoucí.



Kolemjdoucí osoby musí dodržovat bezpečnou vzdálenost od stroje.



Udržujte ruce a nohy v dostatečné vzdálenosti od nože.



Před jakoukoliv údržbou vypněte a zastavte motor.



Udržujte ruce a nohy v dostatečné vzdálenosti od pohyblivých nebo otáčejících se dílů.



Používejte ochranu očí a sluchu.

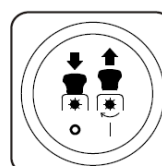

PTO Symboly
O. PTO – vypojení
I. PTO - zapojení



Elektronické a elektrické produkty nesmějí být vhazovány do domovních odpadů. Likviduje odpad na konci doby životnosti výrobku přiměřeně podle platných zákonných ustanovení.



Nabíjecí rozhraní



Spodní stranu nečistěte zahradní hadicí.

BEZPEČNOSTNÍ PŘEDPISY

I. OBECNÝ PROVOZ

VAROVANI: Osoby se sníženými fyzickými, sensorickými nebo mentálními schopnostmi, nebo s nedostatkem vědomostí a zkušeností ke správnému a bezpečnému ovládní spotřebiče, smí spotřebič ovládat pouze pod dohledem odpovědné osoby anebo pokud byly poučeny a pochopily rizika, která z použití vyplývají. Děti si nesmí se spotřebičem hrát.

- Než začnete tento stroj používat, přečtěte si, pochopte a dodržujte všechny pokyny uvedené v tomto návodu. Před zahájením provozu se důkladně seznáme s ovládacími prvky a správným používáním stroje.



VAROVÁNÍ: Nepokládejte ruce na nohy nebo pod rotující části. Po celou dobu se držte dál od výhozového otvoru.

- Tento stroj mohou obsluhovat pouze odpovědné osoby, které jsou seznámeny s návodem k obsluze. Nikdy nedovolte dětem nebo osobám, které nejsou obeznámeny s těmito pokyny, aby používali sekačku na trávu. Místní předpisy mohou omezit věk obsluhy.
- Abyste předešli zranění, ujistěte se, že se v bezprostřední oblasti, kde sekáte, se nenacházejí žádné osoby. Vstoupí-li do této oblasti jakákoli osoba, zastavte stroj uvolněním ovládací tyče pojezdu. Nikdy nesekejte, pokud jsou v blízkosti lidé, zejména děti nebo domácí zvířata.
- Mějte na paměti, že obsluha nebo uživatel je odpovědný za nehody nebo ohrožení jiných osob nebo jejich majetku.

- Před seřizováním, čištěním nebo pokud je kabel zapletený a před tím, než necháte sekačku na nějakou dobu bez dozoru, vypněte a vytáhněte klíček z ovládacího panelu.
- Důkladně prohlédněte oblast, kde bude zařízení používáno, a odstraňte všechny takové předměty, jako jsou kameny, hračky, dráty, kosti, klacky a jakékoli další předměty, které by mohly být strojem vymrštěny vypouštěcím otvorem.
- Vždy se dívejte dolů a za sebe, vpřed a během jízdy vzad.
- Před provozem sekačky se ujistěte, že jsou správně nainstalovány všechny ochranné sítě a další ochranná zařízení. Nikdy nepoužívejte sekačku s vadnými ochrannými kryty nebo bez nainstalovaných bezpečnostních zařízení, například deflektorů.
- Pro správnou obsluhu a instalaci příslušenství dodržujte pokyny výrobce. Lze používat pouze příslušenství schválené výrobcem.
- Před přejížděním šterkových příjezdů, chodníků nebo cest se ujistěte, že se nůž (nože) sekačky neotáčejí.
- Před odstraněním deflektoru bočního výhozu vypněte motor a počkejte, dokud se nůž zcela nezastaví.
- Sečení by mělo být prováděno pouze za denního světla nebo za dobrého umělého osvětlení.
- Nepracujte se strojem pod vlivem alkoholu nebo drog.
- Buďte opatrní při provozu sekačky ve vlhké trávě.
- Před zapnutím motoru odpojte všechny nože a samohybný mechanismus nebo

spojku pojezdu u takto vybavených sekaček.

- Pokud sekačka začne abnormálně vibrovat, zastavte motor a okamžitě zkontrolujte příčinu. Vibrace jsou obecně varováním před problémy.
- Udržujte ruce a nohy v dostatečné vzdálenosti od krytu.
- Opotřebované díly nechte vyměnit v naší opravně. V případě potřeby se obraťte na uvedenou adresu služby.
- Před použitím stroje vizuálně zkontrolujte stroj, abyste zjistili, zda nejsou žací, upevňovací šrouby a celý skelet sekačky opotřebované nebo poškozené. Aby nedošlo k nevyváženosti, vyměňte opotřebované nebo poškozené sady šroubů řezného nástavce.
- Tento spotřebič není určen pro použití osobami (včetně dětí) se sníženými fyzickými, smyslovými nebo duševními schopnostmi nebo nedostatečnými zkušenostmi a znalostmi, pokud nejsou pod dohledem nebo nejsou poučeny o používání spotřebiče osobou odpovědnou za jejich bezpečnost.

VAROVÁNÍ! Tento stroj vytváří během provozu elektromagnetické pole. Toto pole může za určitých okolností rušit aktivní nebo pasivní lékařské implantáty. Pro snížení rizika vážného nebo smrtelného zranění doporučujeme osobám s lékařskými implantáty, aby se poradily se svým lékařem a výrobcem lékařského implantátu před provozem tohoto stroje.

Nepoužívejte stroj při bouřce

II. OBSLUHA VE SVAHU

Buďte velmi opatrní při sečení nebo změnách směru **sekání na svazích**, může způsobit ztrátu trakce nebo převrácení. Za bezpečný provoz na svazích odpovídá provozovatel.

Sekání na svazích může být nebezpečné.

- Svahy jsou hlavním faktorem souvisejícím uklouznutím a pádem pro nehody, kterým mohou mít za následek těžká zranění. Pokud se na to necítíte, raději svahy nesekejte.

NEBEZPEČÍ

Provoz na mokré trávě nebo strmých svazích může způsobit klouzání a ztrátu kontroly.

Kola mohou zapadnout na krajích, příkopech, strmých březích a v blízkosti vody, může dojít k převrácení, vážnému zranění, smrti nebo utopení.

Co nedělat:

- Nesekejte svahy, když je tráva mokrá.
- Nesekejte v blízkosti odpadků nebo v blízkosti vody.
- Nesekejte svahy větší než 12 stupňů.
- Nepokoušejte se stroj stabilizovat přikládáním nohy na zem.
- Vyvarujte se náhlých zatáček nebo rychlých změn rychlosti. Vyhněte se rozjíždění a zastavování na svahu.

Co dělat:

- Jezděte po svahu nahoru a dolů, ne napříč.
- Dbejte zvýšené opatrnosti při změně směru na svazích.
- Dbejte zvýšené opatrnosti u přidáných příslušenství. Mohou změnit stabilitu stroje.
- Veškerý pohyb na svazích udržujte pomalý a pozvolný.
- Udržujte ochranný rám ve zvednutém a zajištěném stavu, použijte bezpečnostní pás.
- Na svazích snižte rychlost a buďte extrémně opatrní.

- Sledujte vnitřní stranu zadního krytu a určete přibližný úhel sklonu plochy, kterou chcete sekat.
- V blízkosti spádů, příkopů, stepních břehů nebo vody použijte k sekání pojezdovou sekačku nebo ruční vyžínač, viz obrázek 2).

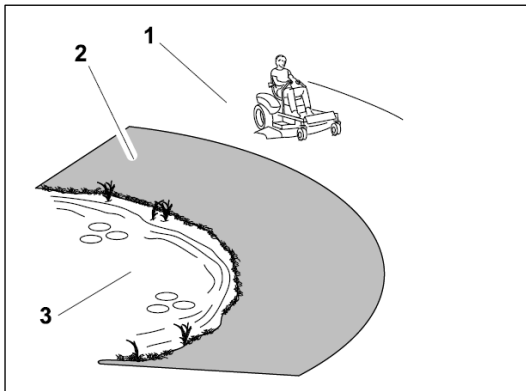

Obr. 2

1. Bezpečná zóna – Používejte traktůrek na svazích se sklonem menším než 12 stupňů
 2. Nebezpečná zóna -Použijte pojezdovou sekačku nebo ruční vyžínač
 3. Voda
- Pohlédněte místo, kde má být se strojem pracováno, a odstraňte všechny nežádoucí předměty, jako jsou kameny, hračky, dráty a ostatní věci, které by mohly být strojem vyhozeny. Mohou být skryté ve vysoké trávě.
 - Dávejte pozor na příkopy, díry, kameny, poklesy a stoupání, která mohou změnit pracovní úhel a může dojít k převrácení stroje.
 - Vyhněte se náhlým startům při sečení do kopce, protože sekačka se může převrátit dozadu.
 - Uvědomte si, že provoz na mokré trávě, příkrém svahovém terénu nebo sjezdech mohou způsobit ztrátu trakce. Může dojít ke ztrátě trakce hnacích kol, výsledkem je prokluzování a ztráta brzdění a řízení.
 - Vždy se vyhněte náhlému spouštění nebo zastavení na svahu. Pokud pneumatiky ztratí trakci, odpojte nože a postupujte pomalu ze svahu.

- Dodržujte doporučení výrobce pro závaží na kola nebo protizávaží pro zlepšení stability.
- S připojeným sběračem trávy buďte extrémně opatrní. Může to změnit stabilitu stroje a způsobit ztrátu kontroly.

VAROVÁNÍ! Vypněte celý stroj a vyndejte klíč z kontrolního panelu před jakýmkoliv nastavením, čištěním nebo údržbou. Nože se ještě otáčejí pár sekund po vypnutí stroje.

III. DĚTI

- Pokud obsluha nedává pozor na přítomnost dětí, může dojít k tragickým nehodám. Děti jsou často přitahovány strojem a činností sekání. Nikdy nepředpokládejte, že děti zůstanou tam, kde jste je naposledy viděli.
- Malé děti si nesmí hrát v oblastech, kde se používají sekačky na trávu, nebo v jejich blízkosti. Děti mladší 6 let by měly být během sekání uvnitř.
- Udržujte děti mimo oblast sekání a pod dohledem jiné zodpovědné dospělé osoby. Buďte opatrní a vypněte stroj, pokud do oblasti vstoupí děti.
- Před a při chůzi pozpátku se dívejte dozadu a dolů, zda nejdou malé děti.
- Děti nesmí jezdit jako spolujezdci na sekačkách nebo být taženy za sekačkami na vozíku nebo přívěsu. Nemělo by jim být dovoleno hrát si na sekačce nebo kolem ní, když je používána nebo je skladována.
- Nikdy nedovolte dětem obsluhovat sekačku, dokud neprokážou nezbytnou úroveň úsudku, síly, koordinace a vyspělosti. Měli by být také poučeni o obsluze a bezpečnosti sekačky a měli by být pod dohledem dospělé osoby, než budou moci sami obsluhovat sekačku. Děti nyní nebudou připraveny obsluhovat

pojízdnou motorovou sekačku nebo ruční sekačku do věku 12 let nebo pojezdovou sekačku alespoň do věku 12 let.

- Budte zvláště opatrní, když se blížíte k slepým rohům, keřům, stromům nebo jiným objektům, které mohou zakrývat výhled.

IV. VŠEOBECNÉ POKYNY PRO PRÁCE S VAŠÍ SEKAČKOU

- Nezapínejte motor, když stojíte před vyhazovacím komínem.
- Nedávejte ruce ani nohy do blízkosti nebo pod rotující části. Vždy se držte mimo vypouštěcí otvor.
- Nikdy neprovádějte žádné poškození nebo opravy s běžícím motorem. Před jakýmkoli seřizováním nebo údržbou vypněte a vyjměte klíček z ovládacího panelu.
- Pravidelně kontrolujte, zda jsou matice a šrouby, zejména upevňovací šrouby kotouče, pevně utaženy a udržují zařízení v dobrém stavu.
- Nikdy nemanipulujte s bezpečnostními zařízeními. Pravidelně kontrolujte jejich správnou funkci.
- Ujistěte se, že se v sekačce nehromadí tráva, listí nebo jiné nečistoty; pravidelně kontrolujte a odstraňujte takové zbytky blokování.
- Pokud narazíte na jakýkoli předmět, zastavte se a prohlédněte si svůj zákon. V případě potřeby před opětovným spuštěním opravte
- Nikdy se nepokoušejte nastavovat výšku, když je motor v chodu.
- Nože sekačky jsou ostré a mohou způsobit zranění. Při manipulaci s čepelí nebo čepelimi noste rukavice a při údržbě čepele dbejte zvýšené opatrnosti.
- Budte zvláště opatrní v případě, že se sekačkou couváte nebo se chystáte stroj použít.

- Zastavte nůž (nože), pokud musí být sekačka nakloněna kvůli přepravě při přeježdění jiných povrchů než trávy a při přepravě sekačky do az oblasti, která má být sečena.
- Motor zapínejte opatrně podle pokynů a s nohama v dostatečné vzdálenosti od nožů.
- Rotující nože mohou useknout nohy a paže a mohou vrhat předměty. Nedodržení bezpečnostních pokynů může mít za následek vážné zranění nebo smrt.
- Nevkládejte ruce ani nohy pod nebo do sekačky, když běží motory.
- Při couvání se tento stroj odpojí od řezání.
- Pokud nesečete, vypněte nůž. Před opuštěním provozní stanice stroj bezpečně zaparkujte.
- Budte ostražití a vypněte stroj, pokud do prostoru vstoupí dítě nebo jiná osoba.
- Sekačku na trávu nikdy nezvedejte ani nepřenášejte, když je motor v chodu.
- Vypněte všechny motory a vytáhněte klíček z ovládacího panelu:
 - Kdykoli opustíte stroj.
 - Před odstraněním ucpání nebo ucpáním žlabu.
 - Před kontrolou, čištěním nebo prací na sekačce.
- Po nárazu do cizího předmětu. Před opětovným spuštěním a provozem sekačky zkontrolujte jízdní sekačku, zda není poškozená, a proveďte opravy;
- Pokud sekačka začne abnormálně vibrovat (zkontrolujte) (okamžitě zkontrolujte).
- Pokud sekačku nepoužíváte, vypněte klíček zapalování a **VYJMĚTE KLÍČ** pro větší bezpečnost.

Jako preventivní opatření, když jsou baterie plně nabité, vyjměte nabíječku baterií.

- Pro BEZ lithiové verze. Když se sekačka na trávu nepoužívá, baterie by se měly nabíjet velmi 2 měsíce, jinak by mohlo dojít k poškození baterie.
- Volné oblečení a šperky se mohou zachytit do pohyblivých částí. Nikdy neprovozujte tento stroj naboso nebo v sandálech. Noste

pracovní obuv s hrubou podrážkou a přiléhavé volné pískové košile.

- Tento stroj není určen k použití na veřejných komunikacích. Dávejte pozor na provoz při provozu v blízkosti nebo přecházení vozovek.
- Neprovozujte tento stroj pod vlivem alkoholu nebo drog.
- Sekejte pouze za denního světla a nikdy nepřevázejte cestující. Před otáčením zpomalte. Provozujte stroj plynule. Vyvarujte se nepravidelného provozu.
- Nikdy nenechávejte běžící stroj bez dozoru. Vždy vypněte nože. Před demontáží zastavte stroj a vyjměte klíč.

S touto jednotkou by se nemělo jezdit nahoru nebo dolů po rampách, protože by se jednotka mohla převrátit a způsobit vážné zranění. Aby se jednotka správně naložila nebo vyložila, musí být na rampách tlačena ručně.

Tento stroj je určen k sekání běžné obytné trávy o výšce větší než 6 palců. Nepokoušejte se sekat neobvykle vysokou, suchou nebo mokrou travu.

Pokud dojde k situacím, které nejsou popsány v tomto návodu, buďte opatrní a a dejte na dobrý úsudek. Požádejte o pomoc prodejce nebo autorizovaný servis.

SPRÁVNÉ POUŽITÍ

Elektrická pojezdová sekačka je vhodná pro soukromé použití v domě i na zahradě.

Sekačka může být používána pouze pro údržbu trávy nebo trávníku v domácnosti a na zahradě. Jakákoli aplikace, která není uvedena v této příručce, je zakázána.

V. ODPOVĚDNOST ZÁKAZNÍKA

- Přečtěte si a dodržujte bezpečnostní předpisy obsažené v tomto návodu. Tato příručka poskytuje pokyny pro správnou montáž a bezpečné používání vašeho stroje. Je důležité, abyste si pečlivě přečetli tyto pokyny.
- Dodržujte pravidelný plán údržby, péče a používání vaší sekačky.

- Postupujte podle pokynů v částech „Odpovědnosti zákazníka“ a „Skládání“ této uživatelské příručky.
- Pamatujte, že obsluha je odpovědná za nehody s jinými osobami nebo jejich majetku.
- Po úplném sestavení stroj váží přibližně V případě potřeby požádejte o pomoc s vyjmutím z obalu v g.
- Při přenášení sekačky na trávník buďte opatrní, protože nože jsou ostré_
- Jízdní sekačka je TĚŽKÝ stroj. Čistá hmotnost je 180 kg. **NEPOKOUŠEJTE SE RUČNĚ ZVEDAT SAMI!**



Ke zvedání jednotky se doporučuje používat výhradně jeřáb. Pokud není k dispozici jeřáb pro zvedání, ujistěte se, že čtyři lidé zvedající stroj jsou schopni zvednout alespoň 54,43 kg, jednotlivě!!

NIKDY SE NEPOKOUŠEJTE ZVEDAT STROJ JEN V JEDNOM NEBO DVOU OSOBÁCH!!



POZOR: Vše uvedené použití a bezpečnost musí být přísně dodržováno. Výrobce nepřebírá žádnou odpovědnost za škody způsobené nesprávnou obsluhou, nesprávným použitím, neautorizovanými opravami nebo provedenými úpravami.



Zbytková rizika

I když správně používáte toto elektrické zařízení, existují vždy zbytková rizika. V souvislosti s konstrukčním návrhem a provedením tohoto elektrického zařízení mohou vyvstávat níže uvedená rizika

- 1. Poškození plic, pokud nenosíte účinnou protiprachovou masku.**
- 2. Poškození sluchu, pokud nenosíte účinnou ochranu sluchu.**
- 3. Škody na zdraví způsobené emisemi vibrací, pokud je elektrické nářadí používáno po delší dobu nebo pokud není náležitě spravováno a udržováno.**

SPECIFIKACE

Jméno výrobku	Dobíjecí zahradní traktor
Obchodní název	ZTR (Zero-Turn)
Typ	Akumulátorový
Model	WBZ106E
Řídící motor	Vpřed – neutrál - vzad
Řídící systém	Elektrický
Kapacita baterie – jmen. hodn V/Ah	72V/50 nebo 75AH
Pozemní rychlost	Vpřed: max 9 km/h Vzad: max 5 km/h
Žací ústrojí	
Kryt	Ocel
Konstrukce	Ocel
Počet nožů	2
Rychlost otáček	2800 min ⁻¹
Hřídel	ocelová hřídel motoru
Pohon žacího ústrojí	Žací motory: DC 72V/800W Počet: 2
Zapojení žacího systému	Elektrický nůž namontovaný přímo na hřídeli motoru
Systém zvedání ŽÚ	Ruční
Šíře sečení	105cm
Pozice a výšky (1/2/3/4/5/6/7/8/9/10)	1(25mm), 2(32mm), 3(42mm), 4(50mm), 5(59mm), 6(69mm), 7(79mm), 8(88mm), 9(96mm), 10(104mm).
KOLA	
Přední/zadní	11" x 4,00-5NHS/18" x 6,5-8
FUNKCE	
Bezpečnostní certifikáty	2006/42/EC, 2014/30/EU, 2000/14/EC, EN 62841-1:2015, EN ISO 5395-1:2013+A1, EN ISO 5395-3:2013+A2,
Světla	NE
Sedadlo	Pevné s pružinami
Počítadlo hodin	ANO
ROZMĚRY STROJE	
Váha	Čistá váha 180 kg
Délka	1600mm
Šířka	1352mm
Výška	1130mm
PŘÍSLUŠENSTVÍ	
Nabíječka	72V / 4.6A

Sběrný koš	NE
Boční deflektor	ANO
Hladina akustického tlaku L _{pa} :	76.2dB(A), K _{pa} =3dB(A)
Naměřená hladina akustického výkonu L _{wa} :	89.69dB(A), K _{wa} = 3dB(A)
Garantovaná hladina akustického výkonu:	92dB(A)
Vibrace ruky-paže (vlevo/vpravo):	levá : 1.80m/s ² / pravá : 1.49m/s ² , (K=1.5m/s ²)
Vibrace celého těla:	1.01m/s ² , (K=1.5m/s ²)
Typ hardware	V 1.0
Typ Software	V 1.0
Typ nože	ZM42E020101009 (2ks)

Dodávka

Opatrně vyndejte z přepravního balení a zkontrolujte, zda jsou součástí následující:

- Návod k obsluze
- Záruční list

Pokud některé z uvedených chybí nebo je poškozena, kontaktujte prosím svého prodejce. Ne všechny vyobrazené nebo popsané vybavení jsou součástí standardní dodávky.

FUNKCE A OVLÁDÁNÍ

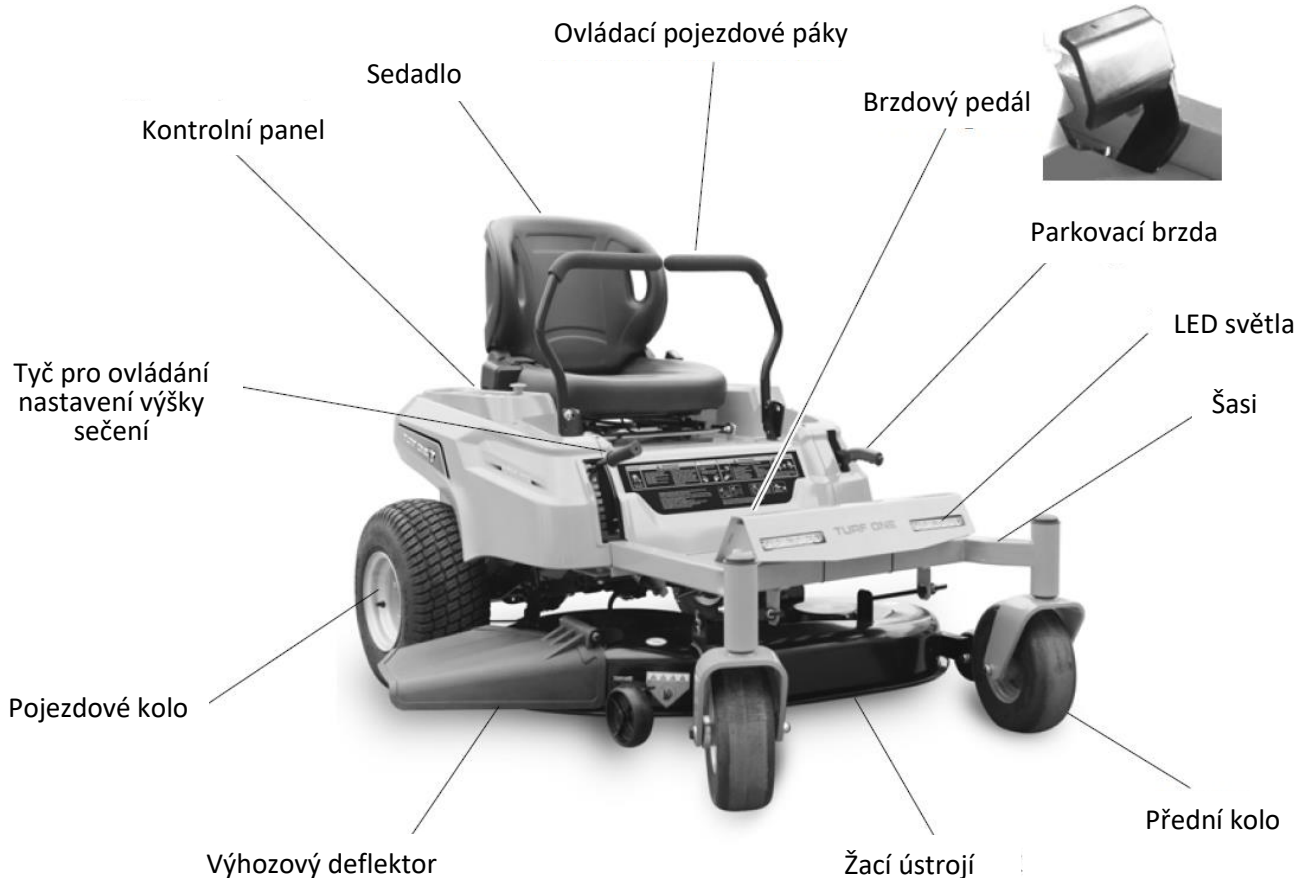

Tyč pro ovládání nastavení výšky sečení – slouží k nastavení výšky sečení

Ovládací panel - pro ovládání pojezdu a sečení

Brzdový pedál – slouží k brzdění sekačky

Páka parkovací brzdy – slouží k zabrzdění zaparkované sekačky.

Pohybové ovládací páky – slouží ke spuštění hnacího motoru a pohonu jednotky v požadovaném směru

Nabíjecí zásuvka – slouží k zasunutí zástrčky nabíječky do dobíjecího bateriového setu

Vyhazovací deflektor – používá se k vyhazování posekané trávy

NASTAVENÍ

Dobíjení nového stroje

POZNÁMKA: Váš nový stroj může mít po dodání nedostatečný výkon.

Před spuštěním jej musíte nabít, abyste zajistili jeho úplné nabití. Nabíjejte 72V olověnou baterii po dobu 5-10 hodin, abyste zajistili plné nabití. Pečlivě si přečtěte příslušné části v Návodu k obsluze nebo si podrobnosti vyžádejte od Vašeho prodejce. Nabíjení by mělo být prováděno při ideální okolní teplotě od 0 do 40 °C.



Obr. 4

VAROVÁNÍ

Nezkratujte vodiče baterie. Před zahájením práce na baterii nebo elektrickém startovacím systému nebo jejich odpojení odstraňte veškeré šperky. Nedodržení těchto pokynů může mít za následek zranění nebo poškození. Uchovávejte nabíječku mimo dosah dětí.

PROVOZNÍ OVLÁDÁNÍ

Použití klíčového spínače

- Sedněte na sedadle
- Ujistěte se, že ovládání nože je ve vypnuté poloze
- Zkontrolujte startovací podmínky
- Otočte klíčkem do polohy START

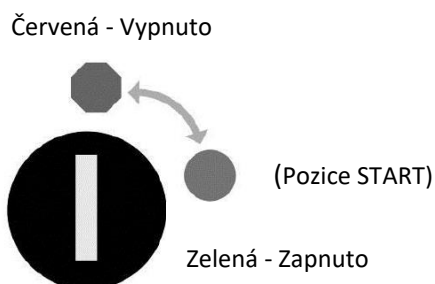

Obr. 5

Sepnutí spojky PTO

(Ovládací spínač pro nože)

Je umístěn na pravé straně řídicího panelu (viz obr. 6). Spínač musí být vytažen nahoru pro zapnutí nožů (Pull out).

Spínač musí být stlačen dolů pro vypnutí nožů (Push down). LCD indikátor je objeven, pokud je PTO spojka odpojena, viz obr. 7).

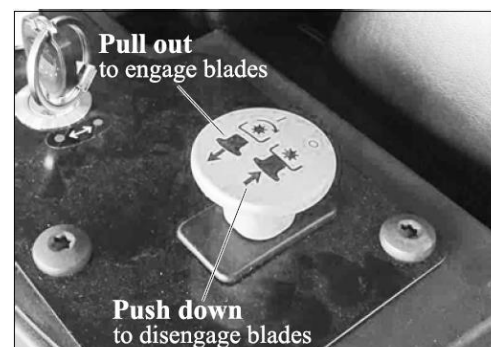

Obr. 6

Zapojení spojky PTO

Rotující nože pod žací deskou jsou nebezpečné. Kontakt s nimi může způsobit vážná zranění a může mít za následek smrt.

Nedávejte pod traktor nebo žací desku ruce nebo nohy, pokud jsou nože sepnuty.

Při nezakrytém bočním výhozu může mohou být vymrštěny a vyhozeny cizí předměty směrem k obsluhujícímu nebo přihlížejícím. Také může dojít ke kontaktu s rotujícími noži.

Vyhozené předměty nebo rotující nože mohou způsobit vážná zranění nebo smrt.

Nikdy nepoužívejte sekačku se zdviženým, odstraněným nebo pozměněným deflektorem výhozu, pokud není nainstalován sběrný koš nebo mulčovací sada a nepracuje správně.

Spínač PTO zapíná řezací nože. Před zapnutím PTO se ujistěte, že se v prostoru sekačky a výhozu nenacházejí žádné osoby.

Důležité: Před PTO musí být obsluha na sedadle.

Vypnutí spojky PTO

Zatlačením spínače PTO odpojíte nože.

Ukazatel nízkého napětí

Umístěn na pravém řídicím panelu na displeji, viz obr. 7

Pokud při chodu motoru objeví nad displeji ohlášení LCD indikátoru, znamená to stav nízkého napětí (méně než 12,3 voltů).

Poznámka: Indikátor se také objeví, když je motor vypnutý a klíčový spínač je otočen do polohy zapnuto (ON).

Centrální informační displej

Některé zprávy a statusy jednotky se ukazují na speciálním LCD displeji a informují obsluhu o některých základních parametrech, jako např. rychlost, převody D/N/R, výkon a počet odpracovaných hodin, atd.

Poznámka: Když je zapalovací klíč v pozici zapnuto (ON), pár sekund před obsluhou stroje se v místě počtu odpracovaných hodin objeví stav napětí baterie.

Poznámka: LCD indikátor se objeví, pokud jsou všechny ovládací prvky v režimu pro bezpečný start (např. se zapne, pokud si obsluhující sedne na sedadlo).

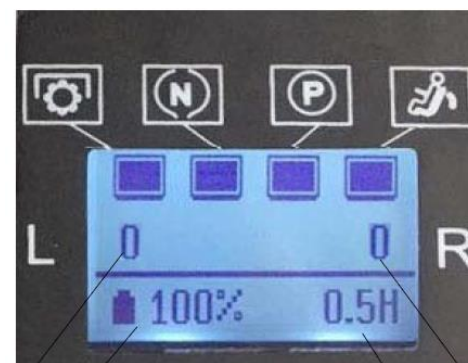

Ob. 7

	Brzda		Brzda uvolněná		Brzda aktivovaná
	Pozice operátora		Obsluh. na sedadle		Obsluhující mimo sedadlo
	Pozice převod.páky		Páky ven		Páky dovnitř
	PTO status		PTO vypojena		PTO sepnuta

- 1: Rychlost levého motoru r/min
- 2: Stav baterie
- 3: Odpracované hodiny
- 4: Rychlost pravého motoru r/min

Počítadlo hodin zaznamenává, když bliká desetinná čárka v místě Hodiny/Napětí Hodiny se zobrazují, když je klíč vypnutý nebo když je stroj v chodu.

Použití parkovací brzdy

- Chcete-li zapnout parkovací brzdu, zatáhněte páku nahoru.
- Chcete-li vypnout parkovací brzdu, zatlačte páku dolů.

Výsledek: Parkovací brzda brání stroji v pohybu.

Pokud se stroj pohybuje, je třeba seřídít parkovací brzdu. Podrobnosti vám sdělí prodejce nebo autorizovaný servis.



Obr. 8

Ovládací pojzdové páky

Poznámka: Určete levou a pravou stranu stroje z normální provozní polohy.

Ovládací páky pohybu umístěné na každé straně řídicího panelu ovládají pohyb stroje vpřed a vzad. Pohybem pák dopředu nebo dozadu zatáčejí kola na stejné straně vpřed nebo vzad, resp. rychlost kola je úměrná, o kolik se páka posune.

Posunutí pák ze střední polohy směrem ven do T-drážky je uzamkne v neutrální poloze (Obrázek 9).

Když jsou páky ovládání pohybu v pozici neutrálu, objeví se na LCD displeji na pravé straně řídicího panelu (viz obrázek 7). Parkovací brzda se zatáhne automaticky.

Když jsou páky ovládání pohybu v neutrální poloze, objeví se na displeji zpráv na pravé konzole LCD indikátor (viz obrázek 7).

Ovládací páky zůstanou v poloze po jejich uvolnění během pohybu vpřed.

Ovládací páky se automaticky vrátí do neutrální polohy, když je uvolníte během pohybu vzad.

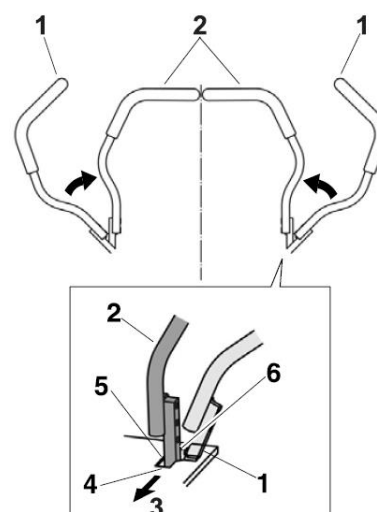

Obr. 9

1. Uzamčená neutrální poloha (páky ven)
2. Neutrální pracovní poloha (páky dovnitř)
3. Přední strana jednotky

4. Vpřed
5. Neutrální (provoz)
6. Zpětný chod

Nabíjení

• Když je baterie slabá, indikátor hladiny nabíjení bude blikat, což znamená, že jednotka potřebuje nabít baterii.

• Nabíjení by mělo být prováděno při ideální okolní teplotě 0 až 40 °C.

• Ujistěte se, že klíček zapalování je ve vypnuté poloze.

• Zapojte kulatou zástrčku nabíječky do zásuvky na stroji podle obrázku.

POZNÁMKA: Pasuje pouze JEDNÍM způsobem.

• Zapojte nabíječku do standardní zásuvky. ČERVENÉ světlo na nabíječce baterie se rozsvítí, což indikuje spojení mezi baterií a nabíječkou.

POZNÁMKA: Plné nabití trvá přibližně deset (10) až dvanáct (12) hodin. Když je baterie plně nabitá, ČERVENÉ světlo na nabíječce se změní na ZELENÉ.

Po úplném vybití baterii plně nabijte. Doporučujeme nabíjet mimo špičku. To je důležité pro udržení maximálního výkonu sekačky a prodloužení životnosti baterie. Každý nabíjecí cyklus se počítá, když je baterie nabitá. Pro dosažení optimální životnosti by měla být baterie před nabitím většinou používána (vybitá).

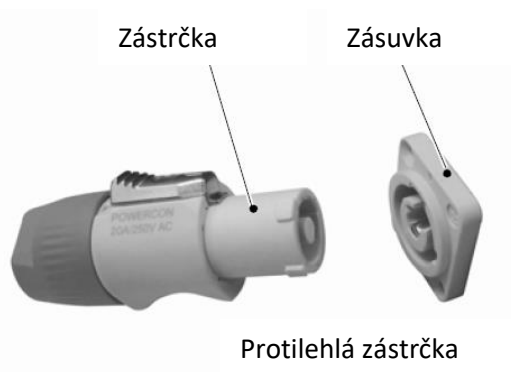

Obr. 10.1

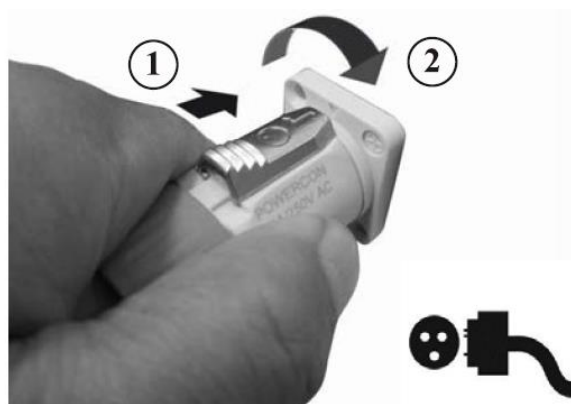

Obr. 10.2



Obr. 10.3

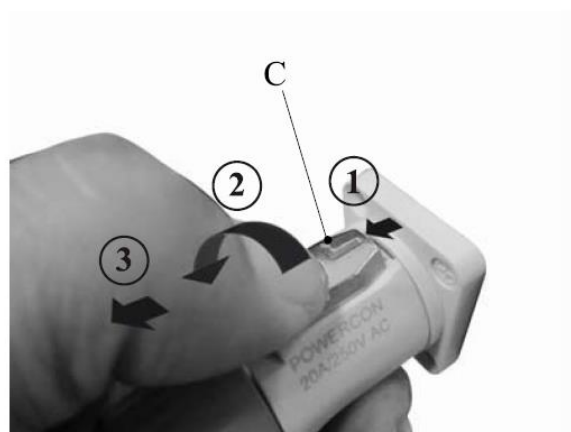

Obr. 10.4

Odpojení nabíječky

Nezapomeňte odpojit nabíječku od zařízení následujícím postupem:

1. Vytáhněte zástrčku nabíječky ze zásuvky.
2. Posuňte zpět tlačítko C a otočte zástrčku proti směru hodinových ručiček a poté vytáhněte zástrčku ze zástrčky ze zásuvky, abyste odpojili nabíječku od stroje.
3. Uchovávejte nabíječku mimo dosah dětí.

Varování!

VŽDY NEJPRVE ODPOJTE NABÍJEČKU OD ELEKTRICKÉ (NÁSTĚNNÉ) ZÁSUVKY A POTOM ZÁSTRČKU NABÍJEČKY OD STROJE. POKUD NEJPRVE ODEJÍTE KRUHOVOU ZÁSTRČKU NABÍJEČKY, MŮŽE BYT ODNÍŽENÝ KONEKTOR NÁHODNĚ ZKRATUJÍCÍ CIZÍM MATERIÁLEM, KTERÝ SE ODPOJE TAK KULATÝ MŮŽE ZPŮSOBIT POŽÁR.

Nastavení výšky sečení

- Ujistěte se, že správně sedíte na sedadle.
- Uchopte páku nastavení výšky A a vytáhněte ji doprava směrem od základní pozice hřebenu nastavení výšky B.

Poznámka: Při nastavování výšky držte páku pro nastavení pevně.

- Zde můžete nastavit požadovanou výšku sečení.
- Páku bezpečně nastavte do jednoho zubu hřebenu B.



Nastavení sedadla



- Pro zajištění pohodlí můžete pomocí páky sedadla nastavit polohu sedadla.
- Zatlačte páku C doleva, aby bylo možné sedadlo posunout do požadované polohy.
- Uvolněním páky C sedadlo znovu zajistíte.

Obr. 12

Přeměna na mulčovač

Vaše sekačka na trávu byla odeslána a připravena jako sekačka s bočním výhozem. Žací ústrojí lze přepnout z režimu „bočního vyhazování“ na režim „mulčování“.

Převedení na mulčovač:

- Zvedněte deflektor, A abyste odkryli vyhazovací otvor.
- Namontujte kryt B pomocí 2 šroubů na obou stranách otvoru a zajistěte pojistnými maticemi C.
- Uvolněte deflektor. Sekačka je nyní připravena k mulčování.

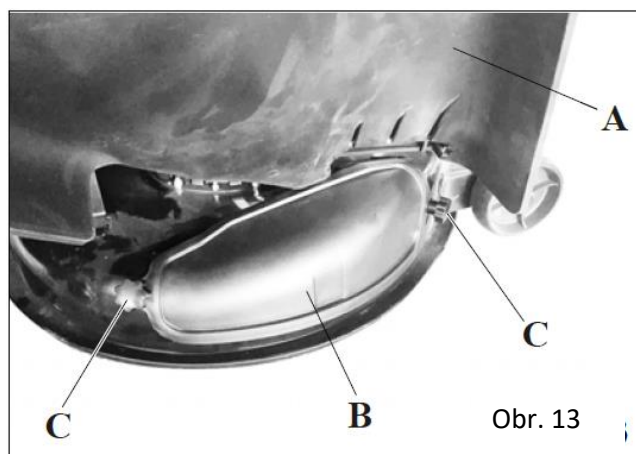

OBSLUHA

Před startem

Obsluha pojezdové sekačky na trávu ZTR se liší od tradiční pojezdové sekačky s volantem. Velmi se doporučuje uživatelům, aby si pozorně přečetli a porozuměli všem ovládacím prvkům, zejména řízení a procvičte si úplné seznámení s ovládacími prvky a správným používáním stroje. Ujistěte se, že rozumíte všem ovládacím prvkům, jejich umístěním, funkcemi a bezpečnostním požadavkům. Přečtěte také část Údržba a provádějte všechny nutné kontroly a kroky údržby.

Obsluha

PŘEČTĚTE SE PEČLIVĚ PRO ZAJIŠTĚNÍ BEZPEČNOSTI A ŽIVOTNOSTI VÝROBKU. Prosím ujistěte se, že sekačka byla nejprve plně nabita před startem. To zahrnuje připojení zástrčky do protilehlé zásuvky, pokud je baterie slabá, viz obr. 10.3. Poté zasuňte druhý konec nabíječky do standardní nástěnné zásuvky. Plné nabíjení je obvykle dosaženo přes noc. Až bude baterie plně nabita, nabíječka se automaticky vypne a indikátor nabití se změní na ZELENÝ.

1. Vždy dodržujte bezpečnostní pravidla.
2. Před provozem se ujistěte, že je parkovací brzda ZAPNUTÁ. (Obr.8).
3. Sekačka je určena POUZE K URČENÉMU POUŽITÍ! NEPOUŽÍVEJTE K ŽÁDNÉMU JINÝ ÚČELU.
4. Přesuňte páky ovládání pohybu směrem ven do neutrální polohy. Umístěte se pohodlně - zdatně v sedadle.
5. Aby sekačka fungovala, MUSÍTE zůstat sedět. Součástí jednotky je operátor Přítomnost Spínač, který vyžaduje, aby operátor správně seděl. Pokud nesedíte správně, jednotka nebude fungovat.
Důležité: Vždy používejte bezpečnostní pás v provozní (zvednuté) poloze. Ujistěte se že zadní část sedačky je zajištěna západkou sedačky.
6. Otočte klíč doprava – na obrazovce s centrálními informacemi se zobrazí indikátory LCD.
7. Na začátku – poté, co se usadíte na sedadle, MUSÍTE nejprve uvolnit parkovací brzdu.
8. Chcete-li nože spustit, vytáhněte ovládací tlačítko nožů, aby se nože zapojily. (obr. 6).
POZNÁMKA: Pro správné odpojení nožů stiskněte tlačítko ovládání nožů. (obr. 6).
9. Čepele se automaticky odpojí, když nastane následující:
 - Tlačítko ovládání nože je zatlačeno dolů (obr. 6).
 - Klíč je otočen do polohy OFF (Obr. 5).
 - Operátor se zvedne nebo opustí sedadlo.

10. Řízení stroje:

Upozornění: Stroj se může otáčet velmi rychle, pokud jednu páku umístíte příliš dopředu

- Při zatáčení buďte opatrní.
- Před ostrými zatáčkami stroj zpomalte.

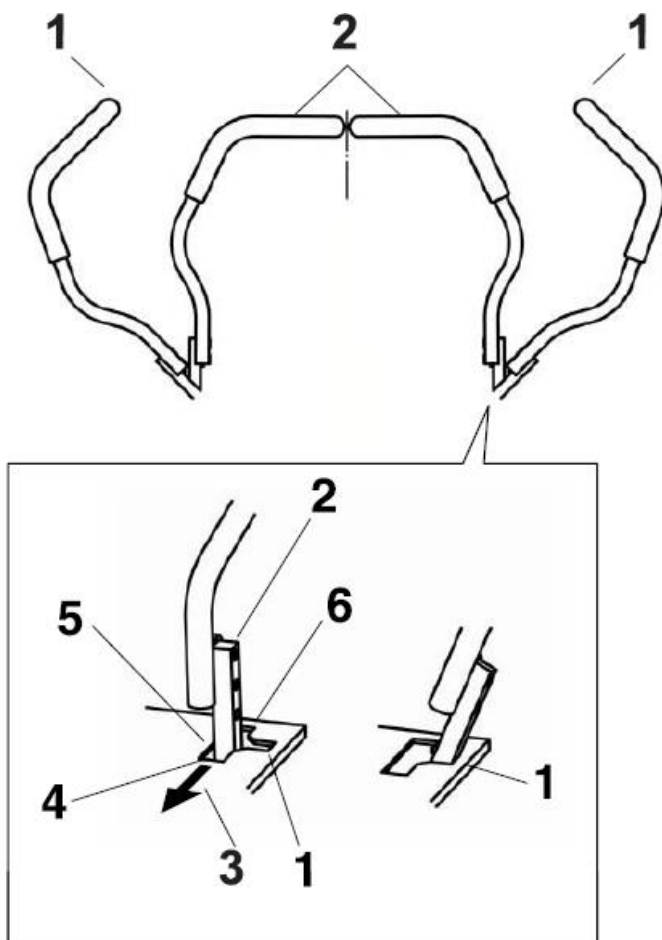

- | | |
|---|-----------------------|
| 1. Neutrální poloha zámku (rukojeti ven) | 4. Vpřed |
| 2. Neutrální pracovní poloha (rukojeti dovnitř) | 5. Neutrální (provoz) |
| 3. Přední strana jednotky | 6. Zpětný chod |

Když jsou ovládací pohybové páky umístěny zcela ven (od sebe) v T-drážce, je hnací systém v neutrální poloze (obr. 14).

Poznámka: Indikátor LCD se objeví na displeji zpráv na pravé řídicí jednotce, když je zatažena parkovací brzda (viz obr. 7).

Poznámka: Indikátor „N“ se objeví, když jsou obě páky ovládání pohybu v neutrální poloze.

Když jsou páky ovládání pohybu posunuty přímo dovnitř (společně), systém pohonu je v neutrální provozní poloze.

Obr. 14

Jízda vpřed

1. Přesuňte páky ovládání pohybu dovnitř do středu do neutrální polohy.
2. Chcete-li se pohybovat vpřed v přímé linii, posuňte obě páky dopředu stejným tlakem.
3. Chcete-li zatočit doleva nebo doprava, zatáhněte příslušnou páku ovládání pohybu zpět do neutrálu v požadovaném směru otáčení. Stroj se bude pohybovat tím rychleji, čím dále jsou páky ovládání pohybu posunuty z neutrální polohy.
4. Pro zastavení přesuňte obě páky ovládání pohybu do neutrální pracovní polohy

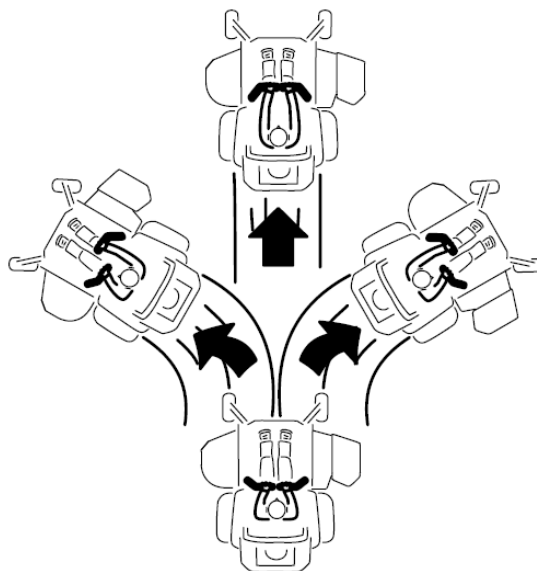

Obr. 15

Jízda vzad

1. Přesuňte páky ovládání pohybu dovnitř do neutrální provozní polohy.
2. Chcete-li se pohybovat vzad v přímé linii, posuňte obě páky dozadu stejným tlakem.
Chcete-li zatočit doprava, uvolněte tlak na páku ovládání pohybu vpravo a zadní část stroje se posune směrem dozadu a doprava.
Chcete-li odbočit doleva, uvolněte tlak na páku ovládání pohybu LH a zadní část stroje se posune směrem dozadu a doleva.
3. Pro zastavení přesuňte obě páky ovládání pohybu do neutrální pracovní polohy.

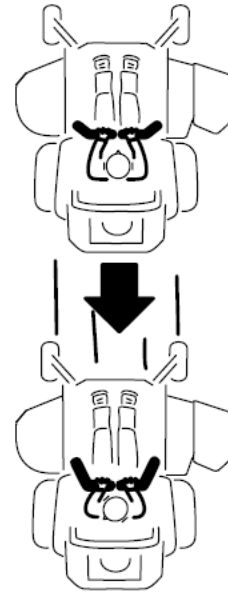

Obr. 16

11. Před zahájením pohybu VŽDY dbejte na své okolí. Vždy proveďte preventivní opatření, abyste zajistili, že v oblasti, kterou sekáte, nejsou nečistoty, překážky, překážky nebo jakékoli elektrické kabely.
12. Pokud na stroji jedete POPRVÉ, doporučujeme vám jet několik minut po okolí, abyste si zvykli na pohyb a rychlost.
13. Když jste v pozici pro zahájení sekání
 - a) Nastavte výšku sekačky.
 - b) Ujistěte se, že v oblasti, kterou sekáte, nejsou nečistoty, překážky, překážky nebo elektrické kabely.
 - c) Ujistěte se, že v okruhu 15 m od sekačky nejsou žádní lidé/zvířata.
 - d) Zapojte a spusťte motor sekání.
 - e) Poté pohybujte pákami a začněte sekat.
14. Pokud se dostanete do oblasti, která vyžaduje couvání, vždy zkontrolujte za sebou, abyste zajistili bezpečný pohyb a také se ujistili, že se zde nenacházejí žádné osoby, domácí zvířata nebo překážky.
15. Chcete-li se pohybovat vzad v přímé linii, posuňte obě páky dozadu stejným tlakem.
16. Odpojte nože a po dokončení úplně zastavte. Stroj bezpečně zaparkujte. Zatáhněte parkovací brzdu (obr. 8). Když opouštíte stroj, otočte klíčkem do polohy vypnuto a klíček vyjměte.
17. Připojte konec nabíječky ke speciálně navrženému přípojovacímu dílu (obr.10.2). Zapojte druhý konec nabíječky do standardní zásuvky, aby se baterie znovu nabily. Když je stroj plně nabitý, nabíječka se automaticky vypne a kontrolka bude indikovat ZELENOU barvu.

Tipy na sečení

- Za určitých podmínek, jako je velmi vysoká tráva, může být nutné zvýšit výšku sečení, aby se snížila námaha při tlačení a aby nedošlo k přetížení motoru a sekačka nenechávala trsy neposekané trávy. Může být také nutné snížit pojezdovou rychlost a/nebo na chvíli stroj vypnout.

- Při extrémně těžkém sekání snižte šířku sekání překrytím dříve posečené dráhy a sekejte pomalu.

DŮLEŽITÉ:

PRO NEJLEPŠÍ VÝKON UCHOVÁVEJTE SKŘÍŇ SEKAČKY BEZ NASTAVENÉ TRÁVY A ODPADU. VIZ ČIŠTĚNÍ" V ČÁSTI TÉTO PŘÍRUČKY ÚDRŽBA A SERVIS



DŮLEŽITÉ: PRO NEJLEPŠÍ VÝKON UCHOVÁVEJTE SKŘÍŇ SEKAČKY BEZ NAHROMADĚLÉ TRÁVY A ODPADU. VIZ ČIŠTĚNÍ" V ČÁSTI TÉTO PŘÍRUČKY ÚDRŽBA A SERVIS

Tipy pro mulčování

- Speciální mulčovací nůž mnohokrát znovu poseká částičky trávy a zmenší jejich velikost, takže když spadnou na trávník, rozptýlí se do trávy a nebude si jich všimnout. Mulčovaná tráva se také rychle biologicky rozloží a poskytne trávníku živiny.

- Nesekejte trávník, když je mokrá. Mokrý tráva má tendenci tvořit shluky a překáží mulčování. Nejlepší čas na sekání trávníku je brzy odpoledne. V této době tráva uschla a nově posečená plocha nebude vystavena přímému slunci.

- Nejlepších výsledků dosáhnete nastavením výšky sekání sekačky na trávu tak, aby sekačka na trávu odřízla pouze horní třetinu stébel trávy. Pokud je trávník přerostlý, bude nutné zvýšit výšku sečení, aby se snížila námaha při tlačení a aby nedošlo k přetížení motoru a zanechání shluků mulčované trávy. Při extrémně těžkém mulčování snižte šířku záběru překrytím dříve posečené dráhy a sekejte pomalu.

- Určité typy trávy a travní podmínky mohou vyžadovat, aby byla oblast mulčována podruhé, aby se posečená tráva zcela skryla. Při druhém sečení sekejte napříč nebo kolmo k dráze prvního sečení.

- Měňte směr sečení z týdne na týden. Jeden týden sekejte ze severu na jih a další týden změňte z východu na západ. Tak se tráva lépe zachycuje a posečený materiál je rovnoměrněji rozložen. Dosáhnete stejnoměrného vzhledu posečené plochy.



PŘEPRAVA

Přeprava stroje

K přepravě stroje použijte těžký přívěs nebo nákladní automobil. Zajistěte brzdu a zablokujte kola. Bezpečně připevněte stroj k přívěsu nebo nákladnímu automobilu pomocí popruhů, řetězů, kabelů nebo lan. Pokud je to možné, přední i zadní popruhy by měly směřovat dolů a ven ze stroje. Ujistěte se, že přívěs nebo nákladní automobil má veškeré potřebné osvětlení a označení, jak vyžaduje zákon. Zajistěte přívěs bezpečnostním řetězem.

VAROVÁNÍ

Tato jednotka nemá správné blinkry, světla, reflexní značení nebo znak pomalu jedoucího vozidla. Jízda po ulici nebo silnici bez takového vybavení je nebezpečná a může vést k nehodám se zraněním osob. Jízda po ulici nebo silnici bez takového vybavení může být rovněž porušením místních zákonů a provozovatel může být vystaven dopravním pokutám a/nebo pokutám.

Nejezděte s jednotkou na veřejné ulici nebo vozovce.

VAROVÁNÍ

Naložení jednotky na přívěs nebo nákladní automobil zvyšuje možnost převrácení dozadu. Převrácení dozadu může způsobit vážné zranění nebo smrt.

- Při provozu jednotky na rampě buďte extrémně opatrní.
- Používejte pouze jednu rampu plné šířky; Nepoužívejte jednotlivé rampy pro každou stranu jednotky.
- Pokud je nutné použít jednotlivé rampy, použijte dostatek ramp, abyste vytvořili nepřerušovanou plochu rampy širší než jednotka.

- **Nepřekračujte úhel 15° mezi rampou a zemí nebo mezi rampou a přívěsem nebo nákladním vozidlem.**
- **Vyhnete se náhlému zrychlení při jízdě s jednotkou po rampě, abyste se vyhnuli převrácení dozadu.**
- **Vyhnete se náhlému zpomalení při couvání jednotky po rampě, abyste se vyhnuli převrácení dozadu.**

Nakládání stroje

Při nakládání stroje na přívěs nebo nákladní vůz buďte mimořádně opatrní. Místo jednotlivých ramp pro každou stranu jednotky se doporučuje jedna rampa po celé šířce, která je dostatečně široká, aby přesahovala zadní pneumatiky. Spodní zadní část rámu traktoru sahá dozadu mezi zadní kola a slouží jako zářezka pro překlopení dozadu. Rampa po celé šířce poskytuje plochu, na kterou se mohou prvky rámu dotknout, pokud se jednotka začne překlápět dozadu. Pokud není možné použít jednu rampu po celé šířce, použijte dostatek jednotlivých ramp pro simulaci souvislé rampy po celé šířce.

Rampa by měla být dostatečně dlouhá, aby úhly mezi rampou a zemí a rampou a přívěsem nebo nákladním vozidlem nepřesáhly 15°. Strmější úhel může způsobit zachycení součástí žacího ústrojí, když se jednotka pohybuje z rampy na přívěs nebo nákladní auto. Strmější úhly mohou také způsobit převrácení jednotky dozadu. Pokud nakládáte na svahu nebo v jeho blízkosti, umístěte přívěs nebo nákladní automobil tak, aby byl na spodní straně svahu a rampa vyčnívala nahoru do svahu. Tím se minimalizuje úhel rampy. Přívěs nebo nákladní automobil by měl být co nejrovnější.

Důležité: Nepokoušejte se otočit jednotku na rampě, mohli byste ztratit kontrolu a sjet ze strany.

Vyhnete se náhlému zrychlení při jízdě po rampě a náhlému zpomalení při couvání z rampy. Oba manévry mohou způsobit převrácení jednotky dozadu.

ÚDRŽBA A SERVIS

Poznámka: Levou a pravou stranu stroje určete z normální provozní polohy.

VAROVÁNÍ

Při provádění údržby nebo seřizování může někdo spustit motor. Než začnete provádět údržbu, vyjměte klíč ze spínací skříňky, zatáhněte parkovací brzdu.

Pneumatiky

Rozměry pneumatik: Přední (2) 11x4,00-5 Zadní (2) – 13x5,00-6

VAROVÁNÍ: Nikdy nepřekračujte maximální tlak nahuštění uvedený na bočnici pneumatiky!

• Vyhnete se pařezům, kamenům, hlubokým vyjetým kolejím, ostrým předmětům a dalším nebezpečím, která mohou způsobit poškození pneumatiky.

1. Vždy zkontrolujte pneumatiky, zda nejsou poškozené.

2. Zkontrolujte tlak v pneumatikách pomocí vhodného nástroje.

Service interval: Každých 50 hodin

- i. Zastavte jednotku, počkejte, až se zastaví všechny pohyblivé části, a vyjměte klíč. Zatáhněte parkovací brzdu.
- ii. Zkontrolujte tlak v pneumatikách.
- iii. Nafoukněte hnací pneumatiky na 13 psi (90 kPa).
- iv. Bezdušové plné pneumatiky nepotřebují být nahuštěny.

Poznámka: Nepřidávejte do pneumatik žádný typ vložky ani pěnový výplňový materiál. Nadměrné zatížení vytvářené pneumatikami s pěnou může způsobit selhání hydropohonu, rámu a dalších součástí. Pneumatiky s pěnou způsobí ztrátu záruky.

Čištění



VAROVÁNÍ! Nečistěte spodní stranu zařízení pomocí zahradní hadice nebo vysokotlakého proudu vody.

1. Pokud je třeba vyčistit spodní stranu žacího ústrojí, doporučuje se ke zvedání jednotky extrémně použít jeřáb.
2. Odstraňte veškerou nahromaděnou trávu ze spodní strany žacího ústrojí a bočního výhozu.
3. Často čistěte motor, abyste zabránili hromadění odpadu. Zanesený motor se zahřívá a zkracuje se jeho životnost.
4. Udržujte povrchy a kola beze zbytků trávy, smetí, atd.

Dodržováním těchto postupů vám poskytne toto zařízení bezpečný provoz po mnoho let.

UPOZORNĚNÍ

Zvedání skeletu sekačky za účelem servisu nebo údržby může být nebezpečné spoléhat se pouze na mechanické nebo hydraulické zvedáky. Mechanické nebo hydraulické zvedáky nemusí mít dostatečnou oporu nebo mohou selhat a způsobit pád jednotky, což může způsobit zranění.

Péče o nože

Pro dosažení nejlepších výsledků musí být nůž sekačky udržován ostrý. Vyměňte ohnuté nebo poškozené nože.

Výměna nožů

Před výměnou nožů si objednejte originální náhradní díly pro vaši sekačku.

VYJMUTÍ NOŽE

UPOZORNĚNÍ

Vyvarujte se zranění! Rotující nože jsou nebezpečné. Před výměnou nožů:

- Vypněte jednotku a vyjměte klíček.
 - Při manipulaci s noži sekačky vždy používejte rukavice.
1. Ujistěte se, že je jednotka vypnuta a úplně zastavena.
 2. Odpojte kabel od motorů a poté demontujte žací ústrojí od podvozku sekačky.
 3. Použijte dřevěný blok mezi čepel a kryt sekačky, abyste zabránili otáčení čepele při odstraňování matice čepele.

POZNÁMKA: Chraňte si ruce rukavicemi a/nebo omotejte čepel silnou látkou.

4. Odstraňte matici nože otáčením proti směru hodinových ručiček.
5. Odstraňte čepel a upevňovací prvky.

VÝMĚNA NOŽE

1. Umístěte adaptér nože na vřeteno motoru.
2. Ujistěte se, že zadní hrana čepele (proti ostré hraně) směřuje k motoru.
3. Nainstalujte matici kotouče s pružnou podložkou na adaptér kotouče a vřeteno motoru.
4. Mezi nůž a žací ústrojí použijte dřevěný blok a poté utáhněte matici nože otáčením ve směru hodinových ručiček.
5. Znovu nainstalujte žací ústrojí na podvozek sekačky.
6. Znovu připojte kabel k motorům přes konektory.

K OSTŘENÍ NOŽE

POZNÁMKA:

Z bezpečnostních důvodů nedoporučujeme uživatelům brousit čepel, pro výměnu nových čepelí se prosím obraťte na prodejce nebo distributora značky Weibang.

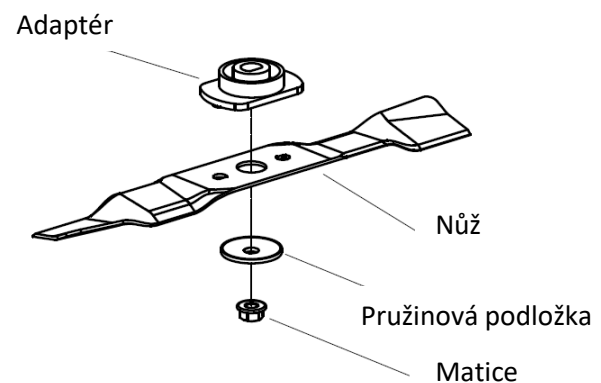

Obr. 17

Péče o baterie a údržba:

Napájecí systém

Počet baterií: 6 hlubokých cyklů

Každá baterie: 12 voltů 24AH

Celkový systém: 72v 24AH (baterie v sérii)

Cykly nabíjení: 350 - 400 krát

Doba nabíjení : 10 - 12 hodin (doporučuje se přes noc v době mimo špičku)

Teplota nabíjení a používání: 0 -40 stupňů Celsia (°C)

Pro nejlepší výsledky:

K vaší elektrické sekačce jsou dodávány speciálně navržené baterie s hlubokým cyklem. Abyste dosáhli co nejlepších výsledků, doporučujeme před každým nabíjením vybit baterie na co nejnižší úroveň. To může znamenat, že mezi nabíjenými sečete vícekrát. Jakmile vybijete značné množství energie z baterií (když zelená indikující kontrolka sekačky bliká zeleně), doporučujeme vám okamžitě připojit nabíječku. Abyste předešli poškození baterií, NEDOVOLTE, aby byly vysoce vybité baterie skladovány bez nabití. Vaše baterie dosáhne největší kapacity pro udržení energie poté, co je nabijete a vybijete na několik cyklů.

Bezpečnostní opatření:

- Nikdy nepoužívejte tyto baterie k jinému účelu než k použití ve vaší elektrické sekačce.
- NENECHTE baterie zamrznout. Proveďte preventivní opatření, aby nedošlo k zamrznutí.
- Nikdy neskladujte baterie, když jsou vybité. Před uložením se ujistěte, že jsou baterie nabité. Nikdy nedovolte, aby vaše baterie zůstaly bez nabití po dobu delší než 60 dní. Pro zajištění nejlepších výsledků MUSÍ být baterie nabit alespoň jednou za 60 dní.
- NENECHÁVEJTE nabíječku připojenou k jednotce. Aby bylo možné co nejlépe nabíjet, baterie musí mít určitou spotřebu energie a ztrátu energie. Nabíječku připojte k jednotce pouze pro nabíjení baterie a odpojte nabíječku po dokončení nabíjení.

DŮLEŽITÉ: Zajistěte následující:

1. NEPOKOUŠEJTE se tento produkt: rozebírat, odinstalovat nebo revidovat.
2. Udržujte baterie mimo dosah jakýchkoli chemikálií (voda, lepidlo, olej atd.).
3. Po každém použití byste měli zkontrolovat stav baterie, abyste se ujistili, že je v ní dostatek energie.
4. Při skladování chraňte sekačku před nadměrnou vlhkostí.

Skladování:

- Baterie MUSÍ být skladovány na suchém místě.
- Optimální teploty pro skladování MUSÍ být mezi -10 - 50 stupňů Celsia (°C).

Údržba:

- Jednou za měsíc zkontrolujte, zda z baterie nevytéká jakákoliv látka. Zkontrolujte spoje, abyste se ujistili, že nejsou uvolněné šrouby (PŘED použitím).
- Pokud baterii nepoužíváte, dobijte ji každých 60 dní.

Výměna baterie:

Na konci životnosti sestavy baterií předejte do místního certifikovaného recyklačního střediska.



Obr. 18

Likvidace baterie

UPOZORNĚNÍ

Elektrolyt baterie obsahuje kyselinu sírovou, která je jedovatá a může způsobit vážné popáleniny. Polknutí elektrolytu může být smrtelné nebo, pokud se dotkne pokožky, může způsobit vážné popáleniny.

- Při manipulaci s elektrolytem používejte ochranné brýle k ochraně očí a gumové rukavice k ochraně pokožky a oděvu.
- Nepolykejte elektrolyt.
- V případě nehody opláchněte vodou a okamžitě přivolejte lékaře.

Zákon stanoví, že baterie by se neměly vyhazovat do odpadu. Postupy správy a likvidace musí být v souladu s příslušnými státními nebo místními zákony.

Pokud probíhá výměna baterie nebo pokud jednotka obsahující baterii již nefunguje a je likvidována, odneste baterii do místního certifikovaného recyklačního střediska. Pokud není k dispozici místní recyklace, vraťte baterii jakémukoli certifikovanému prodejci baterií.

Kontrola

Kontrola bezpečnostního blokovacího systému

1. Zkontrolujte pracovní okruh parkovací brzdy.

Zkuste se rozjet s operátorem na sedadle, zataženou parkovací brzdou a pákami ovládání pohybu v poloze pro jízdu vpřed nebo vzad - sekačka se nesmí pohybovat.

Zkuste se rozjet s operátorem na sedadle, parkovací brzdou uvolněnou a ovládacími pákami pohybu v poloze vpřed nebo vzad - sekačka se nesmí pohnout. Přesuňte páky ovládání pohybu směrem ven do neutrální polohy a poté přesuňte páky ovládání pohybu dovnitř do středu do neutrální polohy a poté přesuňte páky ovládání pohybu do polohy vpřed nebo vzad - sekačka se pohybuje.

2. Zkontrolujte pracovní okruh hnací brzdy.

Zkuste jet s operátorem na sedadle, se sešlápnutou jízdni brzdou a ovládacími pákami pohybu v poloze vpřed nebo vzad - sekačka se nesmí pohnout.

Zkuste jet s operátorem ve scatu, jízdni brzdou odpojenou a pákami ovládání pohybu v poloze vpřed nebo vzad - sekačka se nesmí pohnout. Posuňte páky ovládání pohybu směrem ven do neutrální polohy a poté přesuňte páky ovládání pohybu dovnitř do středu do neutrální polohy a poté přesuňte páky ovládání pohybu do polohy vpřed nebo vzad - pohyb sekačky.

3. Zkontrolujte pracovní obvod spínače sedadla. Zapněte jednotku, zapněte PTO spojku a zvedněte se ze sedadla (ale nesestupujte ze stroje), motor musí vypnout. Zapněte jednotku, páky v neutrální poloze, zasuněte ovládací páky a zatlačte dopředu nebo dozadu pro jízdu nebo vzad, zvedněte se ze sedadla (ale nesestupujte ze stroje), hnací motor musí vypnout.

4. Zkontrolujte pracovní okruh pák ovládání pohybu.

Zkuste jet s operátorem na sedadle, parkovací brzdou uvolněnou a pouze levá páka ovládání pohybu sekačky se nesmí pohnout, opakujte znovu s pravou pákou sekačky se nesmí pohybovat. Posuňte páky ovládání pohybu směrem ven do neutrální polohy a poté přesuňte páky ovládání pohybu dovnitř do středu do neutrální polohy a poté přesuňte páky ovládání pohybu do polohy vpřed nebo vzad - pohyb sekačky.

Poznámka: Pokud stroj neprojde některým z těchto testů, neuvádějte jej do provozu. Kontaktujte svého autorizovaného prodejce.

Důležité: Před použitím k sekání je nezbytné, aby byly bezpečnostní mechanismy obsluhy připojeny a ve správném provozním stavu.

Kontrola bezpečnostního pásu

Servisní interval: Před každým použitím nebo denně

Vizuálně zkontrolujte, zda bezpečnostní pás není opotřebovaný, naříznutý a zda správně funguje navíječ a spona. V případě poškození vyměňte před provozem.

Kontrola žacího ústrojí

Servisní interval: Před každým použitím nebo denně

1. Zastavte motor, počkejte, až se zastaví všechny pohyblivé části, a vyjměte klíč. Udržujte parkovací brzdu zataženou.

2. Vizuálně zkontrolujte stroj, zda není uvolněné žací ústrojí nebo jiný možný problém. Před použitím utáhněte ústrojí nebo opravte problém.

Mazání

Mazání nábojů pohonových kol

Servisní interval: Podle potřeby

1. Zastavte motor, počkejte, až se zastaví všechny pohyblivé části, a vyjměte klíč
2. Sejměte pojezdové kolo z pojezdových vidlic.
3. Odstraňte kryty z náboje kola.
4. Odstraňte jednu z distančních matic ze sestavy nápravy v pojezdovém kole. Všimněte si, že k zajištění distančních matic na ose bylo použito lepidlo

pro zajištění závitu. Demontujte osu (s druhou distanční maticí, která je k ní stále namontovaná) ze sestavy kola.

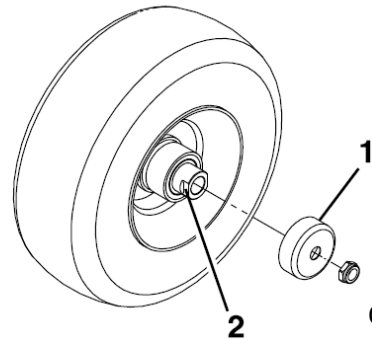

Obr. 19

1. Ochranný kryt

2. Distanční matice pro klíč

5. Vyndejte těsnění a zkontrolujte ložiska, zda nejsou opotřebovaná nebo poškozená, a v případě potřeby je vyměňte.
6. Namažte ložiska.
7. Vložte jedno ložisko, jedno nové těsnění do kola.
8. Pokud má sestava nápravy obě distanční matice odstraněné (nebo uvolněné), naneste lepidlo pro zajištění závitu na jednu distanční matici a našroubujte na osu ploškami pro klíč směrem ven. Nenavlékejte distanční matici až na konec osy. Ponechte přibližně 3 mm od vnějšího povrchu distanční matice ke konci osy uvnitř matice.
9. Vložte sestavenou matici a osu do kola na straně kola s novým těsněním a ložiskem.
10. Otevřeným koncem kola směrem nahoru naplňte oblast uvnitř kola kolem osy mazivem.
11. Vložte druhé ložisko a nové těsnění do kola.
12. Naneste lepidlo pro zajištění závitu na 2. distanční matici a našroubujte na osu tak, aby plošky klíče směřovaly ven.
13. Utáhněte matici na 8-9 N-m, povolte a poté znovu utáhněte na 2-3 N-m. Ujistěte se, že osa nepřesahuje žádnou matici.
14. Znovu nainstalujte kryty těsnění na náboj kola a vložte kolo do otočné vidlice. Nainstalujte zpět šroub kolečka a úplně utáhněte matici.

Důležité: Aby nedošlo k poškození těsnění a ložisek, často kontrolujte seřízení ložisek. Roztočte kolečko. Pneumatika by se neměla volně protáčet (více než 1 nebo 2 otáčky) nebo mít boční vůli. Pokud se kolo volně protáčí, upravte utahovací moment na distanční matici, dokud nedojde k mírnému odporu. Znovu naneste lepidlo pro zajištění závitu.

Mazání čepu zvedací plošiny žacího ústrojí

Servisní interval: Každých 100 hodin

1. Posuňte páky ovládání pohybu do neutrální polohy a zatáhněte parkovací brzdu.
2. Zastavte motor, počkejte, až se zastaví všechny pohyblivé části, a vyjměte klíč.
3. Namažte čep zvedáku plošiny mazivem ve spreji nebo lehkým olejem.

NASTAVENÍ

Nastavení ovládání pohybových pák

Nastavení sklonu

Pohybové ovládací páky lze nastavit výše nebo níže pro maximální pohodlí obsluhy.

1. Demontujte dva šrouby přidržující ovládací páku k hřídeli příčného ramene
2. Přesuňte ovládací páku na další sadu otvorů. Zajistěte páku dvěma šrouby.
3. Opakujte nastavení pro opačnou ovládací páku.

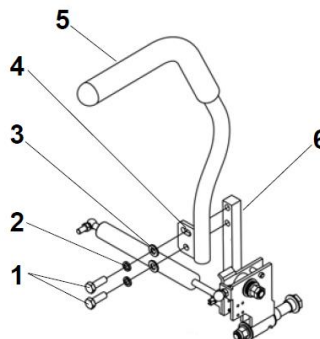

Obr. 20

- | | |
|-----------------------|---------------------------|
| 1. Šrouby | 4. Drážkované otvory |
| 2. Pružinové podložky | 5. Ovládací páka |
| 3. Distanční podložky | 6. Hřídel příčného ramene |

Ovládání pohybu - nastavení vpřed

Pokud se stroj pohybuje nebo táhne na jednu stranu, když jsou páky ovládání pohybu v poloze zcela vpřed, upravte krycí desky.

1. Povolte šrouby na krycí desce (viz Obrázek 40).
2. Posuňte krycí desku dozadu nebo dopředu pro nastavení dráhy páky a utáhněte šrouby.
3. Jeďte se strojem a zkontrolujte jízdu vpřed.
4. Opakujte kroky 1 až 3, dokud nezískáte požadované výsledky.

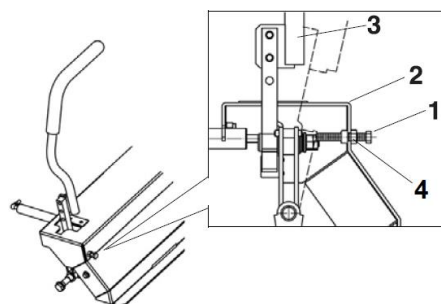

Obr. 21

- | | |
|----------------|-------------------------|
| 1. Šroub | 3. Páka ovládání pohybu |
| 2. Krycí deska | 4. Zajišťovací matice |

Seřízení parkovací brzdy

Servisní interval: Po prvních 100 hodinách Poté každých 500 hodin

Zkontrolujte, zda je brzda správně seřízena. Tento postup je nutné dodržet po prvních 100 hodinách nebo po demontáži nebo výměně brzdového komponentu.

1. Najedte se strojem na rovnou plochu.
2. Vypněte spínač ovládání nožů (PTO), přesuňte páky ovládání pohybu do neutrální uzamčené polohy a zatáhněte parkovací brzdu.
3. Zastavte motor, počkejte, až se zastaví všechny pohyblivé části, a vyjměte klíček.
4. Zvedněte zadní část stroje a podepřete stroj podpěrami pro zvedáky.

▲ POZOR

Zvedání skeletu sekačky za účelem servisu nebo údržby spoléhající pouze na mechanické nebo hydraulické zvedáky může být nebezpečné. Mechanické nebo hydraulické zvedáky nemusí být dostatečná podpora nebo může dojít k poruše, která umožní pádu jednotky, což může způsobit zranění.

Nespoléhejte pouze na mechanické nebo hydraulické zvedáky jako podporu. Používejte vhodné zvedáky nebo ekvivalentní podporu.

5. Klíčem uvolněte pojistnou matici M8 A jednoho kola ve směru hodinových ručiček do požadované polohy.

6. Otočte seřizovací matici M8 B ve směru hodinových ručiček na požadované napnutí brzdý klíčem.

7. Otočte pojistnou matici M8 A proti směru hodinových ručiček a znovu ji zajistěte klíčem.

8. Opakujte postup 5-7 pro nastavení napnutí dalšího kola.

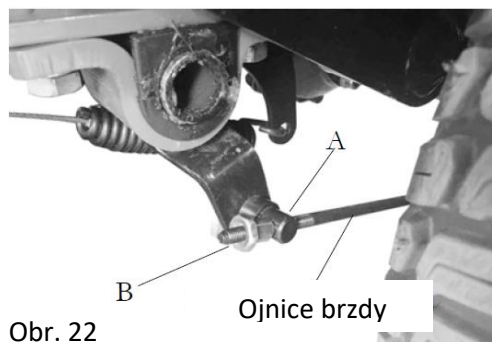

Obr. 22

SKLADOVÁNÍ

Okamžitě připravte sekačku a uskladnění na konci sezóny nebo v případě, že ji nebudete používat déle než 30 dnů.

RIDER SE SEKAČKOU

Před uskladněním na určitou dobu sekačku pečlivě očistěte, odstraňte veškeré nečistoty, mastnotu, listí atd.

Uskladněte na čistém, suchém místě.

1. Vyčistěte celou sekačku (viz ČIŠTĚNÍ v oddíle Odpovědnost zákazníka)
2. Promazávejte přístroj podle instrukcí v oddíle Odpovědnost zákazníka v tomto návodu.
3. Zkontrolujte, že jsou všechny matice, šrouby, svorky a spojky bezpečně upevněny. Zkontrolujte, zda pohyblivé části nejsou poškozené, polámané či opotřebené. Pokud je to nutné, vyměňte je.
4. Opravte všechny zrezivělé nebo popraskané povrchové nátěry; před natřením je lehce vypískujte.

JINÉ

- Skladujte přístroj ve vnitřních prostorech, pokud máte možnost, a zakryjte ho, aby byl chráněn před prachem a nečistotami.
- Zakryjte přístroj vhodným krytem, který nepřitahuje vlhkost. Nepoužívejte umělou hmotu. Plast nedýchá, což způsobuje kondenzaci a následnému rezivění přístroje.

ŘEŠENÍ PROBLÉMŮ

PROJEV	MOŽNÝ DŮVOD	ŘEŠENÍ
Motor nemá výkon	Klíčový spínač je poškozený	Zkontrolujte a vyměňte nebo kontaktujte vašeho prodejce
	Poškozený ovladač pohonu	Zkontrolujte a vyměňte nebo kontaktujte vašeho prodejce
	Špatný kontakt nebo zástrčky svazku vodičů	Zkontrolujte a vyměňte nebo kontaktujte vašeho prodejce
Hnací motor nestartuje	Posunovací přepínač režimu řízení na „neutrálu“	Posuňte jej na „VPŘED“ nebo „COUVAT“
	Zamčená páka zajišťovací brzdy	Uvolněte páku zajišťovací brzdy
	Noha na brzdovém pedálu	Sundejte nohu z brzdového pedálu
	Spínač OPC sedadla "vypnutý" nebo poškozený	Sedte na sedadle nebo zkontrolujte a vyměňte spínač
	Hnací motor je ucpaný	Odstraňte nečistoty nebo překážky
	Malý výkon	Dobijte baterie
	Poškozený brzdový spínač nebo plyn	Zkontrolujte a vyměňte nebo kontaktujte vašeho prodejce
	Poškozený spínač nebo snímač rukojetí	Zkontrolujte a vyměňte nebo kontaktujte vašeho prodejce
	Poškozený ovladač pohonu	Zkontrolujte a vyměňte nebo kontaktujte vašeho prodejce
Špatný kontakt nebo zástrčky drátů	Zkontrolujte a vyměňte nebo kontaktujte vašeho prodejce	
Pohon čepelí nestartuje	Pohon čepelí je ucpaný	Vypněte přístroj a odstraňte nečistoty
	Malý výkon	Dobijte baterie
	Poškozený ovladač pohonu	Zkontrolujte a vyměňte nebo kontaktujte vašeho prodejce
	Špatný kontakt nebo zástrčky drátů	Zkontrolujte a vyměňte nebo kontaktujte vašeho prodejce
	Poškozený pohon čepelí	Zkontrolujte a vyměňte nebo kontaktujte vašeho prodejce
	Spínač OPC sedadla "vypnutý" nebo poškozený	Sedte na sedadle nebo zkontrolujte a vyměňte spínač
Přístroj nefunguje	Poškozený spínač nebo poškozený motor	Vypněte přístroj, po 5 vteřinách ho znovu nastartujte a celý cyklus několikrát opakujte. V případě, že to nefunguje, vyměňte spínač.
	Poškozená baterie	Vyměňte sestavu baterií
Mnoho vibrací	Uvolněné nebo nevyvážené čepel	Utáhněte je nebo je vyvažte
	Zdeformovaný držák čepelí	Vyměňte ho.
Nesprávné vyhazování nebo nelze vyhazovat	Hustý nebo vysoký trávnik	Nejprve poseče trávu na nejvyšší výšku, poté snižte na požadovanou výšku
	Příliš vlhký trávnik	Počkejte, až trávnik uschne
Trávnik není plochý	Hrany čepelí jsou velmi poškozené	Vyměňte nebo přebruste

Likvidace:

Elektrické nářadí, příslušenství a obaly by měly být tříděny pro ekologickou recyklaci.

ZÁRUKA

Za řádnou údržbu přístroje nese odpovědnost vlastník. Pro správné promazávání a rozvrh údržby postupujte podle pokynů v návodu k obsluze. Dodavatel přístrojů Weibang má k dispozici kompletní řadu kvalitních maziv a filtrů k motorům, převodovkám, podvozku a dalšímu příslušenství.

Poskytujeme 2letou záruku od data nákupu: Během této doby zaručujeme bezplatnou výměnu všech součástek, u nich se po prozkoumání autorizovaným prodejcem nebo servisním oddělením společnosti Weibang zjistí vada materiálu nebo chyba dílenského zpracování, případně obojí. Po omezenou záruční dobu 2 let budeme poskytovat veškeré opravárenské služby na přístroji.

Záruční doba 90 dnů se vztahuje na přístroje, které se používají pro komerční účely.

V případě, že dojde k závadě na sekačce během záruční doby, a po předložení řádně vyplněného záručního listu a dokladu o nákupu, a ve vašem okolí není žádný autorizovaný servis, obraťte se, prosím, na místního prodejce nebo na společnost Yangzhou Weibang Garden Machine. Náklady za opravu přístroje závisí na záručním listu a na nákupním dokladu.

Jakékoli KOMERČNÍ, INSTITUČNÍ, ZEMĚDĚLSKÉ, PRŮMYSLOVÉ ČI NÁJEMNÍ VYUŽITÍ, KTERÉ PŘINÁŠÍ ZISK povede k tomu, že záruka přestane platit.

Všechny běžně opotřebovávané a/nebo spotřební součástky jsou chráněny proti závadám na materiálu a zpracováním při výrobě po dobu třiceti (30) dnů od data nákupu.

Škody způsobené nevhodným nebo chybným používáním, nedodržováním bezpečnostních předpisů a provozních pokynů z tohoto návodu, neschválenými úpravami či rozebráním přístroje neoprávněnými osobami, nebo jakékoli další nedostatky nelze přičítat vadnému zpracování nebo chybě materiálu, nespádají do této záruky.

Níže uvedené případy NEJSOU považovány za vady materiálu nebo zpracování, proto se na ně záruka NEVZTAHUJE.

- (a) Opotřebení podvozku sekačky;
- (b) Opotřebení nebo poškození pneumatik;
- (c) Přírodní odbarvení materiálů kvůli ultrafialovému záření nebo v důsledku životního prostředí;
- (d) Poškození žacího příslušenství způsobené opotřebením nebo kontaktem s kameny či jinými neschválenými materiály či strukturami;
Mimo to se omezená záruka nevztahuje na poškození závady nebo selhání, která vyplynou ze zneužití nebo zanedbání péče o přístroj v souvislosti nebo včetně níže uvedeného:
- (e) Neposkytnutí nebo neprovedení požadované údržby jak sekačky, tak baterií, jak je uvedeno v návodu;
- (f) Zneužití, špatné zacházení, zanedbání, úpravy, přestavby, opotřebení, nesprávný servis, použití neschváleného příslušenství;
- (g) Čištění přístroje za použití tlaku nebo páry;
- (h) Manipulace s ovladačem motoru, omezovačem otáček nebo s elektronickými součástmi nebo díly;
- (i) Provoz přístroje se špatně namontovanými/odmontovanými nebo upravenými řezacími kryty, chrániči nebo bezpečnostními zařízeními;
- (j) Veškeré přílišné usazeniny, slaná voda, vlhkost, koroze, rez, nátěr nebo jakákoli nepříznivá reakce kvůli špatnému postupu při skladování;
- (k) Poruchy v důsledku nesprávného nastavení, před-dodávkovým servisem nebo opravy neautorizovaným servisem během záruční doby;
- (l) Pokračování používání přístroje, u něhož se projevil provozní problém nebo závada;
- (m) V případě, že baterie byly udržovány podle návodu, ale předčasně selhaly, se bude hodnotit úprava podle uvážení společnosti WEIBANG, a to v závislosti na aktuální ceně náhradních baterií. Takové závady, poruchy nebo poškození patří do výhradní odpovědnosti majitele a případné nezbytné opravy budou provedeny na náklady majitele.

Ustanovení obsažená v této záruce poskytují výhradní a vylučný opravný prostředek vyplývající z prodeje.

Tato omezená záruka vám dává konkrétní zákonná práva, jež doplňují zákonná práva, k nimž můžete být oprávněni, a vaše zákonná práva nejsou touto zárukou nijak dotčena.

Společnost WEIBANG není odpovědná za náhodné či následné ztráty či poškození, což zahrnuje, bez omezení, náklady způsobené nahrazením nebo výměnou za údržbu trávniku nebo náklady za dočasné zapůjčení náhradního výrobku během záruční doby.

Za účelem získání krytí záruky je vaší odpovědností (na vaše náklady) doručit nebo poslat sekačku do autorizovaného servisu společnosti Weibang a zařídit její vyzvednutí nebo vrácení po provedení opravy. V případě, že neznáte umístění nejbližšího autorizovaného servisu společnosti Weibang, obraťte se na poskytovatele záruky, který je uveden na záručním listu přiloženém k výrobku.

V případě, že potřebujete dodatečné informace ohledně této písemné záruky nebo pomoc při hledání servisu, kontaktujte, prosím:

V-GARDEN s.r.o. Dolní Nová Ves 148 507 81 Lázně Bělohrad www.v-garden.cz
--

PROHLÁŠENÍ O SHODĚ STROJNÍHO ZAŘÍZENÍ

Obchodní název výrobce: Yangzhou Weibang Garden Machine Company Limited
Celá adresa výrobce: Hanjiang Industria Park, Zangzhou City, Jiangsu Province
225127,P.R. China
Jméno a adresa osoby , která sestavila technickou dokumentaci:
Cristoph Meyer, Bochstraße 1, D23569 Lubeck, Germany

Prohlašujeme, že toto strojní zařízení

Název produktu: Travní traktor na bateriový pohon
Obchodní název: E-ZTR
Funkce: Sečení trávy
Model: WBZ106E
Typ: elektrický bateriový pohon

Splňuje všechna příslušná ustanovení směrnic:
2006/42/EC, 2014/30/EU, 2000/14/EC

Testovaný dle následujících norem:
EN ISO 5395-1:2013+A1, EN ISO 5395-3:2013+A2
EN 62841-1:2015, EN ISO 12100:2010
EN 55014-1:2017, EN 55014-2:2015

Datum a místo prohlášení: Jiangsu 2020-11-10

Podpis pověřené osoby:

Shucheng Ju
(Generální ředitel)

