

WEIBANG®
GARDEN MACHINES

M0501142

DRTIČ/ŠTĚPKOVAČ

Model:

WBCH507LC

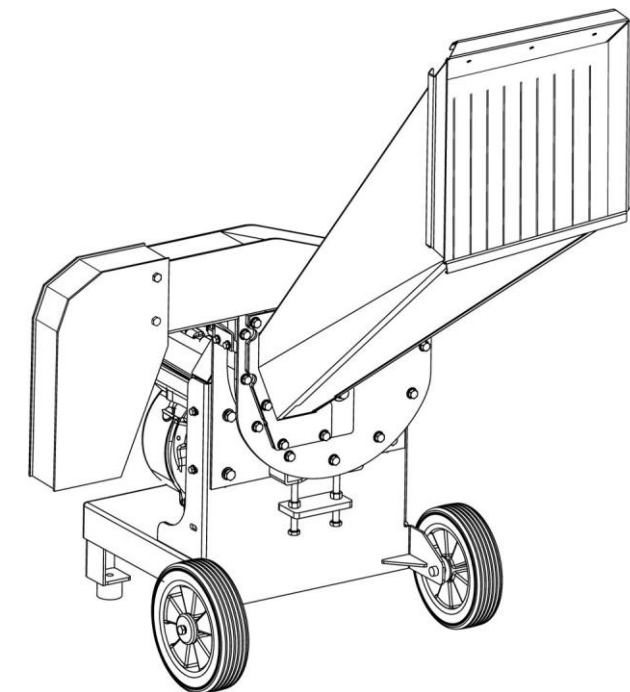

Návod k použití

(Přeloženo z anglického originálu 2022)



M0501142



DO NOT operate this equipment until you have read and understood all the enclosed Operator's Manual.
READ ALL the sections in this manual PRIOR to attempting to service, maintain or operate this equipment. !

Vysvětlení symbolů



Všeobecné bezpečnostní upozornění na nebezpečí



Dejte pozor, aby odletující části nezasáhly kolemjdoucí.



Pozorně si přečtěte tento návod



Kolemjdoucí osoby musí dodržovat bezpečnou vzdálenost od stroje



Udržujte ruce a nohy v dostatečné vzdálenosti od pohyblivých nebo otáčejících se dílů.



Pozor na ostré čepele

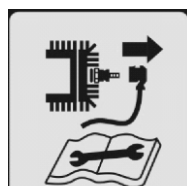

Před údržbou vyjměte zapalovací svíčku



Používejte ochranu očí a sluchu.



Nešlapejte na stroj



Nedotýkejte se, dokud se úplně nezastaví všechny součásti stroje.



Garantovaná hodnota je LWA=113dB(A)



1. Výfuk motoru z této výroby obsahuje chemikálie, o kterých je známo, že způsobují rakovinu, vrozené vady nebo jiné reprodukční poškození. Motor produkuje oxid uhelnatý, což je smrtelný jed bez zápachu. Nepracujte v uzavřeném prostoru.



Než se pokusíte o servis, údržbu nebo provoz tohoto zařízení, přečtěte si všechny části tohoto návodu

Obsah

| | |
|---|----|
| PŘED POUŽITÍM | 01 |
| BEZPEČNOSTNÍ UPOZORNĚNÍ | 02 |
| BALENÍ A PŘEPRAVA STROJE | 05 |
| INFORMACE NA BEZPEČNOSTNÍCH ŠTÍTCÍCH | 07 |
| INFORMACE K MONTÁŽI | 11 |
| MONTÁŽ | 11 |
| Návod na rozbalení. | 11 |
| Sestavení Vašeho drtiče. | 12 |
| FUNKCE A OVLÁDÁNÍ | 13 |
| OBLSUHA | 13 |
| 1. Sestavení stroje. | 13 |
| 2. Seznam control před obsluhou..... | 13 |
| 3. Spuštění a zastavení motoru. | 14 |
| Remove Chamber Jam..... | 16 |
| SERVIS A NASTAVENÍ | 16 |
| Motor | 16 |
| SKLADOVÁNÍ | 17 |
| Drtič..... | 17 |
| Palivový systém. | 17 |
| Válec. | 17 |
| Jiné..... | 17 |
| ÚDRŽBA | 18 |
| Odpovědnost zákazníka. | 18 |
| Plán údržby..... | 18 |
| Údržba stroje. | 18 |
| Před údržbou. | 19 |
| 2. Údržba řezacích nožů..... | 19 |
| A. Otočení řezacího nože..... | 19 |
| B. Výměna řezacího nože. | 20 |
| C. Ostření řezacího nože | 20 |
| 3. Nastavení klínového řemene. | 20 |
| 4. Výměna klínového řemene | 21 |
| 5. Čistění..... | 21 |
| 6. Údržba motoru..... | 21 |
| 7. Řešení problémů..... | 22 |
| Prohlášení o shodě..... | 25 |

UPOZORNĚNÍ PŘED POUŽITÍM

Děkujeme, že jste si zakoupili skartovačku/štěpkovač WEIBANG. Tento štěpkovač byl navržen a vyroben podle našich nejvyšších kvalitativních požadavků na odolnost a výkon.

WEIBANG Garden Machine Company Limited se zavázala nabízet odolné produkty a kvalitní poprodejní servis. Na drtič WEIBANG se poskytuje záruka na vady materiálu a zpracování způsobené výrobcem po dobu dvou (2) let od data nákupu (s výjimkou použití pro komerční účely nebo pro účely pronájmu a pronájem). Tato záruka bude neplatná, pokud stroj nebyl provozován a udržován způsobem předepsaným v tomto návodu k obsluze. Jakékoli poruchy stroje a/nebo záruční nároky, které vzniknou v důsledku nesprávného výkladu nebo nepochopení pokynů a upozornění uvedených v této příručce, nebudou mít nárok na záruční ochranu.

Aby drtič/štěpkovač fungoval optimálně, musí si obsluha před použitím této jednotky důkladně přečíst tuto příručku. Tento návod k obsluze obsahuje důležité provozní postupy produktu, bezpečnostní opatření, tipy pro údržbu a řešení problémů a další rady. Při obsluze výtahu mějte tento návod k dispozici jako referenci pro případné dotazy

Drtič/štěpkovač WEIBANG je jednotka poháněná zážehovým motorem určená pro štěpkování/drcení větví nebo klaciků a spadaneho listí po zahradnických pracích. S tímto drtičem přeměníte svůj organický odpad na vysoce kvalitní kompost pro zemědělství a zahradnictví. Namísto spalování odpadu ho můžete přeměnit na prospěšný výživný materiál pro kompostování a poté jej vrátit do půdy.

NEPOUŽÍVEJTE PRO DRTIČ/ŠTĚPKOVAČ JAKÝKOLI JINÝ MATERIÁL NEŽ DŘEVĚNÉ TYČKY A PODZIMNÍ LISTY. Stroj by neměl být používán k žádnému jinému účelu než k výše uvedenému. Nesprávné použití jakéhokoli stroje může způsobit vážné škody a/nebo újmu na zdraví životního prostředí a obsluhy. Je bezpodmínečně nutné, aby obsluha tohoto zařízení byla odpovědná za provozní prostředí drtiče/štěpkovače. Buďte prosím připraveni a dobře informováni o všech specifických bezpečnostních opatřeních a pracovních nebezpečích, která mohou a/nebo existují na pracovišti.

Drtič/štěpkovač, poháněný motorem o výkonu 6 HP (4,1 kW), je výkonná jednotka, která pohání vyměnitelné speciální nože pro štěpkování. Pokud nebudete drtič/štěpkovač udržovat správným způsobem, povede to ke snížení produktivity nástroje a nebezpečí pro obsluhu a kolemjdoucí.

Stroj nepoužívejte, pokud byl upraven nebo nesprávně udržován.

Všechna pracoviště jsou jiná. Ujistěte se, že při používání skartovače/štěpkovače WEIBANG jsou dodržovány všechny místní předpisy a předpisy. Všichni operátoři a mechanici tohoto stroje by měli být vyškoleni v obecném obecném používání stroje a bezpečnosti.

Byla vynaložena veškerá péče a úsilí, abychom se ujistili o přesnosti a úplnosti postupů popsanych v tomto dokumentu, aby byla zajištěna vaše spokojenost a potěšení. Máte-li jakékoli dotazy nebo obavy, kontaktujte prosím místního prodejce WEIBANG nebo výhradního národního distributora WEIBANG.

| | |
|--|----------------------|
| Model | WBCH507LC |
| Model motoru | LONCIN G200F 4.1kW |
| Rychlost motoru(Max. min-1) | 3600 |
| Rychlost otáčení čepele (Max. min-1) | 2700 |
| Sekací čepel (ks) | 2 |
| Max průměr větve (mm) | 50 |
| Otvor násypky (mm) D × Š | 350x350 |
| Rozměr (mm) D × Š × V | 1310*795*1342mm |
| Hladina hluku LwA | 110 (dB(A)* K=3dB(A) |
| Hladina akustického tlaku u ucha operátora LpA | 98 (dB(A) * K=3dB(A) |
| Čistá váha kg | 85kg |
| Výstup za hodinu | 21.2 (0.6) |
| Kód nože drtiče | CH50A080000020 |

* Hluk byl měřen podle EN 13863:2003+A2+AC.

BEZPEČNOSTNÍ UPOZORNĚNÍ

1. PŘED POUŽITÍM DRTIČE SI PŘEČTĚTE A POROZUMĚJTE NÁVODU K OBSLUZE.

2. Před použitím drtiče/štěpkovače se ujistěte, že je konstrukčně a mechanicky bezpečný.

● Zkontrolujte, zda všechny ovládací prvky motoru a spojka fungují v přijatelných tolerancích.

B. Udržujte všechny matice a šrouby v dobrém provozním stavu, utažené a udržujte všechny kryty a deflektory na místě a v dobrém provozním stavu.



Pokud některá z výše uvedených kontrol selže, proveďte nezbytné kroky k údržbě nebo opravě jednotky před jejím provozováním v jakémkoli prostředí.

3. Před použitím drtiče/štěpkovače na navrhovaném pracovišti. Zkontrolujte ventilaci v prostoru. Neprovozujte drtič/štěpkovač ani nespouštějte motor v nevětraných prostorách. Výfukové plyny motoru obsahují oxid uhelnatý, smrtící plyn, který je bez zápachu, barvy a chuti.

DRTIČ VŽDY POUŽÍVEJTE VENKU!!

4. Při provozu drtiče/štěpkovače dodržujte tyto pokyny pro osobní bezpečnost obsluhy:

● Pro práci vždy noste vhodný ochranný oděv a vybavení. Ty mohou a měly by zahrnovat ochranu očí a sluchu, rukavice, masku proti prachu a jakékoli další položky, které jsou vhodné pro danou práci a požadavky na pracovišti.
● Nikdy nenoste žádné šperky, kravaty nebo jiné volné nebo visící předměty, které by se mohly zachytit o kteroukoli část stroje.

● Stroj vždy provozujte v doporučené poloze a pouze na pevném, rovném povrchu.

● Neprovozujte stroj na zpevněném, betonovém nebo tvrdém šterkovém povrchu. Provoz na tvrdém povrchu může způsobit odraz materiálu a zpětný ráz. Způsobí také zvýšené vibrace stroje, předčasné opotřebení dílů a uvolnění upevňovacích prvků.

● Štěpkovač používejte vždy při denním nebo umělém osvětlení.

● Svažte nebo odstraňte všechny rozpuštěné vlasy, oblečení a další potenciální nebezpečí a překážky.

● Před spuštěním stroje se ujistěte, že je řezací komora prázdná.

● Udržujte všechny ruce, volné oblečení, vlasy, šperky a všechny ostatní osobní části a věci v dostatečné vzdálenosti od plnicí komory, vypouštěcího žlabu nebo v blízkosti pohyblivých částí stroje.

● Nepřesahujte. Vždy udržujte správnou rovnováhu a postoj.

● Udržujte obličej a tělo vzadu od otvoru pro podávání.

● Při vkládání materiálu do stroje buďte velmi opatrní, abyste vyloučili kusy kovu, kameny, lahve, plechovky nebo jiné cizí předměty.

● Nedovolte, aby se zpracovávaný materiál hromadil v oblasti vypouštění; to může zabránit správnému vysypání a může to mít za následek zpětný ráz materiálu skrz podávací otvor.

● Udržujte motor čistý od nečistot a jiných usazenin.

● Zabraňte kontaktu s tlumičem výfuku a jinými částmi motoru po nastartování motoru a době bezprostředně po vypnutí stroje. Teplota stroje a motoru může překročit 66°C Stroj je třeba nechat vychladnout, než se ho dotknete nebo se pokusíte provést jakoukoli údržbu!

● Nemanipulujte s nastavením regulátoru motoru na stroji; regulátor řídí maximální bezpečnou provozní rychlost a chrání motor a všechny pohyblivé části před poškozením způsobeným nebezpečně vysokými otáčkami.

● Nepřepravujte ani nepřemisťujte stroj, pokud běží motor nebo stroj.

5. Pro bezpečnost ostatních a obsluhy dodržujte následující opatření:

● Když je stroj v provozu, udržujte pozorovatele a přihlížející ve vzdálenosti alespoň 10m od štěpkovače/drtiče a jeho bezprostředního pracovního prostředí.

● Zastavte operace nebo pokud se někdo nebo cokoli (tj.: lidé, zvířata atd.) přiblíží zepředu nebo ze stran, když je stroj v provozu.

BEZPEČNOSTNÍ OPATŘENÍ

ÚDAJE SÉRIOVÉHO ŠTÍTKU

Poznamenejte si číslo modelu, sériové číslo, datum nákupu a místo nákupu.

Datum nákupu: _____

Prodejce: _____

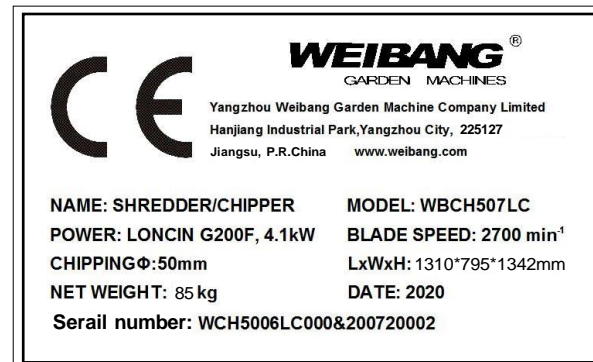

POUŽITÍ STROJE

Použití: Tento stroj je určen pro drcení/štípání větví nebo klacíků a spadaného listí po zahradnických pracích. Podzimní listí smíchané s plechovkami, lahvemi a malým množstvím písku nelze štípat.

Stroj jako celek ani jeho vnitřní součásti nejsou určeny pro použití v prostředí s nebezpečím výbuchu.

Neprovozujte, pokud dochází k nadměrným vibracím. Dojde-li k nadměrným vibracím, okamžitě vypněte motor a zkontrolujte, zda není poškozený nebo opotřebovaný nůž, uvolněný šroub nože, spodní nůž (kovadlina), uvolněný motor nebo zapadlé cizí předměty. POZNÁMKA: Správné specifikace utahovacího momentu šroubů kotouče najdete v seznamu dílů. (Viz část „ŘEŠENÍ PROBLÉMŮ“ na straně 13).

Možná rizika

Ani při předepsaném používání elektrického nářadí není možné eliminovat všechny zbytkové rizikové faktory. V souvislosti s konstrukcí a provedením elektrického nářadí mohou vzniknout následující nebezpečí:

1. Poškození plic, pokud nenosíte účinnou protiprachovou masku.
2. Poškození sluchu, pokud nenosíte účinnou ochranu sluchu.
3. Škody na zdraví způsobené emisemi vibrací, pokud je elektrické nářadí používáno delší dobu nebo pokud není náležitě spravováno a udržováno.

VAROVÁNÍ! Toto elektrické nářadí vytváří během provozu elektromagnetické pole. Toto pole může za určitých okolností rušit aktivní nebo pasivní lékařské implantáty. Aby se snížilo riziko vážného nebo smrtelného zranění, doporučujeme osobám s lékařskými implantáty, aby se před použitím tohoto stroje poradily se svým lékařem a výrobcem lékařského implantátu.

Deklarovaná celková hodnota vibrací byla naměřena v souladu se standardní zkušební metodou a lze ji použít pro srovnání jednoho nástroje s druhým. Deklarovanou celkovou hodnotu vibrací lze také použít při předběžném posouzení expozice.

Varování

Emise vibrací během skutečného používání elektrického nářadí se mohou lišit od deklarované celkové hodnoty v závislosti na způsobu, jakým je nářadí používáno. Je potřeba určit bezpečnostní opatření na ochranu obsluhy, která jsou založena na odhadu expozice ve skutečných podmínkách použití (s přihlédnutím ke všem částem provozního cyklu, jako jsou doby, kdy je nástroj vypnutý a kdy běží nečinnosti kromě doby spuštění).

PRACOVNÍ MÍSTO

Pracovní oblast a nebezpečná zóna

Vzhledem k povaze stroje a úkolům, pro které je navržen, zajistěte, aby drtič/štěpkovač pracoval podle následujících pokynů: Uživatel je odpovědný vůči třetím osobám pracujícím v pracovním dosahu drtiče/štěpkovače. Pobyť v nebezpečné zóně není povolen.

A. Vždy používejte drtič/štěpkovač v bezpečné vzdálenosti od jakéhokoli předmětu, jako je plot, základ nebo jiné stavební překážky.

b. Nikdy nepoužívejte drtič/štěpkovač na nerovném terénu. Neriskujte možnost převrácení stroje nebo jeho převrácení. Před spuštěním zkontrolujte bezprostřední okolí drtiče/štěpkovače. Pozor na děti a zvířata.

C. Kdykoli je povolen pouze JEDEN (1) operátor.

Udržujte všechny kolemjdoucí, děti a domácí zvířata alespoň 3 m od pracovního prostoru kvůli možnému zranění.

Při provozu v uzavřených prostorách zajistěte dodržení bezpečné vzdálenosti od skříní, aby nedošlo k poškození nářadí. Operace drcení/štípání stroje je navržena tak, aby ji aktivovala jedna osoba.

PRACOVNÍ MÍSTO

Pracovní místo drtiče/štěpkovače nesmí mít nadmořskou výšku větší než 1 000 metrů. Teplota pracovního prostředí nesmí překročit 40 °C a relativní vlhkost vzduchu 90 %. Teplota přepravy a skladování musí být 0-40 °C a relativní vlhkost vzduchu nesmí překročit 85 %.

BALENÍ A PŘEPRAVA STROJE



PŘEČTĚTE SI všechny bezpečnostní pokyny před sestavením jednotky

Při vyjímání jednotky z krabice **BUĎTE OPATRNÍ**.



PŘED STARTOVÁNÍM DOPLŇTE OLEJ

ODPOVĚDNOST PROVOZOVATELE

Obsluha musí být během provozu v blízkosti drtiče/štěpkovače. Odpovědnost uživatele je vázána vůči třetím osobám:

- V pracovní oblasti stroje,
- V případě použití neoriginálních dílů při výměně použitých dílů,
- V případě použití upraveného stroje nebo špatné údržby,
- Je-li práce prováděna mimo běžný průběh používání.

I NÁVOD NA ROZBALENÍ

VAROVÁNÍ

Abyste předešli zranění osob nebo škodám na majetku, nepokoušejte se nastartovat motor, dokud nejsou dokončeny všechny montážní kroky a dokud si nepřečtete bezpečnostní ovládací prvky a provozní pokyny v tomto návodu a porozumíte jim.

ÚVOD

Pečlivě dodržujte tyto montážní kroky, abyste správně připravili svůj stroj k použití. Doporučujeme, abyste si před zahájením montáže přečetli celou tuto část.

KONTROLA PO DODÁNÍ

Váš drtič/štěpkovač je dodáván z továrny v jedné kartonové krabici a je kompletně smontován s výjimkou vyhazovacího skluzu, trysky, smyčky rukojeti pro plnicí skluz a souvisejícího hardwaru. Při vybalování stroje zkontrolujte, zda nedošlo k poškození při přepravě nebo chybějící části, pokud zjistíte nějaké poškození nebo pokud díly chybí, informujte prodejce WEIBANG, který vám stroj prodal.

POTŘEBNÉ NÁŘADÍ:

Klíč, olej

1. VYBALENÍ

- Uřízněte plastové pásy. Chcete-li krabici otevřít, nejprve odstraňte horní překližkový panel.
- Vyjměte všechny okolní ochranné obaly.
- Vyjměte železnou zábranu, kterou je stroj připevněn k dřevěné paletě.
- Sundejte stroj z dřevěné palety
- Důkladně zkontrolujte bednu a vyjměte další volné díly obsažené v drtiči
- Odstraňte veškerý obalový materiál
- Pomocí jeřábu zvedněte jednotku a nechte ji stát na povrchu země pomocí spodní konzoly. Drtič/štěpkovač je TĚŽKÝ stroj. Čistá hmotnost je 75 kg. **NEPOKOUŠEJTE SE ZVEDAT SAMI!** Je doporučeno použít pro přemístění jeřáb.



Pokud není k dispozici jeřáb pro zvedání, ujistěte se, že dvě osoby zvedající stroj jsou schopny jednotlivě zvednout minimálně 100 lb/45,36 kg!! NIKDY SE NEPOKOUŠEJTE ZVEDAT STROJ JEN V JEDNOM NEBO DVOU OSOBÁCH!!

BALENÍ A PŘEPRAVA STROJE

Přeprava stroje:



Pokud není k dispozici jeřáb pro zvedání, ujistěte se, že dvě osoby zvedající stroj jsou schopny jednotlivě zvednout minimálně 100 lb/45,36 kg!! NIKDY SE NEPOKOUŠEJTE ZVEDAT STROJ JEN V JEDNOM NEBO DVOU OSOBÁCH!!

K nakládání a přepravě stroje používejte nákladní automobil, který má veškeré potřebné osvětlení a označení, jak to vyžaduje zákon.

- 1 Zabalené stroje mají paletu, nakládejte ji vysokozdvížným vozíkem.
- 2 Finálně instalovaný stroj musí být při přepravě na velkou vzdálenost naložen na nákladní automobil jeřábem. Při nakládání by mělo být lano jeřábu spolehlivě připojeno ke zvedacímu bodu stroje. Během přepravy by měl být stroj bezpečně připevněn k vozíku pomocí upevňovacího bodu pomocí popruhů, řetězů, kabelů nebo lan.
3. Nakládání stroje: Při nakládání jednotek na nákladní automobily buďte extrémně opatrní.

Netahejte stroj za účelem přepravy.

- Drtič/štěpkovač je TĚŽKÝ stroj. Čistá hmotnost je 75 kg. Ke zvedání jednotky se doporučuje extrémně používat jeřáb..
- K přepravě stroje použijte těžký přívěs nebo nákladní automobil. Zablokujte kola a bezpečně upevněte stroj k přívěsu nebo nákladnímu automobilu pomocí popruhů, řetězů, kabelů nebo lan. Ujistěte se, že přívěs nebo nákladní vozidlo má vše potřebné osvětlení a značení dle požadavků zákona.
- Zajistěte přívěs bezpečnostním řetězem.



UJISTĚTE SE, že stroj mohou zvednout 2 osoby minimálně 100 lbs/45,36 kg jednotlivě!! NIKDY SE NEPOKOUŠEJTE ZVEDAT STROJ JEN V JEDNĚ OSOBĚ!!

- Ve spolupráci s partnery zvedněte jednotku na přepravní vozidlo. VŽDY používejte bezpečné techniky zvedání, abyste se vyhnuli zranění zad nebo svalů! Tipy a osvědčené postupy pro stěhování vám poskytne místní organizace pro ochranu zdraví a bezpečnost těžké strojírenství.
 - i. Pokud sekací mechanismus narazí na jakýkoli cizí předmět nebo pokud stroj začne vydávat neobvyklý hluk nebo vibrace, okamžitě vypněte motor a nechte stroj zastavit. Odpojte kabel zapalovací svíčky od zapalovací svíčky a proveďte následující kroky:
 - ii. Zkontrolujte, zda nedošlo k poškození.
 - iii. Vyměňte nebo opravte poškozené díly.
 - iv. Zkontrolujte a utáhněte všechny uvolněné části
- Zastavte práci a vypněte drtič/štěpkovač, pokud štěpkování zasekává stroj nebo způsobuje, že se zbytečně namáhá. Zkontrolujte stroj, zda nemá možné příčiny.
- Než se pokusíte odstranit zaseknutí v jednotce, zkontrolovat nebo opravit jakoukoli část stroje, zastavte motor a vyjměte kabel zapalovací svíčky a ujistěte se, že se všechny pohyblivé části úplně zastavily.
- Nikdy nenechávejte stroj bez dozoru. Kdykoli opustíte pracovní prostor, vypněte motor.
- Umístěte stroj tak, aby nebylo nutné pracovat po větru od výfuku.

BEZPEČNOSTNÍ OPATEŘENÍ

- Za žádných okolností **NEPOUŽÍVEJTE** stroj, pokud platí některá z následujících podmínek:
 - i. Jakékoli poškození (tj. zdravotní stav, vedlejší účinky léků, alkohol, drogy atd.) operátora.
 - ii. Obsluha si nepřečetla nebo nepochopila návod k obsluze tohoto stroje.
 - iii. Obsluha jasně nerozumí činnosti stroje.
 - iv. Stroj potřebuje opravu
 - v. Obsluha je pro obsluhu stroje nevhodně oblečena.
 - Postarejte se o děti. Pokud obsluha nedává pozor na přítomnost dětí, může dojít k tragickým nehodám. Děti jsou často přitahovány drtičem/štěpkovačem a provozní činností. Nikdy nepředpokládejte, že děti zůstanou tam, kde jste je naposledy viděli.
 - Udržujte děti mimo pracovní oblast a pod dohledem odpovědné dospělé osoby.
 - Udržujte děti mimo pracovní oblast a pod dohledem odpovědné dospělé osoby.
 - Nikdy nedovolte dětem obsluhovat drtič
5. Při manipulaci s palivou dbejte zvýšené opatrnosti. Jsou hořlavé a páry jsou výbušné.
- Používejte pouze schválenou nádobu.
 - Nikdy nesnímejte víčko palivové nádrže ani nedoplňujte palivo při běžícím motoru.
 - Před doplňováním paliva nechte motor vychladnout.
 - Nekuřte.
 - Nikdy nedoplňujte palivo do stroje uvnitř.
 - Nikdy neskladujte stroj nebo nádobu na palivo uvnitř, kde je otevřený plamen, jako je ohřívač vody.
 - Dojde-li k rozliti paliva, nepokoušejte se nastartovat motor, ale před nastartováním přesuňte stroj z oblasti rozliti.
 - Po doplnění paliva vždy vyměňte a pevně utáhněte uzávěr palivové nádrže.

UCHOVEJTE TYTO INSTRUKCE!!

INFORMACE NA BEZPEČNOSTNÍCH ŠTÍTCÍCH

Bezpečnostní a instruktážní štítky jsou umístěny na rámu drtiče/štěpkovače a motoru. Vyměňte jakýkoli štítek, který je poškozený nebo nečitelný, kontaktujte prodejce pro informace o štítcích. Umístění bezpečnostních štítků na rámu štěpkovače viz výkresy dílů a seznamy.

POZNÁMKA: Informace o bezpečnostních a instruktážních štítcích motoru naleznete v uživatelské příručce motoru nebo se obraťte na dodavatele motoru. Níže jsou uvedeny štítky, které je možné doobjednat pro usnadnění údržby. Všechny štítky jsou k dispozici pro výměnu kromě toho, že u každého čísla slouží sériové číslo jednotky jako jedinečný identifikátor pro účely záruky a podpory.

Pokud máte nějaké dotazy, neváhejte kontaktovat místního prodejce WEIBANG nebo distributora WEIBANG pro ČR (firmu V-GARDEN s.r.o.) pro další pomoc.

INFORMACE NA BEZPEČNOSTNÍCH ŠTÍTCÍCH

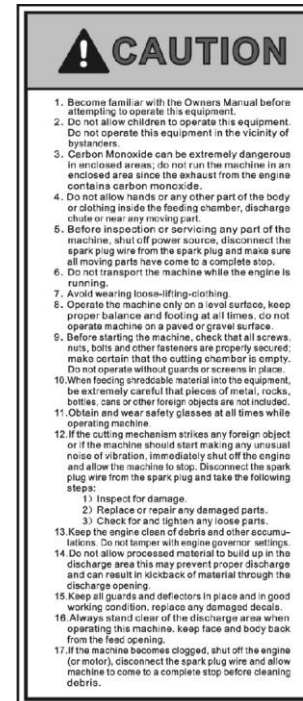

OBSLUHA: PART NO. 8SH2001010
Potřebné množství=1ks



KRYT: PART NO. 8SH2003010
Potřebné množství =1ks



NUŽ: PART NO. 8SH2004010
Potřebné množství =1ks



SERVIS: PART NO. 8SH2005010
Potřebné množství =1ks



CHŮZE: PART NO. 4SHLP09010
Potřebné množství = 1ks

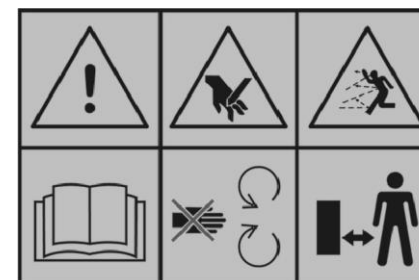

WARNING: PART NO. 8SH2002010
Potřebné množství =1ks



NOISE: PART NO. ZS-113dB
Potřebné množství =1ks



PROTECTION: PART NO. 8SH2009010
Potřebné množství =1ks



ENGINE: Potřebné množství =1
PART No. L0106040Z



SERVICE: Potřebné množství=2
PART No. L0106080Z

INFORMACE NA BEZPEČNOSTNÍCH ŠTÍTCÍCH

WEIBANG®

LOGO: PART NO. L0401050
Potřebné množství=WB80:2ks

POZOR

1. Než se pokusíte toto zařízení používat, seznámte se s Návodem k obsluze.
2. Nedovolte dětem obsluhovat toto zařízení. Neprovozujte toto zařízení v blízkosti kolemdoucích.
3. Oxid uhelnatý může být extrémně nebezpečný v uzavřených prostorech; nenechávejte stroj běžet v uzavřeném prostoru, protože výfukové plyny z motoru obsahují oxid uhelnatý.
4. Nenechávejte ruce ani jinou část těla nebo oděvu uvnitř plnicí komory, vyhazovacího žlabu nebo v blízkosti jakékoli pohyblivé části.
5. Před kontrolou nebo servisem jakékoli části stroje vypněte zdroj napájení, odpojte kabel zapalovací svíčky od zapalovací svíčky a ujistěte se, že se všechny pohyblivé části zcela zastavily.
6. Nepřepřpravujte stroj, pokud běží motor.
7. Vyhněte se nošení volného zvedacího oblečení.
8. Provozujte stroj pouze na rovném povrchu, udržujte vždy správnou rovnováhu a postoj, neprovozujte stroj na zpevněném nebo šterkovém povrchu.
9. Před spuštěním stroje zkontrolujte, zda jsou všechny šrouby, matice, svorníky a další upevňovací prvky řádně zajištěny; ujistěte se, že je řezací komora prázdná. Nepracujte bez nasazených krytů nebo zástěn.
10. Při vkládání skartovatelného materiálu do zařízení buďte velmi opatrní, aby se v něm nenacházely kusy kovu, kameny, lahve, plechovky nebo jiné cizí předměty.
11. Při obsluze stroje si poříďte a používejte ochranné brýle.
12. Pokud sekací mechanismus narazí na cizí předmět nebo pokud stroj začne vydávat neobvyklé vibrace, okamžitě vypněte motor a nechte stroj zastavit. Odpojte kabel zapalovací svíčky od zapalovací svíčky a proveďte následující kroky:

- 1) Zkontrolujte, zda nedošlo k poškození.
- 2) Vyměňte nebo opravte poškozené díly.
- 3) Zkontrolujte a utáhněte všechny uvolněné části.

13. Udržujte motor čistý od nečistot a jiných usazenin. Nemanipulujte s nastavením regulátoru motoru.
14. Nedovolte, aby se zpracovávaný materiál hromadil v oblasti výsypu, mohlo by to bránit správnému výtlačku a mohlo by dojít ke zpětnému rázu materiálu skrz výtlačný otvor.
15. Udržujte všechny kryty a deflektory na místě a v dobrém provozním stavu. Vyměňte všechny poškozené štítky.
16. Při práci s tímto strojem se vždy zdržujte v bezpečné vzdálenosti od oblasti vyhazování. Udržujte obličej a tělo vzadu od podávacího otvoru.
17. Pokud se stroj ucpe, vypněte motor (nebo motor), odpojte kabel zapalovací svíčky a před čištěním nečistot nechejte stroj úplně zastavit.

NEBEZPEČÍ

OTOČNÉ ŘEZNÉ NOŽE

POKUD JE STROJ V PROVOZU, DRŽTE RUCI A NOHY MIMO PŘÍVODNÍ A VYPOUŠTĚCÍ OTVORY, ABYSTE ZABRÁNILI VÁŽNÉMU ZRANĚNÍ OSOB. PŘED JAKOUKOLIV ÚDRŽBOU NEBO ČIŠTĚNÍM VYPNĚTE MOTOR A ODPOJTE KABEL OD ZAPALOVACÍ SVÍČKY.

NEBEZPEČÍ

ŠTÍT BYL ODSTRANĚN.

NEPROVOZUJTE BEZ NAMÍSTĚNÉHO ŠTÍTU. MŮŽE DOJÍT K VÁŽNÉMU ZRANĚNÍ NEBO ÚRAZU.

INFORMACE NA BEZPEČNOSTNÍCH ŠTÍTCÍCH



Neodstraňujte přístupový kryt krytu, dokud není stroj zastaven a není odpojen kabel zapalovací svíčky nebo hnací hřídel. přístup používejte pouze pro kontrolu nebo výměnu nože. Neprovozujte stroj s odstraněným přístupovým krytem.

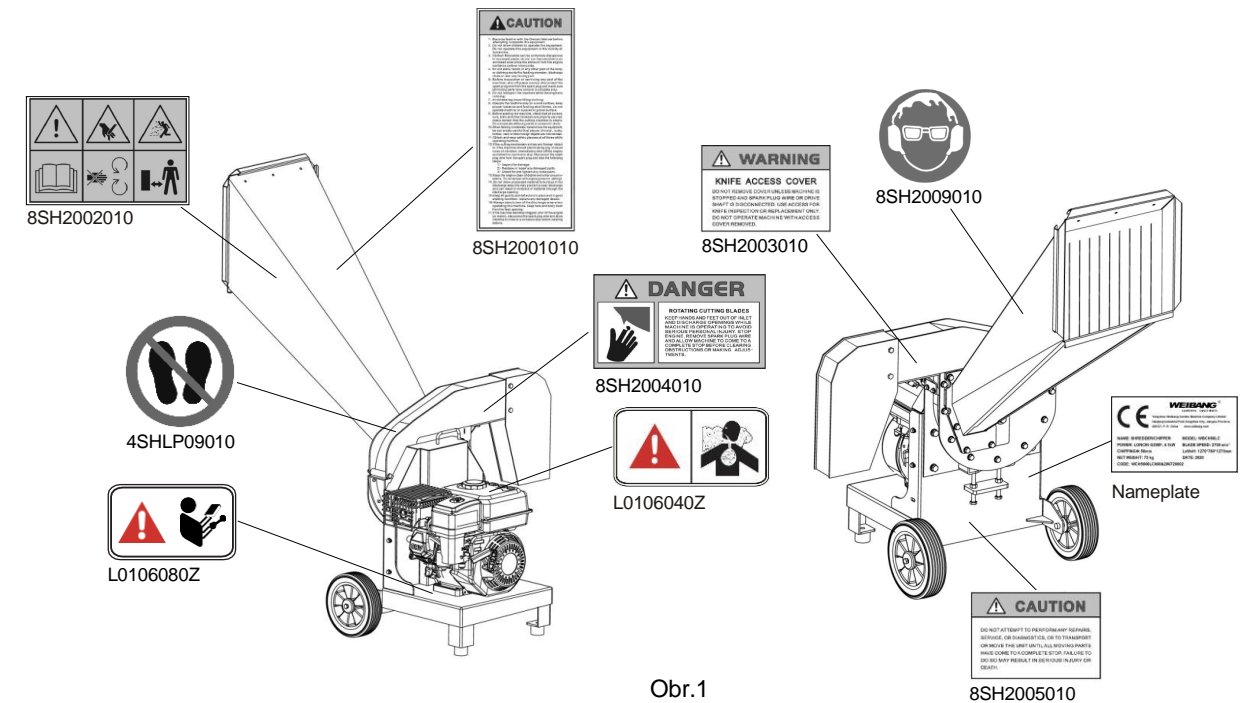

Obr.1

INFORMACE K MONTÁŽI

Pravidelná údržba a výměna dílů jsou důležitými kroky k prodloužení životnosti vašeho zařízení a dosažení optimálního výkonu. Při provádění nebo provádění jakékoli údržby nebo oprav vždy zkontrolujte, zda je vaše pracovní prostředí bezpečné a dobře větrané a zda je technik obeznámen se všemi aspekty stroje a požadovanými postupy.

Tato příručka má sloužit jako reprezentativní průvodce drtičem. Jakékoli jiné použití nebo aplikace nad rámec tohoto dokumentu jsou přísně zakázány. Přestože byl učiněn každý pokus o zachování jeho přesnosti, WEIBANG si vyhrazuje právo aktualizovat a upravovat zařízení bez předchozího upozornění. Před provedením jakékoli údržby nebo oprav se prosím obraťte na naši horkou linku technické podpory pro objasnění a získání vhodných dílů.

Chcete-li objednat náhradní díly, uveďte prosím následující informace:

1. Výrobce stroje
2. Číslo modelu
3. Sériové číslo stroje
4. Požadované množství každého dílu
5. Číslo dílů
6. Popis dílů.

Všechny díly WEIBANG jsou zaručeny třiceti (30) denní zárukou na vady zpracování a materiálu výrobce. Další podrobnosti o naší Záruční politice naleznete na stránce Záruka v Návodu k obsluze.

MONTÁŽ

Než se pokusíte svůj nový štěpkovač uvést do provozu, pečlivě si přečtěte tento návod a celý tento návod.



DŮLEŽITÉ: TENTO DRTIČ/ŠTĚPKOVAČ JE DODÁVÁN BEZ OLEJE NEBO BENZÍNU V MOTORU.

Your Váš nový skartovač/štěpkovač byl předem smontován v továrně, s výjimkou dílů, které zůstaly nesmontované pro účely přepravy. Všechny díly jako matice, podložky, šrouby atd. potřebné k dokončení montáže byly připevněny ke stroji. Pro zajištění bezpečného a správného provozu vašeho drtiče/štěpkovače musí být všechny díly na stroji bezpečně utaženy. Používejte správné nástroje potřebné k zajištění správného utažení.

I NÁVOD NA ROZBALENÍ



VAROVÁNÍ: Abyste předešli zranění osob nebo škodám na majetku, nepokoušejte se nastartovat motor, dokud nejsou dokončeny všechny montážní kroky a dokud si nepřečtete a neporozumíte bezpečnostním ovládacím prvkům a provozním pokynům v této příručce.

ÚVOD

Pečlivě dodržujte tyto montážní kroky, abyste správně připravili svůj stroj k použití. Doporučujeme, abyste si před zahájením montáže přečetli celou tuto část.



POZNÁMKA: Všechny odkazy na levou, pravou, přední a zadní část stroje jsou určeny postavením za říditky a čelem ve směru jízdy.

MONTÁŽ

KONTROLA PO DODÁNÍ

Při vybalování stroje zkontrolujte, zda nedošlo k poškození při přepravě nebo chybějící části, pokud zjistíte nějaké poškození nebo pokud díly chybí, informujte prodejce WEIBANG, který vám stroj prodal.

POTŘEBNÉ VYBAVENÍ:

Klíč / motorový olej / měřidlo pneumatik

POSTUP VYBALENÍ

- Přeřízněte plastové pásky. Chcete-li krabici otevřít, nejprve odstraňte horní překližkový panel.
- Vytáhněte vyhazovací komín a násypku.
- Vyjměte všechny okolní ochranné obaly.
- Vyjměte železnou zábranu, kterou je stroj připevněn k dřevěné paletě.
- Sundejte stroj z dřevěné palety
- Důkladně zkontrolujte bednu a vyjměte další volné díly obsažené v drtiči
- Odstraňte veškerý obalový materiál

II SESTAVENÍ VAŠEHO DRTIČE



VAROVÁNÍ: Při sestavování stroje používejte ochranné rukavice .

PŘIPEVNĚNÍ VYHAZOVAČÍHO KOMÍNU

- Nainstalujte podávací žlab pomocí šroubové tyče A, dokud se příruba nedotkne příruby komory na třísky, poté zajistěte přírubu komory na třísky a zajistěte upevňovací prvek.

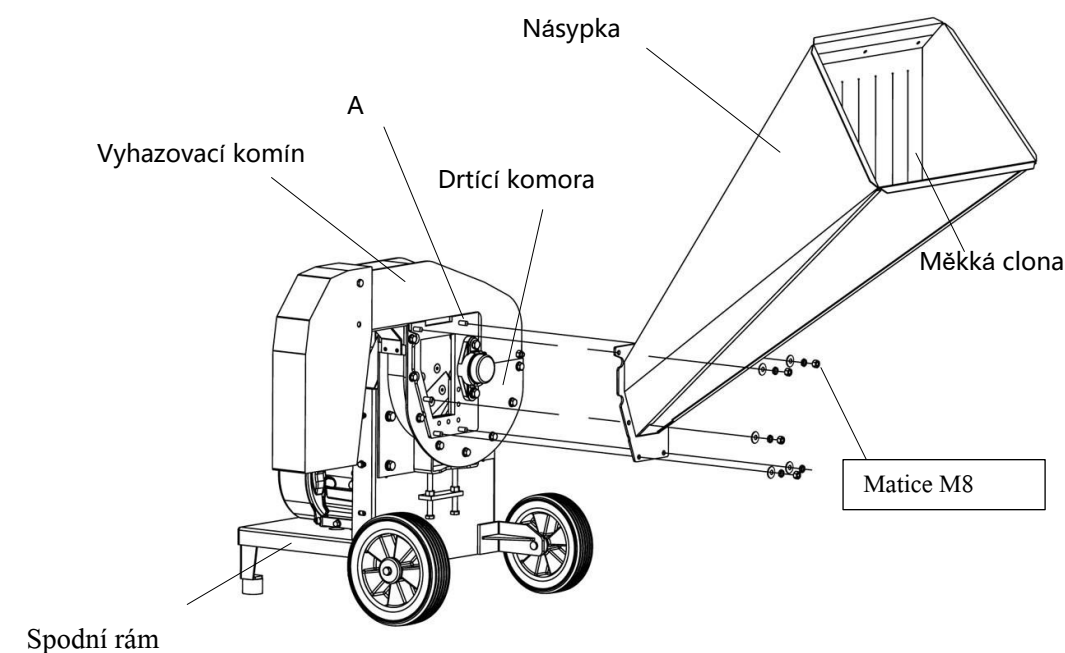

Obr.2

FUNKCE A OVLÁDÁNÍ

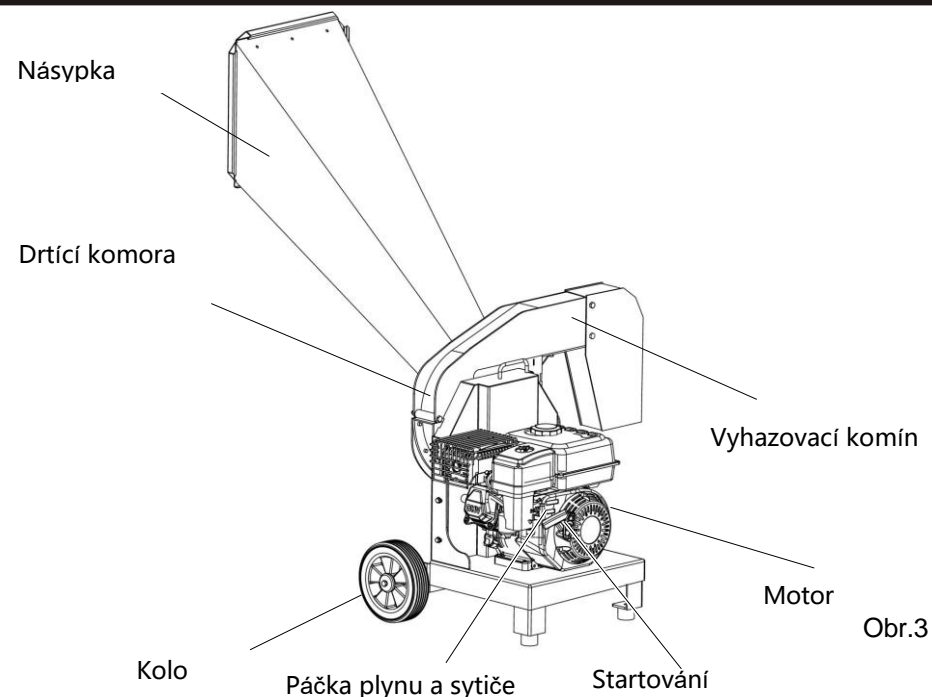

Obr.3

Přehled stroje

Následuje seznam důležitých ovládacích a provozních mechanismů, se kterými musí být obsluha seznámena PŘED použitím drtiče/štěpkovače. Pokud tak neučiníte, může to mít za následek vážné zranění a/nebo smrt obsluhy a dalších osob a může vést ke snížení životnosti stroje nebo poškození tohoto stroje.

Ovládací páka sytiče: pomocí které se nastartuje studený motor. (podrobnosti viz návod k motoru)

Páka ovládání plynu: pomocí které se nastavují otáčky motoru a motor se zastaví. Pro dosažení nejlepšího výkonu drčení vždy držte motor při vysokých otáčkách (viz podrobnosti v návodu na motor)

Spínač motoru: ve spolupráci s bezpečnostním zařízením, pomocí kterého se vypne motor. Pokud se otevře clona pro otevření výtlaku, motor se zastaví a nelze nastartovat, dokud se clona nezavře.

Násypka: skrz něj jsou větve posunovány do řezacího mechanismu

Vyhozovací komín: prodloužení otvoru, skrz který je štěpný materiál vyhazován.

OBSLUHA

1. Sestavení stroje

- Stroj pevně položte na rovnou zem.

2. Seznam kontrol před obsluhou

Pro osobní a majetkovou bezpečnost operátora a pracoviště a pro optimální výkon proveďte před použitím drtiče dřeva, s odpojeným kabelem od zapalovací svíčky, následující:

- 1) Přečtěte si sekci „Bezpečnost“ a část „Funkce a ovládací prvky“, která je uvedena v této uživatelské příručce, přečtěte si Příručku uživatele motoru dodávanou s jednotkou. Přečtěte si všechny bezpečnostní, ovládací a provozní pokyny na štítcích umístěných na stroji.
- 2) Zkontrolujte a ujistěte se, že všechny matice a šrouby, zejména upevňovací šroub čepele, jsou dotaženy a všechny kryty a deflektory jsou na svém místě a jsou v dobrém provozním stavu. Případné opotřebené nebo poškozené díly dotáhněte nebo vyměňte. V případě poškozených nebo opotřebených dílů se NIKDY NEPOKOUŠEJTE OBSLUHOVAT STROJ. Poznamenejte si požadované díly a obraťte se na místního prodejce WEIBANG nebo výhradního národního distributora WEIBANG ohledně náhradních dílů a další pomoci při opravě jednotky PŘED jakýmkoli dalším použitím.
- 3) Vyskytují se nějaké trhliny nebo poškození na motoru. Pokyny k servisu najdete v „Příručce výrobce motoru“. NEPOKOUŠEJTE SE OBSLUHOVAT STROJ, dokud nebude motor renovován podle továrních standardů motoru.
- 4) S jednotkou ve vodorovné poloze zkontrolujte hladinu motorového oleje podle pokynů v příručce motoru. Hladina oleje by měla být na značce „FULL“ na měrce nebo až po vrchol otvoru pro plnění oleje na motorech bez měrky.
- 5) Ujistěte se, že všechny ovládací prvky motoru a činnost spojky fungují v přijatelných tolerancích.

OBSLUHA

- 6) Zkontrolujte tlak vzduchu v zadních pneumatikách (15-20 PSI). Udržujte pneumatiky rovnoměrně nahuštěné,
- 7) Zkontrolujte a ujistěte se, že je drtící komora prázdná.



VAROVÁNÍ: Pokud některá z výše uvedených kontrol selže, před obsluhou prosím proveďte nezbytné kroky pro údržbu nebo opravu v jakémkoliv prostředí.



UPOZORNĚNÍ: Pro tuto práci vždy používejte vhodný ochranný oděv a vybavení. Mohou a měly by zahrnovat ochranu očí a uší, rukavice, protiprachovou masku a jakékoli další položky, které jsou vhodné pro práci a požadavky na pracovišti.



VAROVÁNÍ: Před uvedením stroje do provozu si přečtěte všechny bezpečnostní, kontrolní a provozní pokyny v této uživatelské příručce a na štítcích umístěných na stroji. Mohlo by dojít k poškození osobního majetku nebo poškození majetku, protože by se tento pokyn nedodržel.

Vždy spusťte svůj drtič/štěpkovač s pákou ovládání rychlosti stroje v POMALÉ rychlosti.

3. Spuštění a zastavení motoru

NEBEZPEČÍ: Nepoužívejte motor v uzavřeném prostoru. Výfuk motoru obsahuje oxid uhelnatý, smrtící plyn, který je bez zápachu, bezbarvý a bez chuti. Vždy spusťte motor venku a ujistěte se, že je zajištěno dostatečné větrání.

Startování motoru

1. Umístěte stroj na rovnou plochu.
 2. Chcete-li nastartovat studený motor, posuňte páku ovládání sytiče do polohy sytiče.
 3. Spuštění motoru pomocí zpětného startéru:
 - A: Postavte se na levou stranu (při pohledu zezadu za říditky) stroje.
 - B: Uchopte rukojeť startovacího lana a pomalu táhněte, dokud neucítíte odpor.
 - C: Nechte lano pomalu převinout zpět a poté vytáhněte lano rychlým tahem. Nechte lano vracet se pomalu.
- Při startování motoru mějte páčku plynu nastavenou na pozici FAST, potom postupně přesuňte do polohy SLOW pro zapojení nožů.



Obr.4



VAROVÁNÍ: Abyste předešli zranění, před zatažením startovacího lana se ujistěte, že za vámi nejsou žádné překážky.

OBSLUHA



POZOR: Když zatáhnete za startovací lano, abyste nastartovali motor, zastavte provoz a zkontrolujte příčiny v případě, že motor nenastartuje do 30 sekund po opakovaném nastartování. Viz odstraňování problémů.

Zastavení motoru

1. Posuňte páčku plynu z pozice FAST do pozice SLOW (před zastavením motoru postupně snižujte otáčky motoru).
2. Posuňte sytič až na pozici STOP. Před použitím stroje si přečtěte návod k obsluze št, kde najdete pokyny pro spuštění, postup a další bezpečnostní pokyny.

Vždy startujte svůj drtič s pomocí páčky plynu na pozici SLOW pro řízení rychlosti stroje.

4.Drcení



VAROVÁNÍ: Tvář a tělo držte dále od vstupního otvoru. Nepřepínejte se. Vždy udržujte rovnováhu a postoj.

1. K drcení používejte větve do max průměru 5 cm a dlouhé max 120 cm. Osekejte postranní větve, které se nevejdou do násypky.
2. Vložte větev (nejprve zadní část) do násypky, aby se dostala do kontaktu s noži. Skutečná rychlost podávání větve bude záviset na druhu materiálu a ostrosti nožů. Vkládejte větve vhodnou rychlostí, aby nedošlo k poškození motoru.

Nikdy nestůjte přímo ve směru výhozu . Nikdy nesměřujte výhoz do oblasti, kde by mohli procházet kolemjdoucí lidé.



VAROVÁNÍ: Při práci s drtičem prosím použijte ochranné rukavice, aby se zabránilo vlivu prostředí na vaši pokožku.



VAROVÁNÍ: Sekací systém může vtáhnout materiály k drcení automaticky a rychle, uvolněte větve, jakmile je vložíte do násypky.



POZNÁMKA: Abyste předešli přetížení stroje, nedrtě materiál delší než 120 cm. Mohlo by dojít k poškození motoru.



POZNÁMKA: Drtící nože se používáním mohou opotřebovat a vyžadují proto pravidelné ostření. Viz návod.

OBSLUHA

5. Uvolnění ucpaného komínu

V drtící komoře se mohou nahromadit špatně rozdrčené zbytky větví a mohou zabránit správnému vyhazování. Tento stav bude mít za následek zaseknutí a zastavení řezných prostředků. Mezitím se z důvodu přetížení sníží otáčky motoru až do zastavení. Vypněte motor pákou ovládání plynu, dokud se stroj zcela nezastaví.

Proveďte následující:

1. Odpojte kabel od zapalovací svíčky
3. Nyní je možné přímo odstranit všechny ucpané nečistoty. Odstranění nečistot a uvolnění drtící komory a vyhazovacího komínu provádějte pomocí vhodného nářadí.



VAROVÁNÍ: Nikdy nečistěte drtící komoru ručně bez vhodného nářadí. Nečistoty odstraňujte pouze pokud jsou řezací mechanismy úplně zastaveny.

4. Namontujte zpět vyhazovací komín a upevněte všechny šrouby.

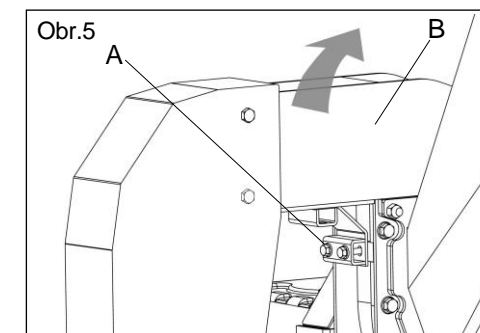

SERVIS A NASTAVENÍ

1. Ujistěte se, že nože a všechny pohyblivé části se úplně zastavily.
2. Odpojte kabel od zapalovací svíčky a umístěte jej tak, aby nemohl přijít do kontaktu se zástrčkou.

MOTOR

RYCHLOST MOTORU

Otáčky motoru byly přednastaveny z výroby. Nepokoušejte se zvýšit otáčky motoru, mohlo by dojít ke zranění osob. Pokud se domníváte, že motor běží příliš rychle nebo příliš pomalu, odneste svůj skartovač/štěpkovač do autorizovaného servisního střediska k opravě a seřízení.

PÁČKA PLYNU

Pokud je nutné seřídit nebo vyměnit páčku plynu, přečtěte si kapitulu o nastavení v návodu na motor.

KARBURÁTOR

Karburátor byl seřízen z výroby a nastavení by nemělo být nutné. Nicméně, je možné, že bude vyžadovat drobné seřízení, aby se vykompenzovaly rozdíly v palivu, teplotě, nadmořské výšce nebo zatížení.

- Při běžícím motoru musí být na karburátoru namontovaný vzduchový filtr.
- Nejlepšího nastavení karburátoru se dosáhne, pokud je palivová nádrž naplněna do 1/4.
- Další instrukce naleznete v návodu na motor.

SKLADOVÁNÍ

DRTIČ

Pokud budete chtít uskladnit Váš drtič na delší dobu, pečlivě očistěte, odstraňte veškeré nečistoty, mastnotu, listy atd. Skladujte drtič na čistém a suchém místě.

1. Vyčistěte celý drtič (viz "Čištění" v kapitole Odpovědnosti zákazníka v této příručce)
2. Proveďte mazání, jak je popsáno v kapitole Odpovědnosti zákazníka v této příručce)
3. Ujistěte se, že všechny šrouby, matice a kolíky jsou bezpečně utaženy. Zkontrolujte, zda nejsou poškozeny, rozbité nebo opotřebené pohyblivé části. V případě potřeby vyměňte.
4. Opravte všechny zrezivělé nebo poškrábané lakované povrchy, před natřením lehce obruste.
5. Skladujte tento stroj z dosahu dětí a v bezpečné vzdálenosti od jisker, otevřeného plamene nebo jiných zápalných zdrojů.

PALIVOVÝ SYSTÉM



VAROVÁNÍ: JE DŮLEŽITÉ, ABY SE ZABRÁNILO USAZOVÁNÍ SE SHLUKŮ NEČISTOT V PODSTATNÝCH ČÁSTECH SYSTÉMU, JAKO JE KARBURÁTOR, PALIVOVÝ FILTR, PALIVOVÁ HADICE NEBO PALIVOVÁ NÁDRŽ, BĚHEM SKLADOVÁNÍ. ZKUŠENOSTI TAKÉ UKAZUJÍ, ŽE PALIVA OBOHACENÁ O ALKOHOL (TZV. GASOHOL NEBO POUŽITÍ ETANOLU NEBO METANOLU) MOHOU VYTVÁŘET VLHKOST, KTERÁ VEDE K ROZPADU A FORMOVÁNÍ KYSELIN BĚHEM SKLADOVÁNÍ. BENZÍN S KYSELINAMI MŮŽE BĚHEM SKLADOVÁNÍ POŠKODIT PALIVOVÝ SYSTÉM NEBO MOTOR.

- Vysušte palivovou nádrž.
- Nastartujte motor a nechte ho běžet, doku se palivové rozvody a karburátor nevyprázdní.
- Nikdy nepoužívejte čističe motoru nebo karburátoru v palivové nádrži, může tím dojít k trvalému poškození.
- Pro další sezónu použijte čerstvý benzín



POZNÁMKA: Stabilizátor paliva je přijatelná alternativa k minimalizaci tvorby usazenin v palivu během skladování. Přidejte stabilizátor do palivové nádrže nebo do nádoby, kde se skladuje benzín. Vždy dodržujte poměr smíchání, který najdete na nádobě se stabilizátorem. Po přidání stabilizátoru nechte motor aspoň 10 minut běžet, aby se dostal do karburátoru. Při používání stabilizátoru nevysušujte palivovou nádrž ani karburátor.

Vysušte olej (když je motor teplý) a vyměňte ho za nový olej. (Podívejte se do „Motor“ v sekci Odpovědnost zákazníka v tomto návodu).

VÁLEC

- Vyndejte zapalovací svíčku
- Nalijte (29 ml) olej otvorem pro svíčku do válce motoru.
- Několikrát pomalu zatáhněte za rukojeť startéru, aby se olej natáhl.
- Vložte novou zapalovací svíčku.

JINÉ

- Neskladujte benzín z jedné sezóny do druhé.
- Vyměňte vaši nádobu na benzín, pokud začne rezivět. Rez a / nebo nečistoty v benzínu způsobují problémy.
- Pokud je to možné, uložte drtič v interiéru a zakryjte jej, aby byl chráněn před prachem a nečistotami.
- Zakryjte drtič vhodným ochranným krytem, který nezachovává vlhkost. Nepoužívejte plasty. Plast nemůže dýchat, což umožňuje kondenzaci a způsobuje korozi vašeho drtiče.



DŮLEŽITÉ: NIKDY NEZAKRÝVEJTE STROJ, POKUD JSOU MOTOR A VÝFUKOVÉ OBLASTI STÁLE TEPLÉ.



UPOZORNĚNÍ: V žádném případě neukládejte drtič s palivem v nádrži uvnitř budovy, kde by výpary mohly přijít do styku s plamenem nebo s jiskřením. Před uskladněním v uzavřeném prostoru nechte motor vychladnout.

ÚDRŽBA

ODPOVĚDNOST ZÁKAZNÍKA

Obecná doporučení

Záruka na tuto zahradní sekačku nepokrývá položky, které byly způsobeny namáhavou prací, zneužitím nebo nedbalostí. Pro získání úplné hodnoty ze záruky musí obsluha sekačky postupovat podle pokynů, které jsou uvedeny v tomto návodu. Některé úpravy je nutné provádět pravidelně, aby byla sekačka správně udržována. Všechny úpravy v Oddílu Servis a nastavení v tomto návodu byste si měli prolistovat alespoň jednou za sezónu.

- Jednou ročně vyměňte zapalovací svíčku, vyčistěte nebo vyměňte vzduchový filtr a zkontrolujte opotřebení čepele. Nová zapalovací svíčka a čistý/nový vzduchový filtr zajistí správnou směs vzduchu a napomohou lepšímu a déle trvajícimu chodu motoru.
- Postupujte podle rozvrhu údržby v tomto návodu.



UPOZORNĚNÍ: UJISTĚTE SE, ŽE VEŠKERÉ ČINNOSTI PROVÁDÍTE S VYPNUTÝM MOTOREM.

PŘED KAŽDNÝM POUŽITÍM

- Zkontrolujte hladinu oleje.
- Zkontrolujte, zda nejsou uvolněné spojovací prvky

PROMAZÁNÍ

Udržujte přístroj dobře promazaný. (Viz Schéma promazávání)

DRTIČ

Při provádění jakékoli údržby postupujte podle bezpečnostních pravidel.

PNEUMATIKY

Pneumatiky udržujte čisté od benzínu, oleje, chemikálií proti škodlivému hmyzu, které mohou poškodit gumu. Vyhybejte se pařezům, kamenům, hluboko vyjetým kolejím, ostrým předmětům a dalším nebezpečím, která by mohla způsobit poškození pneumatik.

PLÁN ÚDRŽBY

| | VYPLŇTE ÚDAJE JAKMILE DOKONČÍTE PRAVIDELNÝ SERVIS | PŘED KAŽDÝM POUŽITÍM | PO KAŽDÉM POUŽITÍ | KAŽDÝCH 10 HODIN | KAŽDÝCH 25 HODIN NEBO KAŽDOU SEZÓNU | PŘED ULOŽENÍM | SERVISNÍ ÚDAJE |
|-----------------------|---|----------------------|-------------------|------------------|-------------------------------------|------------------------------------|----------------|
| D R T I Č | Zkontrolujte, zda nejsou uvolněné spojovací prvky | ✓ | | | | ✓ | |
| | Vyčistěte drtič | | ✓ | | | ✓ | |
| | Zkontrolujte/Naostřete/ vyměňte čepele | | | | ✓3 | | |
| | Mazání ložisek | | | | ✓ | ✓ nebo mažte každých 100-150 hodin | |
| | Spojka | ✓ | | | | | |
| M O T O R | Zkontrolujte úroveň oleje v motoru | ✓1, 2 | | | | | |
| | Vyměňte motorový olej | | | | ✓ | | |
| | Vyčistěte vzduchový filtr | | | ✓2 | | | |
| | Zkontrolujte výfukový tlumič | | | | ✓ | | |
| | Vyčistěte nebo vyměňte zapalovací svíčku | | | | ✓ | | |
| | Vyměňte vzduchový filtr papírového zásobníku | | | | ✓ | | |

1. Vyměňujte častěji při práci ve velkém zatížení nebo ve vysokých venkovních teplotách.
2. V případě, že pracujete ve znečištěném prostředí či v prašných podmínkách, provádějte údržbu častěji.
3. V případě použití drtiče pro komerční účely, vyměňujte čepele častěji.

ÚDRŽBA

ÚDRŽBA STROJE

1. Před údržbou

- 1) Pokud je stroj zastaven pro údržbu, kontrolu, skladování nebo kvůli nastavení, ujistěte se, že je odpojený kabel od zapalovací svíčky. Ujistěte se také, že je motor vychladlý před jakoukoliv kontrolou, nastavením, atd.
- 2) Používejte pouze originální náhradní díly WEIBANG. Díly od jiných výrobců by mohly být během provozu nebezpečné, i když se zdá, že správně zapadají.
- 3) Existují dva mazací ventily, které vyžadují pravidelné mazání: na pravém ložiskovém pouzdru je jeden ventil a druhý na levém ložiskovém pouzdru, (při pohledu zpoza řídítek) namažte tato místa každých 50 hodin používání nebo podle potřeby.
- 4) Ujistěte se, že všechny bezpečnostní štítky na tomto zařízení jsou udržovány čisté a v dobrém stavu. Nálepky byly popsány již dříve (ve zmenšených velikostech). Všechny štítky jsou k dispozici k výměně kromě štítku se sériovým číslem jednotky, toto číslo slouží jako jedinečný identifikátor pro účely záruky a podpory. Potřebujete-li náhradní nálepku, kontaktujte svého prodejce a požádejte o opětovné objednání



VAROVÁNÍ: Nenechávejte stroj bez dozoru ani se nepokoušejte o prohlídku nebo servis, dokud není motor zastaven. Odpojte kabel zapalovací svíčky od zapalovací svíčky. Nechte stroj úplně zastavit.

2. Údržba drtících nožů

Drtící kotouče podléhají běžnému opotřebení, každá čepel má dvě řezné hrany. Na údržbu drtících nožů se vztahují dva postupy:

- a) Pokud je řezná hrana otupena používáním (viz obrázek 2), otočte a použijte ostrou hranu, NEBO
- b) Vyměňte, pokud dosáhnou limitu opotřebení v diagramu 2.

A. OTOČENÍ NOŽE (Obr.6)

1. Odpojte kabel zapalovací svíčky od zapalovací svíčky a umístěte jej tak, aby nemohl přijít do kontaktu se zapalovací svíčkou.
2. Odjistěte a odstraňte tři šrouby na vyhazovacím komínu A.
3. Odstraňte a odložte vyhazovací komín, abyste odkryli nože.
4. Mezi řezacím kotoučem B a krytem drtiče použijte dřevěný špalek, abyste zabránili otáčení řezných prostředků při demontáži šroubu nože G.



POZNÁMKA: Chraňte své ruce rukavicemi.

5. Odstraňte šroub nože G otáčením proti směru hodinových ručiček.
6. Odstraňte řezací nůž E a upevňovací prvky.
7. Otočte nůž E lícem k sobě a vložte ji zpět do sedla nože hlavního řezacího kotouče B servisním otvorem. Ujistěte se, že ostrá hrana směřuje ven směrem k servisnímu otvoru.
8. Namontujte nové šrouby nože s pružnými podložkami.
9. Použijte blok dřeva mezi řezací kotouč B a kryt drtiče k aretaci řezných prostředků. Utáhněte šrouby čepele otáčením ve směru hodinových ručiček a ujistěte se, že všechny šrouby na horních plochách jsou v rovině s povrchem čepele.
10. Vyměňte vyhazovací žlab a pevně zajistěte šrouby.
11. Před zahájením drcení znovu připojte zapalovací svíčku.

Obr.6

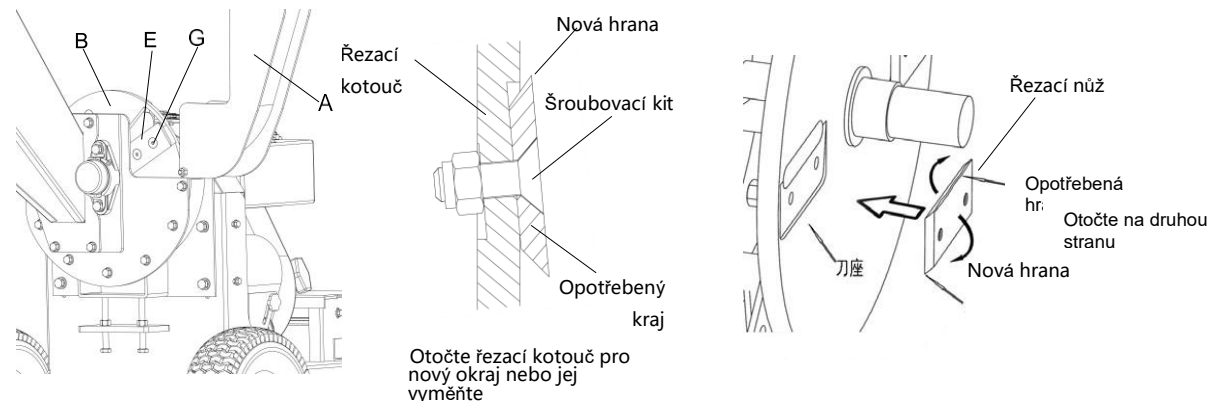

ÚDRŽBA

B. VÝMĚNA ŘEZACÍHO NOŽE

1. Postupujte podle kroků 1 až 6 pro otočení nože.
2. Umístěte nový nůž (kód: CH50A08000020, velikost 100x48x6) do sedla nože hlavního řezného kotouče skrz servisní okénko. Ujistěte se, že ostrá hrana směřuje ven k servisnímu okénku.
3. Postupujte podle kroků 9 až 11 pro otočení nože.



DŮLEŽITÉ: ŠROUB BLOKU BYL TEPELNĚ ZPRACOVÁN DO STUPNĚ KLASIFIKACE PEVNOSTI 10.9. MUSÍTE POUŽÍT NÁMI DODÁVANÝ ŠROUB.

C. OSTŘENÍ NOŽE

Špatný výsledek drcení může znamenat, že nože jsou tupé. Prosím zkontrolujte tyto příznaky následujícím způsobem:

- Při plnění drtiče dochází k neobvyklým vibracím.
- Drtič nebere automaticky tenké větve.
- Vyhazovaná drť je nerovnoměrná nebo nezpracovaná, obzvláště pokud materiál k drcení je zelený.
- Všechny výše uvedené symptomy ukazují, že nože jsou tupé a potřebují znovu naostřit.



POZNÁMKA: Nedoporučujeme ostření; ale pokud chcete přesto ostřit, ujistěte se, že jsou oba nože vyvážené. Je třeba dbát na udržení dynamické rovnováhy řezných prostředků. Nevyvážené řezací prostředky způsobí eventuální poškození drtiče nebo motoru.



DŮLEŽITÉ: Profesionální servis nebo autorizovaný prodejce je vybaven pro bezpečné ostření nožů.

- Při práci v blízkosti nožů noste těžké kožené rukavice, abyste se chránili před ostrými hranami.
- Při ostření nožů používejte ochranu očí. Řezací nůž může být naostřen pilníkem nebo na brusném kotouči. Nepokoušejte se ostřit nože, pokud jsou připojeny k drtiči.
- Při ostření nožů na brusném kotouči buďte opatrní a zchladte nůž ve studené vodě.
- Zkontrolujte váhu dvou hlavních nožů, ostřete těžší dokud nebudou mít stejnou váhu.



VAROVÁNÍ: Nebruste spodní část nože, aby nedošlo k zvlnění hrany nože. V takovém případě by došlo k rychlému poškození nože a drcení by nebylo možné.

- Zkontrolujte nože, zda jsou opravdu zničené před ostřením. Prosím vyměňte nože, pokud splňují následující:
 - Nůž má viditelné vady (obzvláště okolo otvorů pro šroub) nebo úhel hrany nože je příliš malý.
 - Spodní část nože opotřebená a zvlněná nebo příliš naostřená, což může způsobit větší vůli a špatné drcení.

3. Nastavení klínového řemene

Nepokračujte v seřizování hnacího řemene, dokud motor nevychladne. Nenastavujte hnací řemen, dokud není motor vypnutý. Deaktivujte motor odstraněním drátu zapalovací svíčky. Používejte osobní ochranné prostředky.

- i. Demontujte šrouby krytu řemene, rozpěrky a vnější kryt řemene.
- ii. Zkontrolujte napnutí ve středu rozpětí na spodní straně řemene. Správně napnutý řemen se vychýlí o 3/16" při tlaku 13 liber.

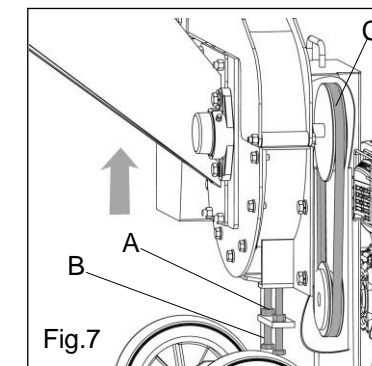

ÚDRŽBA

- iii. Chcete-li nastavit napnutí, povolte pojistnou matici A a otočte šrouby B ve směru hodinových ručiček, abyste posunuli skartovací prostor nahoru, aby se řemen C mezi dvěma řemenicemi dosáhl správného napnutí řemene.
- iv. Jakmile je dosaženo správného napnutí, utáhněte pojistnou matici na šroubech B.
- v. Znovu bezpečně namontujte všechny kryty řemenů. Bezpečně utáhněte všechny součásti chrániče řemenu.

4. Výměna klínového řemene

Kontaktujte svého místního prodejce nebo autorizované servisní oddělení.

Nové řemeny mají dobu záběhu a musí být zkontrolovány po 15 hodinách používání.

5. Čištění

- Očistěte oškrábání násypku vašeho drtiče, abyste odstranili zbytky drtí.
- Pravidelně čistěte stroj, abyste zabránili hromadění nečistot. Při ucpání se motor zahřívá a snižujete tak životnost stroje.
- Udržujte vrchní povrchy a kola bez rozlitého benzínu, oleje atd.
- Nedoporučujeme používat zahradní hadici k čištění drtiče, pokud nejsou elektrický systém, tlumič výfuku, vzduchový filtr a karburátor řádně zakryté, aby nedocházelo k vniknutí vody. Voda v motoru může mít za následek kratší životnost motoru.

6. Údržba motoru

Přečtěte si část Údržba v příručce k motoru.

MAZÁNÍ

Používejte pouze vysoce kvalitní detergentní olej, který má servisní klasifikaci API SF-SJ. Vyberte stupeň viskozity oleje SAE podle vaší očekávané provozní teploty.

STUPEŇ VISKOZITY SAE

TABULKA MAZÁNÍ

| ÚROVEŇ | | | | | | | | |
|--------|-------|-------|-------|------|------|-------|------|-------|
| | | | | | | | | |
| | ← | | | | | | → | |
| | | 5W-30 | | | | SAE30 | | |
| ° F | -20 ° | 0 ° | 30 ° | 32 ° | 40 ° | 60 ° | 80 ° | 100 ° |
| ° C | -30 ° | -20 ° | -10 ° | 0 ° | 10 ° | 20 ° | 30 ° | 40 ° |

Předpokládaný rozsah teplot před další výměnou oleje.



POZNÁMKA: Přestože oleje s větší viskozitou (5W30, 10W30 atd.) zlepšují startování za studeného počasí, tyto oleje povedou ke zvýšené spotřebě oleje při použití nad 0 °C (32 °F). Hladinu motorového oleje kontrolujte častěji, abyste předešli možnému poškození motoru v důsledku nízké hladiny oleje. Vyměňte olej po každých 25 hodinách provozu nebo alespoň jednou ročně, pokud se drtič nepoužívá po dobu 25 hodin v jednom roce. Zkontrolujte hladinu oleje v klikové skříni před spuštěním motoru a po každých pěti (5) hodinách nepřetržitého používání. Pevně dotáhněte olejovou zátku při každé kontrole hladiny oleje.

VÝMĚNA MOTOROVÉHO OLEJE

Odpojte kabel zapalovací svíčky od zapalovací svíčky a kabel umístěte tam, kde se nemůže dostat do kontaktu se zapalovací svíčkou.

Sejměte víčko motorového oleje; odložte na čistý povrch.

Odstraňte vypouštěcí zátku na spodní straně motoru a vypusťte olej do vhodné nádoby. Uchopte rukojeť startovacího lana a pomalým tahem otočte klikovou hřídel a odstraňte veškerý olej zachycený uvnitř motoru.

ÚDRŽBA

Znovu namontujte a upevněte vypouštěcí zátku. Otřete veškerý rozlitý olej z motoru. Doplňte motor doporučeným mazivem. Viz "PŘIDAT OLEJ" v části Provozní pokyny této příručky. Znovu připojte kabel zapalovací svíčky k zapalovací svíčce.



POZOR: Odpojte kabel zapalovací svíčky od zapalovací svíčky a hrací kabel tam, kde se nemůže dostat do kontaktu se zapalovací svíčkou.

VZDUCHOVÝ FILTR

Váš motor nebude pracovat správně a může být poškozen použitím špinavého vzduchového filtru. Po každém vyčistění vložku 25 hodin provozu nebo častěji, pokud je štěpkač používán ve velmi prašných nebo špinavých podmínkách. Viz část Údržba v příručce k motoru.

VÝFUK

Pravidelně kontrolujte tlumič výfuku a vyměňte zkorodovaný tlumič, protože by mohl způsobit požár a/nebo způsobit poškození.

ZAPALOVACÍ SVÍČKA

Každoročně vyměňujte zapalovací svíčku, abyste se ujistili, že se váš motor snáze nastartuje a lépe běží. Nastavte vzdálenost zapalovacích svíček na 0,7-0,8 mm.

7. Řešení problémů

Často se mohou vyskytnout malé problémy při každodenním provozu jakéhokoliv stroje. Následující průvodce řešením problémů je zaměřen na řešení běžných problémů a nabízí návrhy, jak tyto problémy napravit. Před vyžádáním servisu si prosím přečtěte tuto příručku. Malé problémy lze často vyřešit jednoduše podle těchto pokynů. Pokud máte další dotazy nebo obavy, neváhejte kontaktovat místního prodejce WEIBANG nebo výhradního národního distributora WEIBANG!

| PROBLÉM | PŘÍČINA | NÁPRAVA |
|----------------------------|--|--|
| Drtič nelze nastartovat | Páčku plynu je v poloze OFF „vypnuto“. Sytič není ve správné poloze. | Ověřte, že poloha páčky plynu a sytiče je ve správném nastavení. |
| | Nedostatek benzínu | Naplňte nádrž. |
| | Palivový ventil VYPNUTO | Přesuňte páku do polohy ZAPNUTO |
| | Ucpaná palivová hadička | Vyčistěte palivovou hadičku |
| | Špatný nebo starý benzín | Doplňte nový benzín |
| | Kabel zapalovací svíčky je odpojen nebo je nesprávně připojen | Znovu připojte kabel zapalovací svíčky |
| | Hladina motorového oleje je příliš nízká (výstraha oleje) | Doplňte motorový olej |
| Znečištěný vzduchový filtr | Vyčistěte nebo vyměňte vzduchový filtr | |

ÚDRŽBA

| PROBLÉM | PŘÍČINA | NÁPRAVA |
|--|---|--|
| Zaseknutý motor | Problém s motorem | Přečtěte si návod na motor |
| Motor ztrácí výkon | Ucpaná palivová hadička nebo je v ní vzduch | Vyčistěte a odstraňte vzduch |
| | Ucpaný výfuk | Vyčistěte |
| | Ucpaný vzduchový filtr | Vyčistěte nebo vyměňte |
| | Únik vzduchu | Upevněte nebo vyměňte |
| | Netěsnost mezi pístem, pístním kroužkem a pláštěm válce | Vyměňte těsnění válce |
| | Vúle ventilů je nesprávná | Upravte vůli |
| | Odpojený kabel | Pevně připojte |
| | Nečistoty nebo voda v palivovém systému | Vypusťte nádrž a doplňte čerstvé palivo |
| | Ucpané víčko palivového systému | Vyčistěte |
| | Nesprávné nastavení karburátoru | Nastavte znovu |
| Plamenty při chodu | Netěsnost ventilu | Utěsněte ventil |
| | Nedostatek paliva | Doplňte palivo |
| | Ucpaný karburátor | Zkontrolujte a vyčistěte |
| | Poškozená zapalovací svíčka | Vyměňte |
| | Poškození zapalování | Vyměňte |
| | Vadný ventil nebo válec | Upevněte nebo vyměňte |
| | Přetížení stroje nebo je ucpaná turbínová skříň. | Zkontrolujte a vyčistěte turbínovou skříň. Potom restartujte motor. |
| Přehřátí motoru | Nedostatek oleje | Doplňte motorový olej |
| | Cirkulace vzduchu není rychlá | Vyčistěte ventilátor |
| | Nesprávné nastavení karburátoru | Nastavte znovu |
| Náhlé snížení rychlosti a poté automatické zvýšení | Přetížení stroje | Nechte chvíli běžet motor bez drcení |
| Materiál k drcení se nevtahuje | Příliš ohnutá větev | Vyndejte větev a rozsekněte na dvě části |
| | Stromové rozvětvení vstupní otvor | Pokud je to nutné, vypněte motor, vyndejte větev a rozdělte |
| | Postranní větve ucpaly násypku | Použijte pěchovací tyč k zatlačení nebo ořízněte některé z bočních větví |

ÚDRŽBA

| PROBLÉM | PŘÍČINA | NÁPRAVA |
|--|---|---|
| Neobvyklý hluk z motoru po vložení materiálu a žádná nadrcená drť | Ucpaná drtící komora | OKAMŽITĚ ZASTAVTE PRÁCI A VYPNĚTE MOTOR Otevřete odklápěcí desku mezi vyhazovacím komínem a drtíci díly, abyste eliminovali ucpaní |
| Drcená směs vylétává plnicím otvorem | Drcený materiál se nahromadil v oblasti výhozu a nedochází k správnému vyhazování | OKAMŽITĚ ZASTAVTE PRÁCI A VYPNĚTE MOTOR Odstraňte nahromaděnou směs. Zamezte hromadění drtě v oblasti výhozu |
| Neobvyklé vibrace při plnění materiálem nebo automaticky nenabírá tenké větve | Drtící nože jsou tupé | Drtící nože jsou tupé a potřebují naostřit nebo vyměnit. Viz "výměna a ostření nožů v kapitole Údržba" |
| Výhoz drtě je nepravidelný nebo s neopracovanými kraji, obzvláště pokud materiál k drcení je zelený. | | |
| Drcení jde ztěžka nebo se zastaví | Klínový řemen prokluzuje nebo je poškozený | OKAMŽITĚ ZASTAVTE PRÁCI, nastavte nebo vyměňte klínový řemen |
| Neobvyklé nebo nepřiměřené vibrace | Povolené šrouby madla Povolené šrouby motoru | OKAMŽITĚ ZASTAVTE PRÁCI Vyměňte poškozené díly a utáhněte všechny šrouby a matice. |



VŽDY SE UJISTĚTE, ZDA JE STROJ VYPNUTÝ A NA STABILNÍ ZEMI PŘED PROVEDENÍM JAKÉHOKOLI SERVIS NEBO POSTUPY ODSTRAŇOVÁNÍ PROBLÉMŮ.

PROHLÁŠENÍ O SHODĚ**EC DECLARATION OF CONFORMITY**

Business name of the manufacturer: **Yangzhou Weibang Garden Machine Company Limited**

full address of the manufacturer: **Hanjiang Industrial Park, Yangzhou City,
225127, Jiangsu, P.R. China**

name and address of the person (established in the Community) compiled the technical file:
Cristoph Meyer, Bochstraße 1, D23569 Lubeck ,Germany

We declaring that the machinery

product name: **Shredder/chipper , powered by Gasoline**

commercial name: **Shredder/chipper , powered by Gasoline**

function: **Chipping material to smaller pieces**

Model: **WBCH507LC**

series no.: *****

type: **gasoline powered**

fulfils all the relevant provisions of Directives:

2006/42/EC

and tested in accordance with below standards:

EN 13683:2003+A2:2011+AC:2013

place and date of the declaration: **Yangzhou, P. R. China, 2020-07-16**

signature of the person:

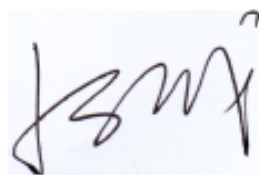

Sucheng Ju (General Manager)

PROHLÁŠENÍ O SHODĚ**PROHLÁŠENÍ O SHODĚ**

Obchodní jméno výrobce: Yangzhou Weibang Garden Machine Company Limited

Úplná adresa výrobce: Hanjiang Industrial Park, Yangzhou City, 225127, Jiangsu,
P.R. China

jméno a adresa osoby (usazené ve Společenství), která sestavila technickou
dokumentaci:
Cristoph Meyer , Bochstraße 1 , D23569 Lubeck , Germany

Prohlašujeme, že stroj
název produktu: **Drtič/štěpkovač, poháněný benzinem**
obchodní název: **Drtič/štěpkovač, poháněný benzinem**
funkce: Drcení zahradního odpadu na malé části
Model: **WBCH507LC**
typ: **benzínový pohon**

splňuje všechna příslušná ustanovení směrnic:

2006/42/ES

a testováno v souladu s níže uvedenými normami:

EN 13683:2003+A2:2011+AC:2013

místo a datum prohlášení: **Yangzhou, P. R. China, 2020-07-16**

podpis osoby

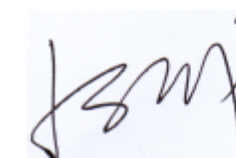

Sucheng Ju (generální ředitel)