

WEIBANG[®]

GARDEN MACHINES

DRTIČ

Modely: *WBCH1013LC-D*
WBCH1013H-D

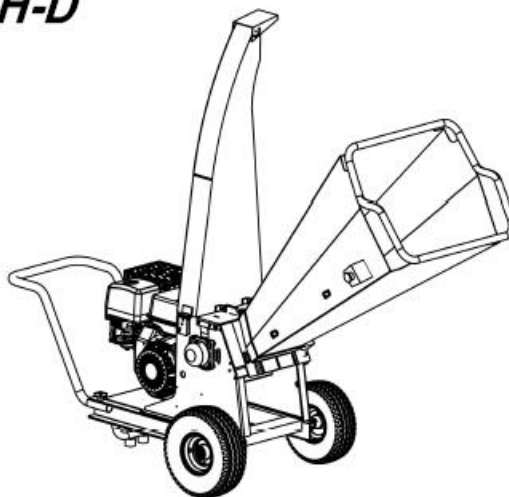

NÁVOD K OBSLUZE

**(PŘEKLAD PŮVODNÍHO
NÁVODU K OBSLUZE)**

Vysvětlení symbolů



Upozornění na obecné bezpečnostní riziko



Pozor, aby vystřelující nebo letící předměty neohrozily okolo stojící osoby

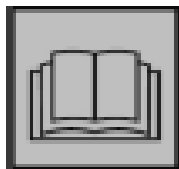

Přečtěte si tento návod k použití



Nedovolte přihlížejícím osobám, aby se přibližovaly ke stroji.



Nebezpeční - rotující čepel. Nevkládejte ruce a nohy do otvorů, když je stroj v provozu



Pozor na ostré čepel



Před údržbou odpojte zapalovací svíčku



Používejte ochranu očí, uší a zraku



Hladina akustického tlaku pro model WBCH1013H-D
LWA=110dB

Než se dotknete součástí stroje, počkejte, dokud se zcela nezastaví



Hladina akustického tlaku pro model WBCH1013LC-D
LWA=113dB



Zvedání

Připásání

Návod k použití - obsah

UPOZORNĚNÍ PŘED POUŽITÍM
BEZPEČNOSTNÍ OPATŘENÍ
INFORMACE NA BEZPEČNOSTNÍCH ŠTÍTCÍCH
INFORMACE KE STAVBĚ SOUČÁSTÍ
MONTÁŽ
Pokyny pro vybalení
Nastavení
PRO VAŠI BEZPEČNOST
FUNKCE A OVLÁDACÍ PRVKY
PROVOZ



PŘED POUŽITÍM tohoto zařízení si pečlivě přečtěte a pochopte veškeré příložené návody k použití.

PŘEČTĚTE SI VEŠKERÉ části v tomto návodu **PŘED** každým servisem, údržbou nebo použitím tohoto zařízení!

BEZPEČNOSTNÍ UPOZORNĚNÍ

UPOZORNĚNÍ PŘED POUŽITÍM

Děkujeme vám, že jste si koupili drtič dřeva Weibang. Tento drtič je navržen a vyroben dle našich nejpřísnějších požadavků na kvalitu pro zajištění jeho odolnosti a řádné funkce.

Společnost WEIBANG Garden Machine Company Limited se zavázala nabízet odolné výrobky a kvalitní pozáruční servis. Na drtič dřeva Weibang poskytujeme záruku na výrobní vady materiálu a provedení po dobu jednoho (1) roku ode dne nákupu (pokud se nepoužívá pro komerční účely nebo pro účely pronajímání a půjčování). Tato záruka ztrácí platnost, pokud nebude stroj provozován a udržován způsobem předepsaným v tomto návodu k použití. Za jakékoliv závady stroje a/nebo záruční nároky způsobené nesprávným výkladem či nepochopením pokynů a upozornění uvedených v této příručce se záruční ochrana nevztahuje.

Aby mohl drtič pracovat na své optimální úrovni, musí si před jeho použitím obsluha pečlivě přečíst tento návod. Tento návod k použití obsahuje velmi důležité provozní postupy výrobku, bezpečnostní opatření, tipy pro údržbu a odstraňování závad, jakož i další informace. Uchovávejte tento návod k použití blízko místa provozování zařízení pro případné nahlédnutí v případě potřeby.

Drtič dřeva Weibang poháněný benzínovým motorem je určený k sekání větví nebo drcení úlomků a spadaneho listí po zahradnických pracích. Pomocí tohoto drtiče můžete ze svého organického odpadu vytvořit vysoce kvalitní kompost pro zemědělské a zahradní použití. Namísto pálení odpadu jej můžete přeměnit na přínosný výživný materiál pro kompostování a pak jej vrátit do přírody.

NEPOUŽÍVEJTE DRTIČ PRO JINÉ MATERIÁLY, NEŽ JSOU DŘEVĚNÉ ÚLOMKY

A SPADANÉ LISTÍ. Tento stroj by neměl být používán k jiným účelům, než jsou účely výše uvedené. Nevhodné používání stroje může způsobit vážné škody v okolí a/nebo zranění obsluhy. Je velmi důležité, aby obsluha tohoto zařízení odpovídala za pracovní prostředí drtičky/sekačky. Informujte se a buďte připraven na veškeré specifické požadavky a pracovní nebezpečí, která mohou existovat nebo existují na pracovišti.

Tento drtič je poháněn motorem 13 HP (9 kW) a je tedy výkonnou jednotkou, která pohání speciální vyměnitelné čepele pro sekání a pečlivé drcení. Při neprovádění řádné údržby drtiče dojde ke snížení produktivity nástroje a k nebezpečím pro obsluhu a přihlížející osoby. **Nepoužívejte stroj, pokud byl nepovoleným způsobem upraven nebo nesprávně udržován.**

Každé pracoviště je jiné. Při používání drtiče WEIBANG zajistěte dodržování veškerých místních předpisů a norem. Každý uživatel a mechanik tohoto stroje musí být vyškolen v obecném používání stroje a v bezpečnosti.

Posouzení přesnosti a úplnosti postupů uvedených v tomto dokumentu byla věnována veškerá péče, aby byla zajištěna vaše radost a spokojenost. Pokud máte nějaké dotazy nebo nejasnosti, obraťte se na místního obchodního zástupce WEIBANG nebo na výhradního národního distributora WEIBANG.

Technické specifikace

Motor	LONCIN G420F 9kW	HONDA GX390 8.7kW
Maximální otáčky	3600 ot/min	3600 ot/min
Otáčky nožů	3200 ot/min	3200 ot/min
Počet čepelí	2	2
Průměr větve (max)	Ø 100	Ø 100
Rozměr násypky (mm) Dx Š	642 x 487	642 x 487
D X Š X V (mm)	2300 x 780 x 1845 mm	2300 x 780 x 1845 mm
Prohlášení o akustickém tlaku	110 (dB(A))	107 (dB(A))
Hladina akustického tlaku v místě uší obsluhy L_{pA} (EN13683) ($K_{pa}=2,5$)	90 (dB(A))	87 (dB(A))
Čistá hmotnost	209,5	210
	21.2 (0,6)	21.2 (0,6)
Kód čepele	8CH00000111/D	8CH00000111/D

1. PŘED POUŽITÍM DRTIČE SI PŘEČTĚTE A POUCHOPTĚ NÁVOD K POUŽITÍ.

Nespouštějte stroj, dokud nejste seznámeni se všemi ovládacími prvky.

Drtičku by neměly používat děti a osoby mladší než 16 let, jakož i osoby neseznámené s tímto návodem k použití.

2. Před použitím drtiče ověřte, že je z konstrukčního a mechanického hlediska bezpečná.
 - a. Zkontrolujte, zda všechny ovládací prvky motoru a brzdné funkce pracují v přijatelných tolerancích.
 - b. Udržujte veškeré matice a šrouby v dobrém pracovním stavu a utažené, a udržujte veškeré kryty a ochrany na místě a v dobrém pracovním stavu.
 - c. Zkontrolujte, zda je sekací kotouč v dobrém pracovním stavu, aby se zamezilo veškerým rizikům. Šroubové spoje je nutno kontrolovat po každých 20 hodinách provozu



V případě, že některá z výše uvedených kontrol nedopadne dobře, přijměte vhodná opatření pro údržbu nebo opravu jednotky před jejím použitím.

3. Drtič je určen pro soukromé použití v domácnosti nebo v zahradách. Při použití ve veřejných zahradách, parcích, sportovištích, ulicích a v lesnických či zemědělských podnicích je nutno postupovat zvláště opatrně.

- Drtič je určen k sekání organických materiálů, jako jsou např. zbytky po sekání stromů a větví, kořenů, kůry a podobných materiálů.
- Drtič by neměl být používán k drcení kamenů, skla, textilií, kovů, plastů a zeminy. Každý pokus o sekání takových materiálů způsobí poškození sekací čepule.
- Drtič nesmí být používán jako hnací mechanismus pro jiné nástroje.
- Drtič by neměl být používán, pokud jsou v okolí jiné osoby, zejména děti, nebo domácí zvířata.
- Používejte pouze v případě dobré viditelnosti.
- Drtič by nikdy neměl být používán s chybějící, poškozenou nebo nesprávně namontovanou plnicí násypkou. Poškozenou nebo chybějící plnicí násypku je nutno z bezpečnostních důvodů vyměnit.

DRTIČ VŽDY POUŽÍVEJTE VENKU!!

4. Při používání drtiče dodržujte následující postupy pro osobní bezpečnost obsluhy:

- Vždy používejte vhodný bezpečnostní oděv a vybavení pro danou práci. Tyto mohou a měly by zahrnovat ochranu očí a sluchu, zahradní rukavice, prachovou masku a další pomůcky, které jsou vhodné pro danou práci a požadavky na pracovišti.
- Při používání drtiče vždy používejte uzavřenou obuv s protiskluzovými podrážkami. Tento stroj by neměl být používán naboso nebo v otevřených sandálech.
- Vždy provozujte stroj v doporučené poloze a pouze na pevném a rovném povrchu.
- Neprovozujte stroj na vydlážděném, vybetonovaném nebo vyštěrkovaném povrchu. Používání na tvrdém povrchu může mít za následek odskočení a zpětný ráz výstupního materiálu. Tím bude docházet k vyššímu chvění čerpadla, předčasnému opotřebení dílů a uvolnění přípevňovacích prvků.
- Nikdy nenoste žádné šperky, náhrdelníky nebo jiné volné či visící předměty, které by mohly být zachyceny součástmi stroje.
- Svažte nebo odstraňte volné vlasy, oděv nebo jiné potenciálně nebezpečné předměty či překážky.
- Před spuštěním stroje se ujistěte, že jsou sekací komory prázdné.
- Udržujte ruce, volný oděv, vlasy, šperky a veškeré ostatní osobní části nebo věci mimo podávací komoru, výstupní koryto nebo pohybující se části stroje.
- Nesahejte přes stroj. Vždy udržujte správnou rovnováhu a postoj.
- Nepřibližujte obličej a tělo k podávacímu otvoru.
- Při podávání materiálu do stroje postupujte zvláště opatrně a vyndávejte veškeré kousky kovu, kamínky, lahve, plechovky a další cizí předměty.
- Nedovolte, aby se zpracovávaný materiál hromadil ve výstupním prostoru; tomu lze zamezit řádným odvodem, jinak může dojít ke zpětnému

- vystřelení materiálu podávacím otvorem.
- Udržujte motor čistý, prostý úlomků a dalšího materiálu.
5. Nepřepravujte ani nepřemisťujte stroj, když je motor či stroj v chodu. Pokud je nutno drtičku zvednout nebo sklopit např. za účelem přepravy, je nutno motor vypnout. Počkejte, dokud se sekací části nepřestanou otáčet. Pro zajištění bezpečnosti obsluhy a ostatních osob je nutno dodržovat následující pokyny:
- Když se stroj používá, udržujte pozorující a okolo stojící osoby ve vzdálenosti nejméně 35 stop od stroje a jejího nejbližšího pracovního prostředí.
 - Zastavte úkony, pokud se někdo nebo něco (např. osoby, zvířata atd.) přiblíží zepředu nebo ze stran stroje, který je v provozu.
 - Před vypnutím drtiče musí být podávací vstupní trubka vyprázdněna, jinak může dojít k zablokování sekacího kotouče při opětovném spuštění.
 - Pokud sekací mechanismus narazí do cizího předmětu nebo pokud se najednou zvýší hluk nebo chvění stroje, okamžitě motor vypněte a nechte stroj zastavit. a proveďte následující kroky:
 - i. Zkontrolujte případné poškození.
 - ii. Poškozené díly vyměňte nebo opravte.
 - iii. Zkontrolujte utažení a případně dotáhněte volné díly.
 - Zastavte práci a vypněte drtič, pokud rozdrčený materiál zablokuje stroje nebo pokud stroj pracuje ztěžka, např. v případě silných větví. Až pak lze na stroji zkontrolovat případné příčiny. Pokud přitom došlo k poškození částí, opravy smí provádět pouze odborníci.
 - Před pokusem o uvolnění zablokované jednotky, kontrolou nebo opravou jakékoliv části stroje vypněte motor a ujistěte se, že se veškeré pohybující se části zcela zastavily. Při manipulaci v blízkosti sekací čepel je nutno vždy používat ochranné rukavice.
 - Při startování a hned po vypnutí motoru se nedotýkejte výfuku ani dalších částí motoru, teplota motoru a jeho částí může dosahovat přes 66⁰C, před manipulací musíte nechat motor vychladnout !
 - Nenechávejte stroj bez dozoru. Kdykoliv opouštíte pracovní prostor, vždy motor vypněte. Za žádných okolností **NEPOUŽÍVEJTE** stroj za následujících podmínek:
 - i. Jakýkoliv problém obsluhy (např. zdravotní stav, vedlejší účinky léků, alkohol, drogy).
 - ii. Obsluha si nepřečetla nebo nepochopila návod k použití tohoto stroje.
 - iii. Obsluha nepochopila zcela úkony prováděné na tomto stroji.

SERVISNÍ ŠTÍTEK

Po zakoupení stroje si zaznamenejte číslo modelu, sériové číslo, datum a místo nákupu.

Datum prodeje: _____

Místo prodeje: _____

		WEIBANG GARDEN MACHINES	
Yangzhou Weibang Garden Machine Company Limited Bangang Industrial Park, Yangzhou City, Jiangsu Province, 225127, P. R. China www.weibang.com			
NAME:	WOOD CHIPPER	MODEL:	WBCH1013LC-D
POWER:	LONCIN G420F, 9kW	BLADE SPEED:	3200 min-1
CHIPPING Ø:	100mm		
NET WEIGHT:	209.5kg	LxWxH:	2300*780*1845mm
CODE:	WCH1013CJ00066190625001	DATE:	2019

POUŽITÍ STROJE

Tento drtič je vhodný pro drcení organického odpadu ze zahrady, jako např. zbytky z pořezání živých plotů a stromů, pořezané křoviny, zbytky trvalek a větve až do max. Ø 100 mm.

Nevhazujte kameny, kořeny se zbytky zeminy, sklo, zbytky látek, části umělé hmoty a kovu, zbytky jídla.

Stroj jako celek, ani jeho vnitřní součásti nejsou určeny k použití v potenciálně výbušné atmosféře.

Přerušte práci, pokud se objeví nežádoucí vibrace. Okamžitě vypněte motor a zkontrolujte poškozené nebo opotřebené nože, utáhněte šrouby, matice, odstraňte zaseknuté předměty.

Poznámka: Viz Řešení problémů.

MOŽNÁ RIZIKA

I když je stroj používán, jak je předepsáno, není možné vyloučit všechny zbývající rizikové faktory. Následující nebezpečí mohou vzniknout v souvislosti s konstrukcí a designu stroje.

1. Poškození plic, jestliže nepoužíváte ochrannou masku.
2. Poškození sluchu, jestliže nepoužíváte ochranu sluchu.
3. Poškození zdraví v důsledku vibrací, pokud se stroj používá na delší časové období nebo nebyl adekvátně sestrojen a používán.

Deklarovaná hodnota emisí vibrací byla změřena v souladu se standardní testovací metodou a může být využita ke srovnávání strojů mezi sebou. Hodnota deklarovaných emisí vibrací se může během skutečného používání měnit v závislosti na způsobu použití.

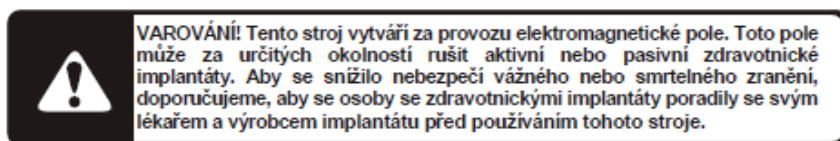

PRACOVNÍ ZÓNA A NEBEZPEČNÁ ZÓNA

Vzhledem k vlastnostem stroje a účelům, k jakým je stroj určen, se ujistěte, že drtič obsluhujete dle následujících pokynů:

Uživatel je zodpovědný za případné nehody nebo zranění, které může způsobit sobě nebo dalším osobám a majetku v pracovní zóně.

Není dovoleno třetím osobám zůstat v nebezpečné zóně.

1. Vždy používejte drtič v bezpečné vzdálenosti od objektů, např. plotů, základů nebo podobných překážek.

2. Nikdy nepracujte s drtičem na nerovném povrchu. Neriskujte nebezpečí převrácení stroje. Před započatím obsluhy a startováním zkontrolujte bezprostřední okolí drtiče. Dávejte pozor na děti a zvířata.

3. Je povolena pouze 1 obsluhující osoba.

Při práci udržujte děti, zvířata a další osoby v bezpečné vzdálenosti alespoň 3m od pracovní plochy.

Při práci v ohraničeném prostoru se ujistěte, zda je drtič umístěn v bezpečné vzdálenosti od oplocení, abyste zabránili poškození stroje.

Obsluhu stroje by měla provádět pouze jedna osoba.

Nikdy neměňte směr vypouštěcího komínu, pokud je drtič v provozu. Nikdy nedopustíte, aby se přihlížející osoby pohybovaly v nebezpečné zóně.

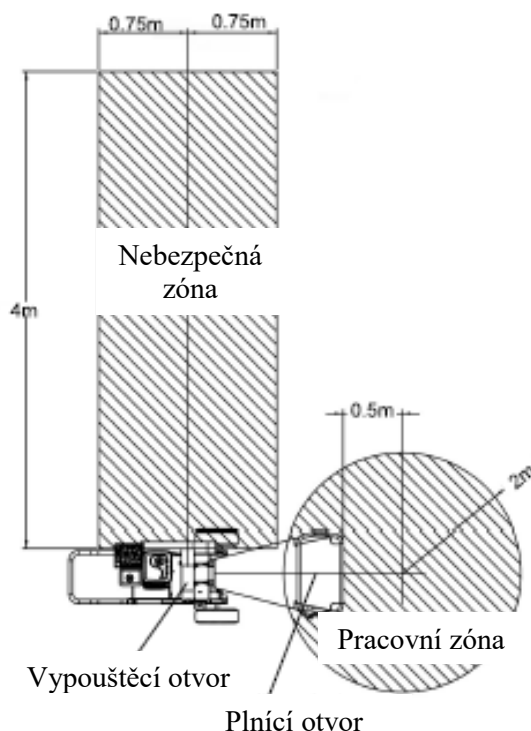

PRACOVNÍ MÍSTO

Pracovní místo pro drtič by nemělo mít nadmořskou výšku více než 1000 m.

Teplota prostředí by neměla přesáhnout 40°C a relativní vlhkost by neměla překročit 90%. Optimální teplota pro transport a skladování by měla být v rozmezí 0 - 40°C a relativní vlhkost by neměla přesáhnout 85%.



**PŘED SESTAVOVÁNÍM STROJE SI PŘEČTĚTE VŠECHNY
BEZPEČNOSTNÍ INSTRUKCE, BUĎTE OPATRNÍ PŘI VYNDÁVÁNÍ
STROJE Z OBALU**

PŘED STARTOVÁNÍM DOPLŇTE OLEJ DO MOTORU

ODPOVĚDNOST OBSLUHY

Při provozu se nesmí obsluha vzdalovat od drtiče.

Odpovědnost uživatele vůči třetím osobám je vázána na:

- pracovní prostředí stroje
- v případě použití neoriginálních náhradních dílů
- v případě jakýchkoliv neodborných technických úprav stroje a špatné údržbě
- v případě použití stroje pro jiné účely než pro které byl vyroben

POKYNY PRO VYBALENÍ

VAROVÁNÍ: aby se zamezilo zranění nebo poškození majetku, nepokoušejte se spustit motor, dokud nejsou dokončeny veškeré montážní kroky a dokud jste si nepřčetli a nepochopili bezpečnostní předpisy a provozní pokyny v tomto návodu.

Úvod

Pro řádnou přípravu vašeho stroje k použití pečlivě dodržujte následující montážní kroky.

Před zahájením montáže doporučujeme přečíst si celou tuto kapitolu

PROHLÍDKA PO DODÁNÍ

Při vybalování stroje zkontrolujte případné poškození při přepravě nebo chybějící díly; pokud zjistíte jakékoliv poškození nebo pokud chybí nějaké části, informujte obchodního zástupce WEIBANG, který vám stroj prodal.

POTŘEBNÉ MATERIÁLY A NÁSTROJE

Aktivní klíč , olej

KROKY PŘI VYBALOVÁNÍ

- Uřízněte plastové pásky. Při otevírání bedny nejprve sejměte horní překližku
- Vyjměte všechny okolní ochranné obaly.
- Vyjměte železnou zábranu, kterou je stroj připevněn k dřevěné paletě.
- Sundejte stroj z dřevěné palety
- Důkladně zkontrolujte bednu a vyjměte další volné díly obsažené v drtiči
- Odstraňte veškerý obalový materiál
- Zvedněte drtič pomocí jeřábu a postavte na zem na spodní konzolu

Tento drtič je extrémně těžký. Jeho čistá váha činí 210 kg. **NEPOKOUŠEJTE SE ZVEDAT SAMI!** Je doporučeno použít pro přemístění jeřáb.



V případě, že nemáte možnost stroj zvednout pomocí jeřábu, je nutné zajistit pět osob, které jsou sami schopné samostatně uzvednout alespoň 45 (36)kg!! **NIKDY SE NEPOKOUŠEJTE ZVEDNOUT STROJ SAMI (1 OSOBA)!!!**

PŘEPRAVA STROJE



POZNÁMKA: Nepřepravujte nebo nehýbejte se strojem, pokud běží motor. Vypněte motor a odpojte kabel od zapalovací svíčky, ujistěte se, že se všechny pohybující se části úplně zastavily. Zabraňte úniku paliva, benzín je extrémně hořlavý a výbušný.

K nakládání a přepravě stroje používejte vozík, který má veškerá nezbytná osvětlení a značení podle zákona.

1. Zabalené stroje jsou na paletě, pro sundání použijte vysokozdvíhový vozík.
2. Při přemístění stroje na větší vzdálenost by měly být sestavené stroje zvednuty na vozidlo pomocí jeřábu. Při nakládání by mělo být lano jeřábu spolehlivě připásováno ke stroji. Při transportu musí být stroj dobře připevněn pomocí popruhu pomocí popruhů, řetězů, kabelů nebo lan.
3. Při nakládání stroje dbejte zvýšené opatrnosti.

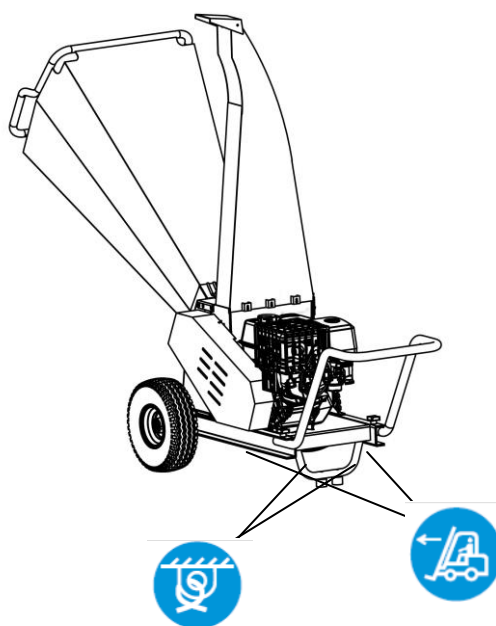
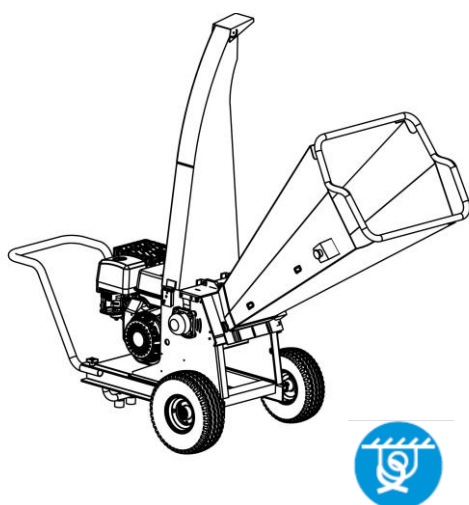

Neodtahujte stroj při přepravě.

- Drtič je těžký stroj. Čistá hmotnost je 210 kg. K zvedání jednotky se doporučuje použití jeřábu.
- K přepravě stroje použijte těžký přívěs nebo nákladní automobil. Zablokujte kola a bezpečně připevněte stroj k přívěsu nebo kamionu pomocí popruhů, řetězů, kabelů nebo lan. Ujistěte se, že přívěs nebo nákladní automobil má všechna potřebná osvětlení a značení, jak vyžaduje zákon.
- Zajistěte přívěs pomocí bezpečnostní řetězu.



POZNÁMKA: Ujistěte se, že 5 osob zvedajících stroj je schopno zvedat nejméně 100 liber / 45,36 kg jednotlivě !! NIKDY NEMĚLA ZVEDAT STROJ POUZE JEDNA OSOBA !!

- Společně s dalšími osobami zvedněte jednotku k přepravnímu vozidlu. VŽDY používejte bezpečné zvedací techniky, abyste se vyhnuli poškození zad nebo svalů! Tipy a doporučené postupy pro přepravu těžkých strojů vám poskytne místní organizace ochrany zdraví a bezpečnosti. K přepravě stroje na velké vzdálenosti se velmi doporučuje používat těžký přívěs nebo nákladní automobil.

BEZPEČNOSTNÍ OPATŘENÍ

- Pokud řezací mechanismus zasáhne jakýkoli cizí předmět nebo pokud by stroj měl začít vydávat neobvyklé vibrace, okamžitě motor vypněte a nechte stroj zastavit. Odpojte kabel zapalovací svíčky od zapalovací svíčky a proveďte následující kroky:
 - i) Zkontrolujte poškození.
 - ii) Vyměňte nebo opravte poškozené díly.
 - iii) Zkontrolujte a dotáhněte uvolněné části.
- Pokud štípání zasekne stroj, zastavte práci a vypněte stroj. Zkontrolujte stroj a zjistěte nějaké možné příčiny.
- Před pokusem o odstranění zaseknutí v jednotce, prohlídkou nebo opravou kterékoli části stroje, zastavte motor a odpojte kabel zapalovací svíčky.
- Nikdy stroj nenechávejte bez dozoru.
- Při každém opuštění pracovního prostoru vypněte motor.
- Umístěte stroj tak, aby nebylo nutné pracovat ve směru výfuku.
- **NEPOUŽÍVEJTE** za žádných okolností stroj, pokud platí některý z následujících stavů:
 - i) Jakákoli problémy obsluhy (tj. zdravotní stavy, léčivé vedlejší účinky, alkohol, drogy atd.)
 - ii) Obsluha nečetla ani nerozuměla návodu k obsluze tohoto stroje,
 - iii) Obsluha jasně nerozumí provozu stroje.
 - iv) Stroj potřebuje opravu.
 - v) Obsluha je nevhodně oblečena pro práci se strojem.
- Dávejte pozor na děti. Může dojít k tragickým nehodám, pokud obsluha nebude upozorněna na přítomnost dětí. Děti často láká pozorování pracovní činnosti drtiče. Nikdy nepředpokládejte, že děti zůstanou tam, kde jste je naposledy viděli.
 - a) Udržujte odstup dětí od pracovní oblasti a pod dohledem odpovědného dospělého.
 - b) Buďte opatrní a stroj vypněte, pokud do této oblasti vstupují děti.
 - c) Nikdy nedovolte dětem obsluhovat drtič.
- Při manipulaci s palivy postupujte zvláště opatrně. Jsou hořlavé a páry jsou výbušné.
 - Používejte pouze schválený obal.
 - Nikdy neodstraňujte víčko paliva ani nepřidávejte palivo s běžícím motorem
 - Před doplňováním paliva nechte motor vychladnout.
 - Nekuřte.
 - Nikdy nedoplňujte stroj uvnitř uzavřeného prostoru.
 - Nikdy neskladujte stroj nebo palivovou nádrž uvnitř uzavřeného prostoru, kde je otevřený plamen, např. ohřívač vody.
 - Pokud dojde k úniku paliva, nepokoušejte se nastartovat motor, ale přemístěte stroj z oblasti rozlití.
 - Po doplnění paliva vždy vyměňte a pevně dotáhněte uzávěr paliva.

TYTO POKYNY PEČLIVĚ USCHOVEJTE

INFORMACE O BEZPEČNOSTNÍCH ŠTÍTKÁCH

Bezpečnostní a instrukční štítky jsou umístěny na rámu a motoru drtiče. Vyměňte jakýkoli štítek, který je poškozený nebo nečitelný a informujte se u svého prodejce na informace na štítcích. Umístění bezpečnostních štítků na rámu drtiče viz výkresy dílů a seznamy. POZNÁMKA: Informace o bezpečnosti a instrukcích motoru naleznete v uživatelské příručce motoru nebo se obraťte na dodavatele motoru. Níže jsou uvedeny štítky k dispozici pro opětovné objednání za účelem usnadnění údržby.

Všechny štítky jsou k dispozici pro výměnu s výjimkou štítku se sériovým číslem jednotky, pro každý stroj slouží jako jedinečný identifikátor pro účely záruky a podpory.

Máte-li jakékoli dotazy, neváhejte se obrátit na místního prodejce WEIBANG nebo výhradního národního distributora WEIBANG a požádat o další pomoc.

CAUTION

1. Become familiar with the Owners Manual before attempting to operate this equipment.
2. Do not allow children to operate this equipment. Do not operate this equipment in the vicinity of bystanders.
3. Carbon Monoxide can be extremely dangerous in enclosed areas; do not run the machine in an enclosed area since the exhaust from the engine contains carbon monoxide.
4. Do not allow hands or any other part of the body or clothing inside the feeding chamber, discharge chute or near any moving part.
5. Before inspection or servicing any part of the machine, shut off power source, disconnect the spark plug wire from the spark plug and make sure all moving parts have come to a complete stop.
6. Do not transport the machine while the engine is running.
7. Avoid wearing loose-fitting clothing.
8. Operate the machine only on a level surface, keep proper balance and footing at all times, do not operate machine on a paved or gravel surface.
9. Before starting the machine, check that all screws, nuts, bolts and other fasteners are properly secured; make certain that the cutting chamber is empty. Do not operate without guards or screens in place.
10. When feeding shreddable material into the equipment, be extremely careful that pieces of metal, rocks, bottles, cans or other foreign objects are not included.
11. Obtain and wear safety glasses at all times while operating machine.
12. If the cutting mechanism strikes any foreign object or if the machine should start making any unusual noise or vibration, immediately shut off the engine and allow the machine to stop. Disconnect the spark plug wire from the spark plug and take the following steps:
 - 1) Inspect for damage.
 - 2) Replace or repair any damaged parts.
 - 3) Check for and tighten any loose parts.
13. Keep the engine clean of debris and other accumulations. Do not tamper with engine governor settings.
14. Do not allow processed material to build up in the discharge area this may prevent proper discharge and can result in kickback of material through the discharge opening.
15. Keep all guards and deflectors in place and in good working condition, replace any damaged decals.
16. Always stand clear of the discharge area when operating this machine. Keep face and body back from the feed opening.
17. If the machine becomes clogged, shut off the engine (or motor), disconnect the spark plug wire and allow machine to come to a complete stop before cleaning debris.

OBSLUHA: Č. DÍLU 8SH2001010
Pož. množství= WB80: 2 ks

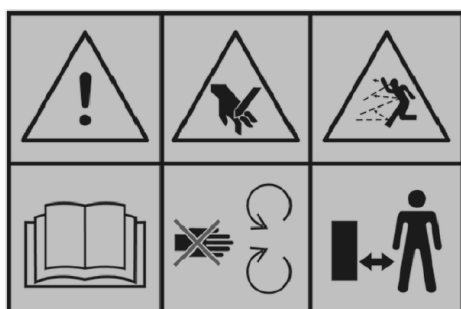

VAROVÁNÍ Č. DÍLU 8SH2002010
Pož. množství= WB80: 1ks



DRCENÍ: Č. DÍLU 8SH2008010
Pož. množství= WB80: 1ks

WARNING

KNIFE ACCESS COVER

DO NOT REMOVE COVER UNLESS MACHINE IS STOPPED AND SPARK PLUG WIRE OR DRIVE SHAFT IS DISCONNECTED. USE ACCESS FOR KNIFE INSPECTION OR REPLACEMENT ONLY. DO NOT OPERATE MACHINE WITH ACCESS COVER REMOVED.

KRYT: Č. DÍLU 8SH2003010
Pož. množství= WB80:2ks

DANGER

ROTATING CUTTING BLADES

KEEP HANDS AND FEET OUT OF INLET AND DISCHARGE OPENINGS WHILE MACHINE IS OPERATING TO AVOID SERIOUS PERSONAL INJURY. STOP ENGINE, REMOVE SPARK PLUG WIRE AND ALLOW MACHINE TO COME TO A COMPLETE STOP BEFORE CLEARING OBSTRUCTIONS OR MAKING ADJUSTMENTS.

NOŽE: Č. DÍLU: 8SH2004010
Pož. množství= WB80: 3ks

CAUTION

DO NOT ATTEMPT TO PERFORM ANY REPAIRS, SERVICE, OR DIAGNOSTICS, OR TO TRANSPORT OR MOVE THE UNIT UNTIL ALL MOVING PARTS HAVE COME TO A COMPLETE STOP. FAILURE TO DO SO MAY RESULT IN SERIOUS INJURY OR DEATH.

SERVIS: Č. DÍLU 8SH2005010
Pož. množství= 1ks

DANGER

SHIELD HAS BEEN REMOVED. DO NOT OPERATE WITHOUT SHIELD IN PLACE. SERIOUS INJURY OR EDATH MAY OCCUR.

KRYT: Č. DÍLU 8SH2006010
Pož. množství= WB80: 1ks



OCHRANA: Č. DÍLU 8SH2009010
Pož. množství= WB80:2ks



CHŮZE: Č. DÍLU: SHLP09010
Pož. množství=WB80: 1 ks



HLUK: Č. DÍLU: ZS-110dB
Pož. množství=WB80 : 1ks



HLUK: Č. DÍLU: ZS-113dB
Pož. množství=WB80 : 1ks



MOTOR: Č. DÍLU: L0106040Z
Pož. množství=1 ks



SERVIS: Č. DÍLU: L0106080Z
Pož. množství = 2 ks

UPOZORNĚNÍ

1. Než začnete s tímto zařízením pracovat, seznamte se s uživatelskou příručkou.
2. Dbejte na to, aby děti neobsluhovaly toto zařízení. Nepoužívejte toto zařízení v blízkosti okolních osob.
3. Oxid uhelnatý může být v uzavřených prostorách extrémně nebezpečný; stroj neodpouštějte v uzavřeném prostoru, protože výfuk z motoru obsahuje oxid uhelnatý.
4. Nedovolte, aby se v plnicím otvoru, vypouštěcím otvoru nebo v blízkosti pohyblivých částí dostaly ruce nebo jiné části těla nebo oblečení.
5. Před kontrolou nebo opravou kterékoli části stroje vypněte zdroj napájení, odpojte kabel zapalovací svíčky od zapalovací svíčky a ujistěte se, že všechny pohyblivé části se úplně zastavily.
6. Nepřepřpravujte stroj, když je motor v chodu.
7. Vyvarujte se nošení volně zavěšeného oblečení.
8. Provozujte stroj pouze na rovném povrchu, vždy udržujte správnou rovnováhu a postavení, neprovozujte stroj na vydlážděném nebo vyštěrkovaném povrchu.
9. Před spuštěním stroje zkontrolujte správné utažení všech šroubů, matic a dalších upevňovacích prvků a ověřte, že je sekací komora prázdná. Nepracujte bez nasazených krytů nebo bariér.
10. Při vkládání materiálu schopného rozdrčení do zařízení dávejte pozor, aby nebyly zahrnuty kovové předměty, kameny, láhve, plechovky ani jiné cizí předměty.
11. Během provozu stroje získávejte a používejte ochranné brýle.
12. Pokud řezací mechanismus zasáhne jakýkoli cizí předmět nebo pokud by stroj měl začít vydávat neobvyklý hluk vibrací, okamžitě vypněte motor a nechte stroj zastavit. Odpojte kabel zapalovací svíčky od zapalovací svíčky a proveďte následující kroky:
 - 1) Zkontrolujte poškození.
 - 2) Vyměňte nebo opravte poškozené díly.
 - 3) Zkontrolujte a dotáhněte uvolněné části.
13. Udržujte motor v čistotě od nečistot a jiných akumulací. Nezkoušejte nastavení regulátoru motoru.
14. Nepovolte, aby se zpracovávaný materiál hromadil ve vypouštěcí oblasti, mohlo by to zabránit řádnému vypouštění a mohlo by to vést k zpětnému rázu materiálu skrze vypouštěcí otvor
15. Všechny ochranné kryty a deflektory udržujte na místě a v dobrém provozním stavu. Vyměňte všechny poškozené nálepky.
16. Při práci se strojem buďte vždy mimo dosah výtlačného prostoru. Udržujte obličej a tělo zpět od vstupního otvoru.
17. Pokud dojde k ucpání stroje, vypněte motor (nebo motor), odpojte kabel zapalovací svíčky a před čištěním úlomků nechte stroj úplně zastavit.

NEBEZPEČÍ

ROTUJÍCÍ SEKACÍ ČEPELE

ZA PROVOZU STROJE DRŽTE RUCI A NOHY MIMO VSTUPNÍ A VÝSTUPNÍ OTVORY, ABY SE ZAMEZILO ZRANĚNÍ. PŘED ODSTRAŇOVÁNÍM PŘEKÁŽEK NEBO PROVÁDĚNÍM SERÍZENÍ ODPOJTE ZAPALOVACÍ KABEL A POČKEJTE, AŽ SE STROJ ZCELA ZASTAVÍ.

NEBEZPEČÍ

ŠTÍT BYL DEMONTOVÁN.

NEPRACUJTE BEZ NASAZENÉHO ŠTÍTU. MOHLO BY DOJÍT K VÁŽNÉMU ZRANĚNÍ NEBO USMRCENÍ.



VAROVÁNÍ: Přístupový kryt nože neodstraňujte stroj bez krycího stroje je zastaven a drát zapalovací svíčky nebo hnací hřídel je odpojen, použijte pouze pro kontrolu nože nebo výměnu nožů. Nepoužívejte stroj s odstraněným přístupovým krytem.

INFORMACE KE STAVBĚ SOUČÁSTÍ

Pravidelná údržba a výměna dílů je důležitá pro prodloužení životnosti vašeho zařízení a pro jeho optimální výkon. Při provádění jakékoliv údržby nebo opravy vždy zkontrolujte, zda je pracovní prostředí bezpečné a dobře odvětrávané, a že technik je seznámen se všemi aspekty stroje a požadovaných postupů.

Tyto informace slouží jako reprezentační příručka modelu WBCH1013. Jakékoliv jiné použití mimo rozsah tohoto dokumentu je přísně zakázáno. I když jsme vynaložili veškeré úsilí k zajištění přesnosti, společnost WEIBANG si vyhrazuje právo na aktualizaci a úpravu tohoto zařízení bez předchozího upozornění. Před zahájením jakékoliv údržby nebo opravy se obraťte na linku technické podpory pro vyjasnění a získání příslušných dílů.

Při objednávání náhradních dílů uveďte následující informace:

1. Model stroje
2. Číslo modelu
3. Výrobní číslo stroje
4. Požadované množství každého dílu
5. Čísla dílů
6. Popisy dílů.

Na veškeré díly WEIBANG poskytujeme záruku na výrobní vady provedení a materiálu.

MONTÁŽ

Pečlivě si přečtěte tyto pokyny a tuto příručku v plném rozsahu, než se pokusíte obsluhovat štěpkovač.



DŮLEŽITÉ TENTO DŘEVĚČE JE DODÁVÁNO BEZ OLEJE A BENZÍNU V MOTORU

Váš nyní drtič byl v továrně předem smontován, s výjimkou těch částí, které zůstaly nesmontovány pro účely přepravy. Všechny části, jako jsou matice, podložky, šrouby, atc, potřebné k dokončení jsou součástí balení. Aby byl zajištěn bezpečný a správný provoz vašeho drtiče, musí být veškeré vybavení, který sestavujete, bezpečně utaženo.

I. POKYNY K VYBAVENÍ



VAROVÁNÍ: Abyste předešli zranění osob nebo škodám na majetku, nepokoušejte se nastartovat motor, dokud nejsou dokončeny všechny montážní kroky a dokud nerozumíte bezpečnostním kontrolám a návodu k obsluze v této příručce

Úvod

Pečlivě postupujte podle těchto montážních kroků, abyste správně připravili stroj k použití. Doporučujeme Vám, abyste si přečetli tuto sekci úplně před zahájením montáže.



POZNÁMKA: Všechny odkazy na levou, pravou, přední a zadní část stroje jsou určeny tím, že stojíte za říditky a směřujete dopředu

KONTROLA PO VYBALENÍ STROJE

Po vybalení stroje si zkontrolujte, zda nedošlo k poškození při přepravě nebo nechybějí nějaké části, pokud najdete nějaké poškození nebo vám budou chybět některé díly, informujte prodejce WEIBANG, který vám stroj prodal.

CO BUDETE POTŘEBOVAT:

ive Klíč / Motorový olej / Měřič pneumatik

VYBALENÍ

- Přeřízněte plastový pásek. Chcete-li krabici otevřít, nejprve vyjměte horní překližkovou desku.
- Vytáhněte vyhazovací komín a násypku.
- Vyjměte všechny okolní ochranné obaly.
- Vyjměte železnou zábranu, kterou je stroj připevněn k dřevěné paletě.
- Sundejte stroj z dřevěné palety
- Důkladně zkontrolujte bednu a vyjměte další volné díly obsažené v drtiči
- Odstraňte veškerý obalový materiál

SESTAVENÍ VAŠEHO DRTIČE



VAROVÁNÍ: Při sestavování stroje používejte ochranné rukavice .

PŘIPEVNĚNÍ VYHAZOVACÍHO KOMÍNU



POZNÁMKA: Tři šrouby se používají k připojení vyhazovacího komínu k drtící komoře.

- Vyjměte a uložte tři šrouby M8 na vrchní části drtící komory.
- Odstraňte ochranné polstrování a umístěte vyhazovací komín na drtící komoru.
- Zarovnejte a zasuňte kolíky A na horní část drtící komory do otvorů B vyhazovacího komínu a poté nainstalujte a bezpečně dotáhněte všechny tři šrouby M8 do otvorů na boční stěně drtící komory.

Vyhazovací komín

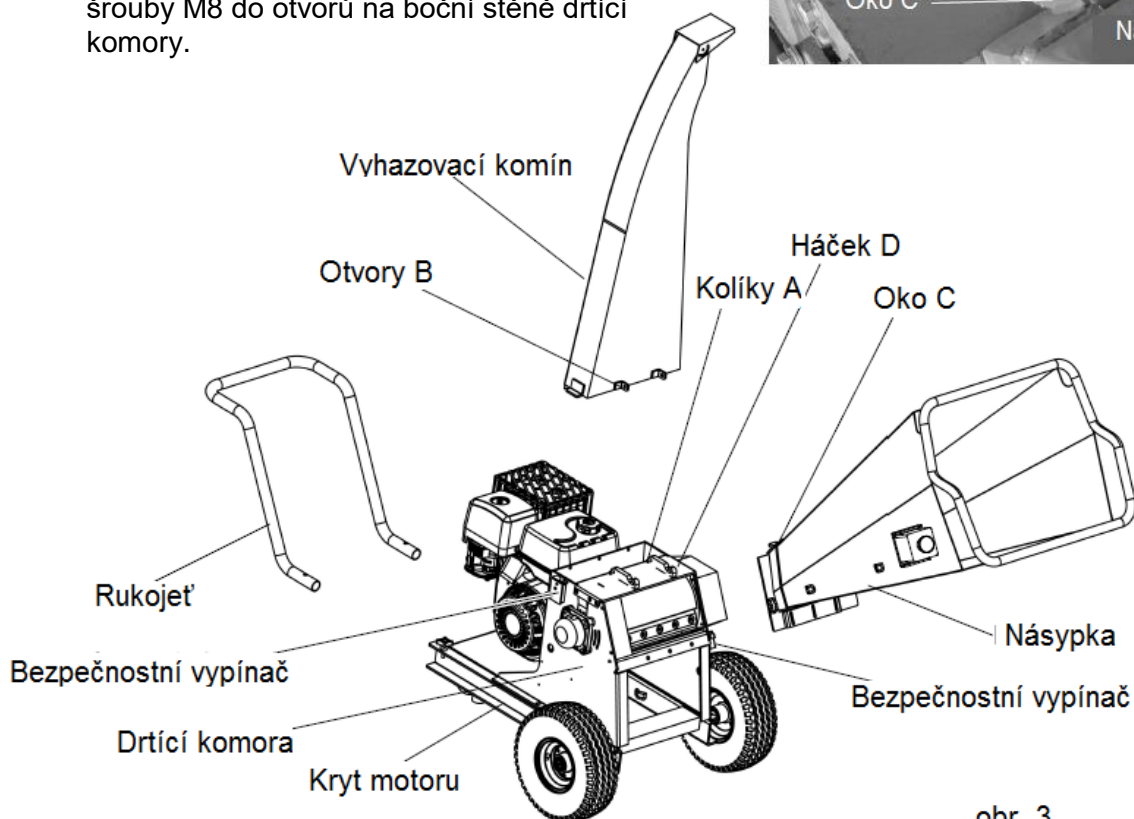
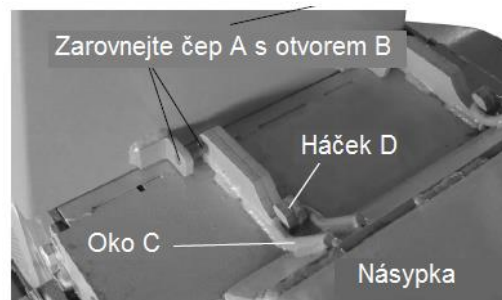

obr. 3

PŘIPEVNĚNÍ RUKOJETI K ZÁKLADNÍ JEDNOTCE

Vyjměte a uložte 4 šrouby M12 na obou stranách jednotky.

Poznámka: Poznámka: Šrouby jsou potřebné k připevnění rukojeti k jednotce. Šrouby se šroubují do pojistných matic přivařených k zadní straně jednotky. Sejměte ochranný kryt a umístěte konce řídek na boky motorového prostoru. Vyrovnajte otvory na řídkách s otvory na motorové jednotce. Poté nainstalujte a bezpečně dotáhněte všechny čtyři šrouby M12 do otvorů.

PŘIPOJTE NÁSYPKU K DRTÍCÍ KOMORĚ

Nasadte násypku na drtící komoru a nechte oka C zachytit odpovídající háčky D na drtící komoře. • Otočte násypku, dokud se příruba nedotkne příruby drtící komory, poté uvolněte přírubu drtící komory a zajistěte uzávěr.

FUNKCE A OVLÁDACÍ PRVKY

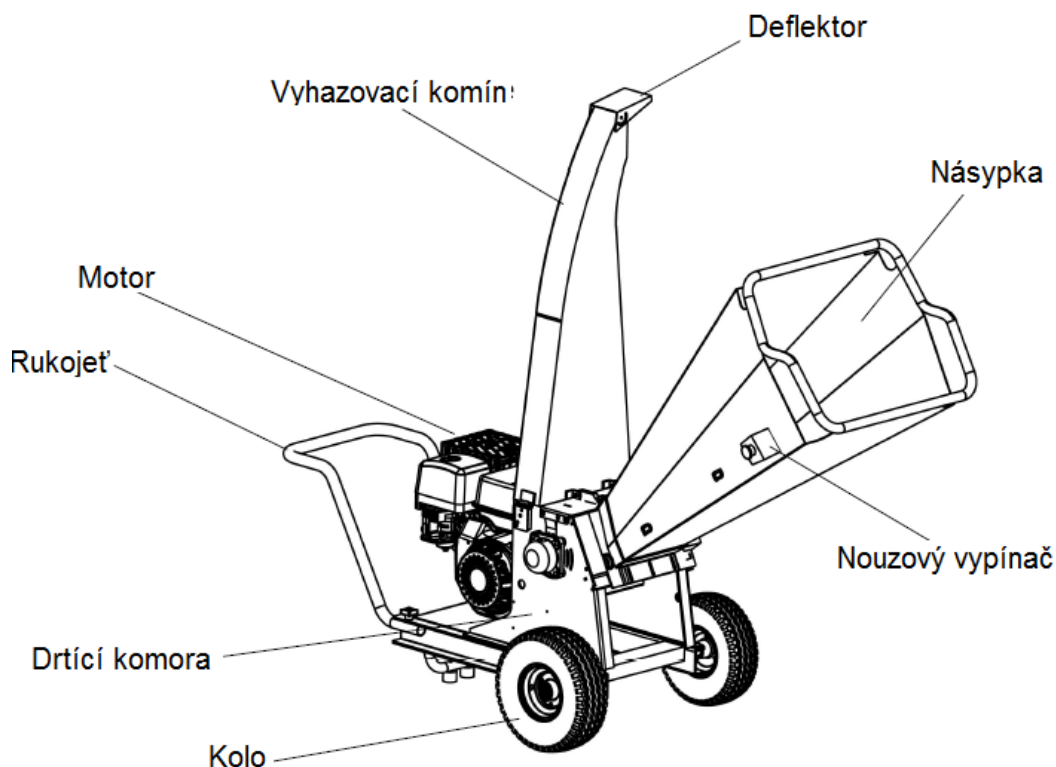

Přehled stroje

Následuje seznam důležitých kontrolních a ovládacích mechanismů, s nimiž musí být obsluha před použitím drtiče obeznámena. Pokud tak neučiníte, může dojít ke zranění a / nebo smrti obsluhy a dalších osob a může vést ke snížení životnosti stroje nebo poškození tohoto stroje.

Ovládání sytiče: nutné použít, pokud chcete nastartovat studený motor (viz podrobnosti v příručce motoru)

Páčka plynu: pomocí ní lze nastavit otáčky motoru a zastavit motor. Pro dosažení nejlepšího výkonu vždy spusťte motor při vysokých rychlostech (viz podrobnosti v návodu na motor).

Spínač motoru: spojen s bezpečnostním zařízením, kterým se motor vypne. Pokud je otevřený kryt pro vypouštění, motor se zastaví a nemůže nastartovat, dokud desku znovu nezavřete.

Podavač: skrz něj jsou větve posunovány do řezacího mechanismu.

Vyhazovací komín: prodloužení otvoru, skrz který je štěpný materiál vyhazován.

Deflektor: pohyblivá součást používaná k nastavení výhozu zpracovaného materiálu.

OBSLUHA

1. Sestavení stroje

Stroj pevně položte na rovnou zem. Odpojte tažnou tyč od vozidel a vložte ji do dvou pružinových svorek na základní motorové jednotce.

2. Kontrolní seznam před obsluhou

Pro osobní a majetkovou bezpečnost operátor a pracoviště a pro optimální výkon proveďte před použitím drtiče dřeva, s odpojeným kabelem od zapalovací svíčky, následující:

- 1) Přečtěte si sekci „Bezpečnost“ a část „Funkce a ovládací prvky“, která je uvedena v této uživatelské příručce, přečtěte si Příručku uživatele motoru dodávanou s jednotkou. Přečtěte si všechny bezpečnostní, ovládací a provozní pokyny na štítcích umístěných na stroji.
- 2) Zkontrolujte a ujistěte se, že všechny matice a šrouby, zejména upevňovací šroub čepele, jsou dotaženy a všechny kryty a deflektory jsou na svém místě a jsou v dobrém provozním stavu. Případné opotřebené nebo poškozené díly dotáhněte nebo vyměňte. V případě poškozených nebo opotřebených dílů se NIKDY NEPOKOUŠEJTE OBSLUHOVAT STROJ. Poznamenejte si požadované díly a obraťte se na místního prodejce WEIBANG nebo výhradního národního distributora WEIBANG ohledně náhradních dílů a další pomoci při opravě jednotky PŘED jakýmkoli dalším použitím.
- 3) Vyskytují se nějaké trhliny nebo poškození na motoru. Pokyny k servisu najdete v „Příručce výrobce motoru“. NEPOKOUŠEJTE SE OBSLUHOVAT STROJ, dokud nebude motor renovován podle továrních standardů motoru.
- 4) S jednotkou ve vodorovné poloze zkontrolujte hladinu motorového oleje podle pokynů v příručce motoru. Hladina oleje by měla být na značce „FULL“ na měrce nebo až po vrchol otvoru pro plnění oleje na motorech bez měrky.
- 5) Ujistěte se, že všechny ovládací prvky motoru a činnost spojky fungují v přijatelných tolerancích.
- 6) Zkontrolujte tlak vzduchu v zadních pneumatikách (15-20 PSI). Udržujte pneumatiky rovnoměrně nahuštěné,
- 7) Zkontrolujte a ujistěte se, že je drtící komora prázdná.



VAROVÁNÍ: Pokud některá z výše uvedených kontrol selže, před obsluhou prosím proveďte nezbytné kroky pro údržbu nebo opravu v jakémkoliv prostředí.



UPOZORNĚNÍ: Pro tuto práci vždy používejte vhodný ochranný oděv a vybavení. Mohou a měly by zahrnovat ochranu očí a uší, rukavice, protiprachovou masku a jakékoli další položky, které jsou vhodné pro práci a požadavky na pracovišti.



VAROVÁNÍ: Před uvedením stroje do provozu si přečtěte všechny bezpečnostní, kontrolní a provozní pokyny v této uživatelské příručce a na štítcích umístěných na stroji. Mohlo by dojít k poškození osobního majetku nebo poškození majetku, protože by se tento pokyn nedodržel.

Vždy startujte svůj drtič s páčkou plynu na pozici SLOW .

3. Spuštění a zastavení motoru

NEBEZPEČÍ: Nepoužívejte motor v uzavřeném prostoru. Výfuk motoru obsahuje oxid uhelnatý, smrtící plyn, který je bez zápachu, bezbarvý a bez chuti. Vždy spusťte motor venku a ujistěte se, že je zajištěno dostatečné větrání.

1. Umístěte stroj na rovnou plochu.

2. PRO SPOUŠTĚNÍ STUDENÉHO MOTORU:

Přesuňte ovládací páku do polohy sytiče.



VAROVÁNÍ: Abyste předešli zranění, před zatažením startovacího lana se ujistěte, že za vámi nejsou žádné překážky.

3. Spuštění motoru pomocí zpětného startéru

A: Postavte se na levou stranu (při pohledu zezadu za řídítky) stroje.

B: Uchopte rukojeť startovacího lana a pomalu táhněte, dokud neucítíte odpor.

Nechte lano pomalu převinout zpět a poté vytáhněte lano rychlým tahem. Nechte lano vracet se pomalu.

C: Při startování motoru mějte páčku plynu nastavenou na pozici FAST, potom postupně přesuňte do polohy SLOW pro zapojení nožů.

UPOZORNĚNÍ: Pokud motor nezačne startovat do 30 sekund po stisknutí vypínače, zastavte provoz a zkontrolujte příčiny, viz řešení problémů.

Zastavení motoru

1. Posuňte páčku plynu z pozice FAST do pozice SLOW (před zastavením motoru postupně snižujte otáčky motoru).

2. Posuňte sytič až na pozici STOP. Před použitím stroje si přečtěte návod k obsluze št, kde najdete pokyny pro spuštění, postup a další bezpečnostní pokyny.

Vždy startujte svůj drtič s pomocí páčky plynu na pozici SLOW pro řízení rychlosti stroje.

4. Drcení

VAROVÁNÍ: Tvář a tělo držte dále od vstupního otvoru. Nepřepínejte se. Vždy udržujte rovnováhu a postoj.

1. K drcení používejte větve do max průměru 10 cm a dlouhé max 120 cm. Osekejte postranní větve, které se nevejdou do násypky.

2. Vložte větev (nejprve zadní část) do násypky, aby se dostala do kontaktu s noži. Skutečná rychlost podávání větve bude záviset na druhu materiálu a ostrosti nožů. Vkládejte větve vhodnou rychlostí, aby nedošlo k poškození motoru.

Nikdy nestůjte přímo ve směru výhozu. Nikdy nesměřujte výhoz do oblasti, kde by mohli procházet kolemjdoucí lidé.



VAROVÁNÍ: Při práci s drtičem prosím používejte ochranné rukavice aby se zabránilo vlivu prostředí na vaši pokožku.



VAROVÁNÍ: Sekací systém může vtáhnout materiály k drcení automaticky a rychle, uvolněte větve jakmile je vložíte do násypky.



POZNÁMKA: Abyste předešli přetížení stroje, nedrťte materiál delší než 120 cm. Mohlo by dojít k poškození motoru.



POZNÁMKA: Drtící nože se používáním mohou opotřebovat a vyžadují proto pravidelné ostření. Viz návod.

5. UVOLNĚNÍ UCAPANÉHO KOMÍNU

V drtící komoře se mohou nahromadit špatně rozdrčené zbytky větví a mohou zabránit správnému vyhazování. Z tohoto důvodu může dojít k zastavení řezacích mechanismů. Kvůli přetížení poté dojde k snížení rychlosti a zastavení motoru.

Vypněte motor pomocí ovládací páčky plynu a vyčkejte do úplného zastavení stroje.

Proveďte následující:

1. Odpojte kabel od zapalovací svíčky

v

3. Nyní je možné přímo odstranit všechny ucpané nečistoty. Odstranění nečistot a uvolnění drtící komory a vyhazovacího komínu provádějte pomocí vhodného nářadí.



VAROVÁNÍ: Nikdy nečistěte drtící komoru ručně bez vhodného nářadí. Nečistoty odstraňujte pouze pokud jsou řezací mechanismy úplně zastaveny.

4. Namontujte zpět vyhazovací komín a upevněte všechny šrouby.

SERVIS A NASTAVENÍ

1. Ujistěte se, že nože a všechny pohyblivé části se úplně zastavily.

2. Odpojte kabel od zapalovací svíčky a umístěte tam, kde nemůže dojít ke kontaktu se svíčkou.

MOTOR

RYCHLOST MOTORU

Rychlost Vašeho motoru byla přednastavena z výroby. Nepokoušejte se zvýšit rychlost motoru, mohlo by to vést ke zranění osob. Pokud se domníváte, že rychlost motoru Vašeho drtiče je příliš rychlá nebo příliš pomalá, nechte zkontrolovat a seřídit drtič v autorizovaném servise.

PÁČKA PLYNU

Pokud je nutné seřídit nebo vyměnit páčku plynu, přečtěte si kapitolu o nastavení v návodu na motor.

KARBURÁTOR

Karburátor byl seřízen z výroby a nastavení by nemělo být nutné. Nicméně, je možné, že bude vyžadovat drobné seřízení, aby se vykompenzovaly rozdíly v palivu, teplotě, nadmořské výšce nebo zatížení.

- Při běžícím motoru musí být na karburátoru namontovaný vzduchový filtr.
- Nejlepšího nastavení karburátoru se dosáhne, pokud je palivová nádrž naplněna do 1/4.
- Další instrukce naleznete v návodu na motor.

SKLADOVÁNÍ

Pokud budete chtít uskladnit Váš drtič na delší dobu, pečlivě očistěte, odstraňte veškeré nečistoty, mastnotu, listy atd. Skladujte drtič na čistém a suchém místě.

1. Vyčistěte celý drtič (viz "Čištění" v kapitole Odpovědnosti zákazníka v této příručce)
2. Proveďte mazání jak je popsáno v kapitole Odpovědnosti zákazníka v této příručce)
3. Ujistěte se, že všechny šrouby, matice a kolíky jsou bezpečně utaženy. Zkontrolujte, zda nejsou poškozeny, rozbité nebo opotřebené pohybující se části. V případě potřeby vyměňte.
4. Opravte všechny zrezivělé nebo poškrábané lakované povrchy, před natřením lehce obruste.
5. Skladujte tento stroj z dosahu dětí a v bezpečné vzdálenosti od jisker, otevřeného plamene nebo jiných zápalných zdrojů.

PALIVOVÝ SYSTÉM



VAROVÁNÍ: JE DŮLEŽITÉ, ABY SE ZABRÁNILO USAZOVÁNÍ SE SHLUKŮ NEČISTOT V PODSTATNÝCH ČÁSTECH SYSTÉMU, JAKO JE KARBURÁTOR, PALIVOVÝ FILTR, PALIVOVÁ HADICE NEBO PALIVOVÁ NÁDRŽ, BĚHEM SKLADOVÁNÍ. ZKUŠENOSTI TAKÉ UKAZUJÍ, ŽE PALIVA OBOHACENÁ O ALKOHOL (TZV. GASOHOL NEBO POUŽITÍ ETANOLU NEBO METANOLU) MOHOU VYTVÁŘET VLHKOST, KTERÁ VEDE K ROZPADU A FORMOVÁNÍ KYSELIN BĚHEM SKLADOVÁNÍ. BENZÍN S KYSELINAMI MŮŽE BĚHEM SKLADOVÁNÍ POŠKODIT PALIVOVÝ SYSTÉM NEBO MOTOR.

- Vysušte palivovou nádrž.
- Nastartujte motor a nechte ho běžet, doku se palivové rozvody a karburátor nevyprázdní.
 - Nikdy nepoužívejte čističe motoru nebo karburátoru v palivové nádrži, může tím dojít k trvalému poškození.
- Pro další sezónu použijte čerstvý benzín



POZNÁMKA: Stabilizátor paliva je přijatelná alternativa k minimalizaci tvorby usazenin v palivu během skladování. Přidejte stabilizátor do palivové nádrže nebo do nádoby, kde se skladuje benzín. Vždy dodržujte poměr smíchání, který najdete na nádobě se stabilizátorem. Po přidání stabilizátoru nechte motor aspoň 10 minut běžet, aby se dostal do karburátoru. Při používání stabilizátoru nevysoušejte palivovou nádrž ani karburátor.

Vysušte olej (když je motor teplý) a vyměňte ho za nový olej. (Podívejte se do „Motor“ v sekci Odpovědnost zákazníka v tomto návodu).

VÁLEC

- Vyndejte zapalovací svíčku
- Nalijte (29 ml) olej otvorem pro svíčku do válce motoru.
- Několikrát pomalu zatáhněte za rukojeť startéru, aby se olej natáhl .
- Vložte novou zapalovací svíčku

JINÉ

- Neskladujte benzín z jedné sezóny do druhé.
- Vyměňte vaši nádobu na benzín, pokud začne rezivět. Rez a / nebo nečistoty v benzínu způsobují problémy.
- Pokud je to možné, uložte drtič v interiéru a zakryjte jej, aby byl chráněn před prachem a nečistotami.
- Zakryjte drtič vhodným ochranným krytem, který nezachovává vlhkost. Nepoužívejte plasty. Plast nemůže dýchat, což umožňuje kondenzaci a způsobuje korozi vašeho drtiče.



DŮLEŽITÉ: NIKDY NEZAKRÝVEJTE STROJ, POKUD JSOU MOTOR A VÝFUKOVÉ OBLASTI STÁLE TEPLÉ.



UPOZORNĚNÍ: V žádném případě neukládejte drtič s palivem v nádrži uvnitř budovy, kde by výpary mohly přijít do styku s plamenem nebo s jiskřením. Před uskladněním v uzavřeném prostoru nechte motor vychladnout.

ODPOVĚDNOST ZÁKAZNÍKA

OBEČNÁ DOPORUČENÍ

Záruka na tuto zahradní sekačku nepokrývá položky, které byly způsobeny namáhavou prací, zneužitím nebo nedbalostí. Pro získání úplné hodnoty ze záruky musí obsluha sekačky postupovat podle pokynů, které jsou uvedeny v tomto návodu. Některé úpravy je nutné provádět pravidelně, aby byla sekačka správně udržována. Všechny úpravy v Oddílu Servis a nastavení v tomto návodu byste si měli prolistovat alespoň jednou za sezónu.

- Jednou ročně vyměňte zapalovací svíčku, vyčistěte nebo vyměňte vzduchový filtr a zkontrolujte opotřebení čepele. Nová zapalovací svíčka a čistý/nový vzduchový filtr zajistí správnou směs vzduchu a napomohou lepšímu a déle trvajícimu chodu motoru.
- Postupujte podle rozvrhu údržby v tomto návodu.



UPOZORNĚNÍ: UJISTĚTE SE, ŽE VEŠKERÉ ČINNOSTI PROVÁDÍTE S VYPNUTÝM MOTOREM.

PŘED KAŽDÝM POUŽITÍM

- Zkontrolujte úroveň oleje v motoru.
- Zkontrolujte, zda nejsou uvolněné spojovací prvky.

PROMAZÁNÍ

Udržujte přístroj dobře promazaný. (Viz Schéma promazávání)

DRTIČ

Při provádění jakékoli údržby postupujte podle bezpečnostních pravidel.

PNEUMATIKY

Pneumatiky udržujte čisté od benzínu, oleje, chemikálií proti škodlivému hmyzu, které mohou poškodit gumu. Vyhněte se pařezům, kamenům, hluboko vyjetým kolejm, ostrým předmětům a dalším nebezpečím, která by mohla způsobit poškození pneumatik.

PLÁN ÚDRŽBY

	VYPLŇTE ÚDAJE JAKMILE DOKONČÍTE PRAVIDELNÝ SERVIS	PŘED KAŽDÝM POUŽITÍM	PO KAŽDÉM POUŽITÍ	KAŽDÝCH 10 HODIN	KAŽDÝCH 25 HODIN NEBO KAŽDOU SEZÓNU	PŘED ULOŽENÍM	SERVISNÍ ÚDAJE
S E K A Č K A	Zkontrolujte, zda nejsou uvolněné spojovací prvky	✓				✓	
	Vyčistěte drtič		✓			✓	
	Zkontrolujte/Naostřete/ vyměňte čepele				✓3		
	Mazání ložisek				✓	✓ nebo mažte každých 100-150 hodin	
	Spojka	✓					
M O T O R	Zkontrolujte úroveň oleje v motoru	✓ 1, 2					
	Vyměňte motorový olej				✓		
	Vyčistěte vzduchový filtr			✓2			
	Zkontrolujte výfukový tlumič				✓		
	Vyčistěte nebo vyměňte zapalovací svíčku				✓		
	Vyměňte vzduchový filtr papírového zásobníku				✓		

1. Vyměňujte častěji při práci ve velkém zatížení nebo ve vysokých venkovních teplotách.
2. V případě, že pracujete ve znečištěném prostředí či v prašných podmínkách, provádějte údržbu častěji.
3. V případě použití drtiče pro komerční účely, vyměňujte čepele častěji.

UPOZORNĚNÍ: NEŽ ZMĚNÍTE NASTAVENÍ NEBO PŘED PROVÁDĚNÍM ÚDRŽBY:

1. Pro zastavení sekačky uvolněte ovládací páku a rukojeť brzdy motoru.
2. Ujistěte se, že se čepele a všechny pohyblivé části zcela zastavily.
3. Odpojte kabel od zapalovací svíčky a umístěte ho tak, aby nemohl přijít do styku se svíčkou.
4. Ujistěte se, že všechny matice, šrouby a západky jsou správně upevněné a že je přístroj bezpečný.
5. Než budete sekačku používat na uzavřené ploše, nechte ji vychladnout.
6. Plášť motoru a větrací otvory udržujte bez trávy, listů a oleje či mazadla, čímž se vyhnete nebezpečí vzniku požáru.
7. Nezapomeňte kontrolovat zařízení pro sekání trávy, které nesmí být opotřebované a nesmí ztratit funkčnost.
8. Pro bezpečnost přístroje vyměňte opotřebované či poškozené součástky.

ÚDRŽBA STROJE

1. Před údržbou

- 1) Pokud je stroj zastaven pro údržbu, kontrolu, skladování nebo kvůli nastavení, ujistěte se, že je odpojený kabel od zapalovací svíčky. Ujistěte se také, že je motor vychladlý před jakoukoliv kontrolou, nastavením, atd.
- 2) Používejte pouze originální náhradní díly WEIBANG. Díly od jiných výrobců by mohly být během provozu nebezpečné, i když se zdá, že správně zapadají.
- 3) Existují dva mazací ventily, které vyžadují pravidelné mazání: na pravém ložiskovém pouzdru je jeden ventil a druhý na levém ložiskovém pouzdru, (při pohledu zpoza řídítek) namažte tato místa každých 50 hodin používání nebo podle potřeby.
- 4) Ujistěte se, že všechny bezpečnostní štítky na tomto zařízení jsou udržovány čisté a v dobrém stavu. Nálepky byly popsány již dříve (ve zmenšených velikostech). Všechny štítky jsou k dispozici k výměně kromě štítku se sériovým číslem jednotky, toto číslo slouží jako jedinečný identifikátor pro účely záruky a podpory. Potřebujete-li náhradní nálepku, kontaktujte svého prodejce a požádejte o opětovné objednání.



VAROVÁNÍ: Nenechávejte stroj bez dozoru ani se nepokoušejte o prohlídku nebo servis, dokud není motor zastaven. Odpojte kabel zapalovací svíčky od zapalovací svíčky. Nechte stroj úplně zastavit.

2. Údržba drtících nožů

Drtící kotouče podléhají běžnému opotřebení, každá čepel má dvě řezné hrany. Na údržbu drtících nožů se vztahují dva postupy:

- a) Pokud je řezná hrana otupena používáním (viz obrázek 2), otočte a použijte ostrou hranu, NEBO
- b) Vyměňte, pokud dosáhnou limitu opotřebení v diagramu 2.

A. OTOČENÍ NOŽE (obr. 10)

1. Odpojte kabel zapalovací svíčky od zapalovací svíčky a dejte kabel tam, kde nemůže přijít do kontaktu se zapalovací svíčkou.
2. Odemkněte a vyjměte tři šrouby na vyhazovacím komínu a tři šrouby na násypce.
3. Vyjměte vyhazovací komín a násypku a odložte stranou.
4. Odstraňte vnitřní deflektor, abyste odkryli nože.
5. Použijte kousek dřeva, abyste zabránili otáčení řezných dílů při odstraňování nožů.

POZNÁMKA: Chraňte své ruce rukavicemi.

6. Odstraňte šrouby čepele otáčením proti směru hodinových ručiček skrz vyhazovací komín.
7. Odstraňte řezací nůž a zajišťovací šrouby.

8. Otočte nůž a zasuňte jej zpět do sedla nože hlavního řezacího kotouče servisním otvorem. Ujistěte se, že ostrý okraj je umístěn směrem k servisnímu otvoru.
9. Namontujte nové šrouby s pružnými podložkami skrz vyhazovací otvor.
10. Použijte blok dřeva mezi cepy a skříň drtiče, abyste zastavili řezací části. Utáhněte šroub čepele otáčením ve směru hodinových ručiček a ujistěte se, že všechny šrouby na horních plochách jsou v rovině s povrchem čepele.
11. Před zahájením drcení znovu připojte zapalovací svíčku.

Obr. 1

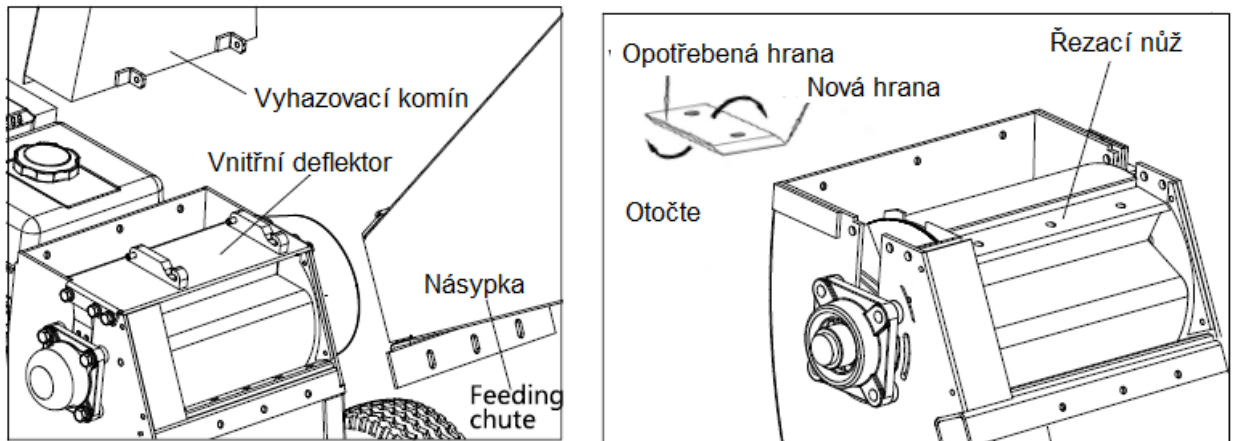

B. VÝMĚNA ŘEZACÍHO NOŽE

1. Postupujte podle kroků 1 až 7 pro „OTOČENÍ NOŽE“.
2. Umístěte novou čepel (kód: 8CH00000111 / D, velikost 300x54x7) do sedla čepele hlavního řezacího kotouče skrz servisní otvor. Ujistěte se, že je ostrá hrana umístěna směrem ven k servisnímu otvoru.
3. Postupujte podle kroků 9 až 14, abyste nasadili správně řezací nůž.



DŮLEŽITÉ: ŠROUB NOŽE JE TEPELNĚ ZPRACOVÁN NA KLASIFIKAČNÍ STUPEŇ 10.9. MUSÍTE POUŽÍVAT NÁMI POSKYTOVANÝ ŠROUB.

C. OSTŘENÍ NOŽŮ

Špatný výsledek drcení může znamenat, že nože jsou tupé. Prosím zkontrolujte tyto příznaky následujícím způsobem:

- Při plnění drtiče dochází k neobvyklým vibracím.
- Drtič nebere automaticky tenké větve.
- Vyhazovaná drť je nerovnoměrná nebo nezpracovaná, obzvláště pokud materiál k drcení je zelený.
- Všechny výše uvedené symptomy ukazují, že nože jsou tupé a potřebují znovu naostřit.



POZNÁMKA: Nedoporučujeme ostření; ale pokud chcete přesto ostřit, ujistěte se, že jsou oba nože vyvážené. Je třeba dbát na udržení dynamické rovnováhy řezných prostředků. Nevyvážené řezací prostředky způsobí eventuální poškození drtiče nebo motoru.



DŮLEŽITÉ: Profesionální servis nebo autorizovaný prodejce je vybaven pro bezpečné ostření nožů.

- Při práci v blízkosti nožů noste těžké kožené rukavice, abyste se chránili před ostrými hranami.
- Při ostření nožů používejte ochranu očí. Řezací nůž může být naostřen pilníkem nebo na brusném kotouči. Nepokoušejte se ostřit nože, pokud jsou připojeny k drtiči.
- Při ostření nožů na brusném kotouči buďte opatrní a zchlazte nůž ve studené vodě.
- Zkontrolujte váhu dvou hlavních nožů, ostřete těžší dokud nebudou mít stejnou váhu.



VAROVÁNÍ: Nebruste spodní část nože, aby nedošlo k zvlnění hrany nože. V takovém případě by došlo k rychlému poškození nože a drcení by nebylo možné.

- Zkontrolujte nože, zda jsou opravdu zničené před ostřením. Prosím vyměňte nože, pokud splňuje následující:
 - Nůž má viditelné vady(obzvláště okolo otvorů pro šroub) nebo úhel hrany nože je příliš malý.
 - Spodní část nože opotřebovaná a zvlněná nebo příliš naostřená, což může způsobit větší vůli a špatné drcení.

3. Nastavení klínového řemene

Neprovádějte, dokud není motor studený. Nenastavujte klínový řemen ,dokud nebude motor deaktivován. Deaktivujte motor odpojením kabelu od zapalovací svíčky. Nezapomeňte mít osobní ochranné prostředky.

- i. Demontujte šrouby, rozpěrky a vnější kryt řemenu.
- ii. Zkontrolujte napětí ve středu rozpětí na spodní straně řemenu. Správně napnutý řemen se vychýlí 3/16 "s tlakem 0,9 bar (13 liber).
- iii. Chcete-li nastavit napětí, uvolněte zajišťovací šroub napínací kladky a posuňte řemenici, abyste dosáhli správného napnutí řemene.
- iv. Jakmile je dosaženo správného napnutí, utáhněte pojistná matici na napínací kladce
- v. znovu bezpečně sestavte všechny kryty řemene a bezpečně upevněte šrouby.

VÝMĚNA MOTOROVÉHO OLEJE

- Odpojte kabel zapalovací svíčky od zapalovací svíčky a kabel umístěte tam, kde se nemůže dostat do kontaktu se zapalovací svíčkou.
- Sejměte víčko olejové nádrže a nechte položené stranou na čistém povrchu. Odstraňte vypouštěcí zátku na spodní straně motoru a vypusťte olej do vhodné nádoby.
- Uchopte startovací šňůru a pomalu táhněte, abyste otáčeli klikovou hřídelí a odstraňte veškerý olej zachycený uvnitř motoru.
- Znovu zasuňte a upevněte vypouštěcí zátku. Otřete veškerý rozlitý olej z motoru. Doplněte motor doporučeným mazivem, viz „PŘIDAT OLEJ“ v části Pokyny v této příručce. Připojte kabel zapalovací svíčky k zapalovací svíčce.

UPOZORNĚNÍ: Odpojte kabel zapalovací svíčky od zapalovací svíčky a umístěte vodič tam, kde nemůže přijít do styku se zapalovací svíčkou.

AIR FILTER

Váš motor nebude fungovat správně a může být poškozen použitím špinavého vzduchového filtru. Očistěte prvek po každé naší činnosti, nebo častěji, pokud se drtič používá ve velmi prašných nebo špinavých podmínkách. Viz část Údržba v příručce k vašemu stroji.

VÝFUK

Pravidelně kontrolujte tlumič výfuku a vyměňte zkorodovaný tlumič výfuku, protože by to mohlo způsobit požár a / nebo způsobit poškození.

ZAPALOVACÍ SVÍČKA

Každý rok vyměňte zapalovací svíčku, abyste se ujistili, že se motor spustí snadněji a lépe. Nastavte mezeru zapalovací svíčky na 0,7-0,8 mm.

7. Řešení problémů

Často se mohou vyskytnout malé problémy při každodenním provozu jakéhokoliv stroje. Následující průvodce řešením problémů je zaměřen na řešení běžných problémů a nabízí návrhy, jak tyto problémy napravit. Před vyžádáním servisu si prosím přečtěte tuto příručku. Malé problémy lze často vyřešit jednoduše podle těchto pokynů. Pokud máte další dotazy nebo obavy, neváhejte kontaktovat místního prodejce WEIBANG nebo výhradního národního distributora WEIBANG!

PROBLÉM	PŘÍČINA	NÁPRAVA
Drtič nelze nastartovat	Páčku plynu je v poloze OFF „vypnuto“. Sytič není ve správné poloze.	Ověřte, že poloha páčky plynu a sytiče je ve správném nastavení.
	Nedostatek benzínu	Naplňte nádrž.
	Palivový ventil VYPNUTO	Přesuňte páku do polohy ZAPNUTO
	Ucpaná palivová hadička	Vyčistěte palivovou hadičku
	Špatný nebo starý benzín	Doplněte nový benzín
	Kabel zapalovací svíčky je odpojen nebo je nesprávně připojen	Znovu připojte kabel zapalovací svíčky
	Hladina motorového oleje je příliš nízká (výstraha oleje)	Doplněte motorový olej
	Znečištěný vzduchový filtr	Vyčistěte nebo vyměňte vzduchový filtr

PROBLÉM	PŘÍČINA	NÁPRAVA
Zaseknutý motor	Problém s motorem	Přečtěte si návod na motor
Motor ztrácí výkon	Ucpaná palivová hadička nebo je v ní vzduch	Vyčistěte a odstraňte vzduch
	Ucpaný výfuk	Vyčistěte
	Ucpaný vzduchový filtr	Vyčistěte nebo vyměňte
	Únik vzduchu	Upevněte nebo vyměňte
	Netěsnost mezi pístem, pístním kroužkem a pláštěm válce	Vyměňte těsnění válce
	Vůle ventilů je nesprávná	Upravte vůli
	Odpojený kabel	Pevně připojte
	Nečistoty nebo voda v palivovém systému	Vypusťte nádrž a doplňte čerstvé palivo
	Ucpané víčko palivového systému	Vyčistěte
	Nesprávné nastavení karburátoru	Nastavte znovu
Plamenty při chodu	Netěsnost ventilu	Utěsněte ventil
	Nedostatek paliva	Doplňte palivo
	Ucpaný karburátor	Zkontrolujte a vyčistěte
	Poškozená zapalovací svíčka	Vyměňte
	Poškození zapalování	Vyměňte
	Vadný ventil nebo válec	Upevněte nebo vyměňte
Přehřátí motoru	Přetížení stroje nebo je ucpaná turbínová skříň.	Zkontrolujte a vyčistěte turbínovou skříň. Potom restartujte motor.
	Nedostatek oleje	Doplňte motorový ole
	Cirkulace vzduchu není rychlá	Vyčistěte ventilátor
	Nesprávné nastavení karburátoru	Nastavte znovu
Náhlé snížení rychlosti a poté automatické zvýšení	Přetížení stroje	Nechte chvíli běžet motor bez drcení
Materiál k drcení se nevtahuje	Příliš ohnutá větev	Vyndejte větev a rozsekněte na dvě části
	Stromové rozvětvení vstupní otvor	Pokud je to nutné, vypněte motor , vyndejte větve a rozdělte
	Postranní větve ucply násypku	Použijte pěchovací tyč k zatlačení nebo ořízněte některé z bočních větví

PROBLÉM	PŘÍČINA	NÁPRAVA
Neobvyklý hluk z motoru po vložení materiálu a žádná nadrcená drť	Ucpaná drtící komora	OKAMŽITĚ ZASTAVTE PRÁCI A VYPNĚTE MOTOR Otevřete odklápěcí desku mezi vyhazovacím komínem a drtíci díly, abyste eliminovali ucpání
Drcená směs vylétává plnicím otvorem	Drcený materiál se nahromadil v oblasti výhozu a nedochází k správnému vyhazování	OKAMŽITĚ ZASTAVTE PRÁCI A VYPNĚTE MOTOR Odstraňte nahromaděnou směs . Zamezte hromadění drtě v oblasti výhozu
Neobvyklé vibrace při plnění materiálem nebo automaticky nenabírá tenké větve	Drtící nože jsou tupé	Drtící nože jsou tupé a potřebují naostřit nebo vyměnit. Viz "výměna a ostření nožů v kapitole Údržba"
Výhoz drtě je nepravidelný nebo s neopracovanými kraji, obzvláště pokud materiál k drcení je zelený.		
Drcení jde ztěžka nebo se zastaví	Klínový řemen prokluzuje nebo je poškozený	OKAMŽITĚ ZASTAVTE PRÁCI , nastavte nebo vyměňte klínový řemen
Neobvyklé nebo nepřiměřené vibrace	Povolené šrouby madla Povolené šrouby motoru	OKAMŽITĚ ZASTAVTE PRÁCI Vyměňte poškozené díly a utáhněte všechny šrouby a matice.



VAROVÁNÍ: VŽDY SE UJISTĚTE, ŽE JE STROJ VYPNUTÝ A NA ROVNOVÁŽNÉM POVRCHU PŘED PROVÁDĚNÍM JAKÉHOKOLIV SERVSU NEBO ŘEŠENÍ PROBLÉMŮ.

ELEKTRICKÉ SCHÉMA

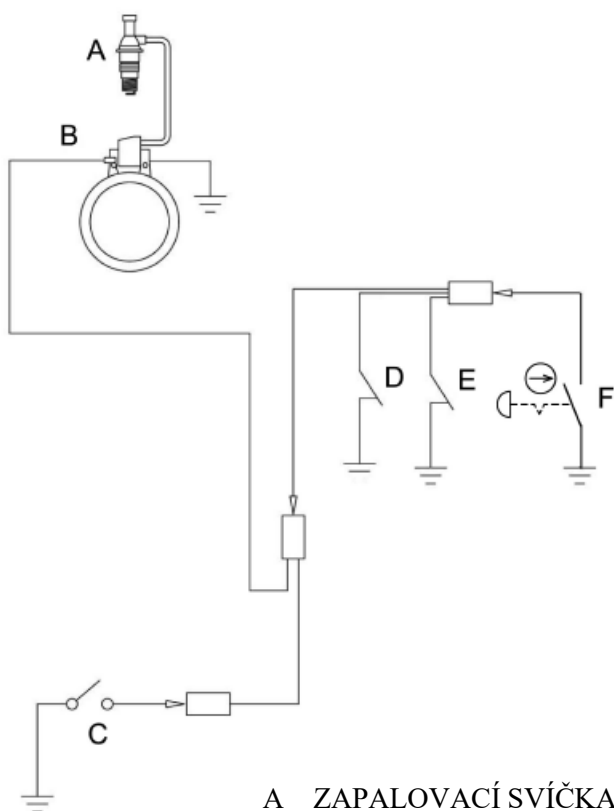

- A ZAPALOVACÍ SVÍČKA
- B ZAPALOVÁNÍ
- C (ON/OFF) ZAPÍNAČ/VYPÍNAČ
- D VYPÍNAČ PRO PLNÍČÍ OTVOR
- E VYPÍNAČ PRO VYHAZOVACÍ KOMÍN
- F NOUZOVÝ VYPÍNAČ PRO ZASTAVENÍ

EC DECLARATION OF CONFORMITY

Business name of the manufacturer: **Yangzhou Weibang Garden Machine Company Limited**

full address of the manufacturer: **Hanjiang Industrial Park, Yangzhou City,
Jiangsu Province 225127, P. R. China**

name and address of the person (established in the Community) compiled the technical file:

Van Dyck Marcel Belgium, Provinciebaan 79, 2235 Houtvenne Belgium

We declaring that the machinery

product name: **Wood chipper, powered by Gasoline**

commercial name: **Wood chipper, powered by Gasoline**

function: **Chipping material to smaller pieces**

Model: **WBCH1013LC-D, WBCH1013H-D**

series no.: *********

type: **gasoline powered**

fulfils all the relevant provisions of Directives:

2006/42/EC

and tested in accordance with below standards:

EN ISO 12100:2010

place and date of the declaration: **Yangzhou, P. R. China, 2019-07-26**

signature of the person:

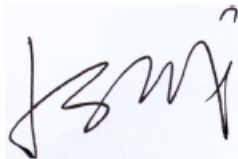

Sucheng Ju (General Manager)

CE - PROHLÁŠENÍ O SHODĚ

Obchodní název výrobce: **Yangzhou Weibang Garden Machine Company Limited**

Úplná adresa výrobce: **Hanjiang Industrial Park, Yangzhou City,
Jiangsu Province 225127, P.R. China**

Jméno a adresa osoby (ustanovený společností), který sestavil technickou dokumentaci:
Van Dyck Marcel Belgium, Provinciebaan 79, 2235 Houtvenne Belgium

Prohlašujeme, strojní zařízení
s názvem: **Drtič dřeva, poháněný benzínem**

Obchodní název: **Drtič dřeva, poháněný benzínem**

Funkce : **Drcení materiálu na malé části**

Model: **WBCH1013LC-D, WBCH1013H-D**

Typ: **Poháněný benzínem**

odpovídá příslušným ustanovením ve směrnicích:

2006/42/EC

a byla testována podle níže uvedených norem:

EN ISO 12100:2010

Místo a datum podpisu: Yangzhou, P. R. China, 26.7.2019

Podpis osoby:

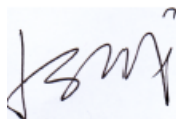

Sucheng Ju (General Manager)